

Dr Hulda Regehr Clark

A

**CURA**

para todas as

**DOENÇAS**

com muitos estudos de caso

Inclui:

- Fatores para rejuvenecimento
- Fatores do estilo de vida
- Receitas para refeições, produtos para o corpo e para a casa

A CURA PARA TODAS AS DOENÇAS

NOVOS RESULTADOS DE INVESTIGAÇÃO mostram que todas as doenças têm explicações simples e curas quando suas verdadeiras causas são conhecidas. Este livro descreve as causas de doenças comuns e extraordinárias e revela **instruções específicas para a cura das mesmas.**

# A Cura Para Todas as Doenças

## Com Muitos Casos Históricos

De diabetes, pressão arterial elevada, convulsões, fadiga crônica, síndromes, enxaquecas, doença de Alzheimer, doença de Parkinson, escleroses múltiplas e outras, mostrando que todas essas doenças podem ser simplesmente investigadas e curadas.

Hulda Regehr Clark, Ph.D., N.D..

Tradução: Cláudia Barbosa

A CURA PARA TODAS AS DOENÇAS

A eletricidade pode agora ser usada para matar bactérias, vírus e parasitas em minutos, não dias ou semanas como os antibióticos exigem. Se você tem sido vítima de uma infecção crônica, ter câncer ou AIDS, aprenda a construir um dispositivo eletrônico que vai parar a doença imediatamente. É seguro e sem efeitos colaterais e não interfere em qualquer tratamento que esteja fazendo atualmente.

# A cura para todas as doenças

© Copyright 1995 por Hulda Regehr Clark, Ph.D., N.D.

Todos os direitos reservados.

A permissão é concedida para cópias de qualquer parte deste documento para fins não comerciais a partir desta página com o aviso de copyright original incluído.

Publicado nos Estados Unidos por New Century Press

1055 Bay Blvd., Suite C, Chula Vista, CA 91911

(619) 476-7400, (800) 519-2465

[www.newcenturypress.com](http://www.newcenturypress.com)

ISBN 1-890035-01-7

Outros livros da Dra. Clark disponíveis na New Century Press:

*A Cura para Todos os Cânceres*

*Heilverfahren Aller Krebsarten (A Cura para o Câncer, Alemão)*

*A Cura para Todos os Cânceres (Tradução Japonesa)*

*A Cura para Todos os Cânceres (Tradução Coreana)*

*Heilung ist möglich (A Cura para Todas as Doenças, Alemão)*

*A Cura para o HIV e AIDS*

*A Cura para Todos os Cânceres Avançados*

30 29 28 27 26 25 24 23 22 21

## Comunicado ao Leitor:

As opiniões e conclusões expressas neste livro são minhas, em exceção as indicações expressas em contrário, são somente minhas. As opiniões aqui expressas são baseadas em minhas pesquisas científicas e nos estudos de casos específicos que envolvem meus pacientes. Esteja ciente de que cada pessoa é única e pode reagir de maneira diferente aos tratamentos descritos neste livro. Nesta ocasião, fornecemos uma dosagem de recomendações sempre que necessário. Mais uma vez, lembre-se que somos todos diferentes e qualquer novo tratamento deve ser aplicado em um cauteloso e habitual sentido único.

Os tratamentos aqui descritos não são destinados a serem uma restituição ou substitutos de outras formas de tratamento da medicina convencional. Por favor, sintase livre para consultar o seu médico ou outro profissional de cuidados da saúde.

Indiquei ao longo deste livro a existência de poluentes em alimentos e outros produtos. Foram identificados tais poluentes utilizando-se um dispositivo de teste de próprio meu invento conhecido como o Sincrometro.™ As instruções completas para construir e utilizar este dispositivo estão contidas neste livro. Portanto, qualquer um pode repetir os testes descritos e verificar seus dados.

O Sincrometro é mais preciso e versátil que os melhores métodos de ensaios existentes. Um método para a determinação do grau de precisão é também apresentado. No entanto, neste momento, apenas os rendimentos de resultados positivos ou negativos não quantificam. A chance de um falso positivo ou falso negativo é de cerca de 5%, o que pode ser diminuído pela repetição do teste.

É de interesse público saber quando um único frasco de um único produto testa positivamente para um grave poluente. Se um único testa, o percurso mais seguro é evitar todos os frascos daquele produto, totalmente, o que eu repetidamente aconselho. Estas recomendações devem ser interpretadas com a intenção de alertar e proteger o público, sem fornecer uma análise estatística significativa. Minha fervorosa esperança é que os fabricantes utilizem as novas técnicas eletrônicas neste livro para fazer produtos mais puros e jamais feitos.

## Dedicação

Gostaria de dedicar este livro a todas as pessoas que visitaram-me profissionalmente, desde a primeira pessoa em 1963, **Sra R. Biehl**, até o presente. Eu aprendi muito com cada um de vocês e eu aprecio vossa confiança, inteligência e relutância ao serem afetados.

## Agradecimentos

Gostaria de expressar minha gratidão a meu filho, **Geoffrey**, quem sempre ouviu as minhas "loucas ideias" aos domingos, à direita na hora da ceia. Ele foi paciente, gentil, prestativo e disposto a compartilhar sua experiência em eletrônica e computadores. Sem ele, este livro não poderia ter sido escrito.

Um grande obrigado a **Frank Jerome, DDS**. Sem o empréstimo de sua coleção de lâminas de parasitas, muitas das minhas descobertas não poderiam ter sido feitas, e sem o seu desenvolvimento de odontologia metal-free, muitas dessas histórias de pacientes não terminariam bem. Obrigada a **Linda Jerome** por nos sustentar com interesse pessoal e paciência. E obrigada a **Edna Bernstein** por sua engenhosa assistência.

A CURA PARA TODAS AS DOENÇAS



# Índice

<b>FIGURAS</b> .....	15
<b>PREFÁCIO</b> .....	19
<b>i</b>	
<b>A PROMESSA</b> .....	21
Apenas Dois Problemas de Saúde .....	22
Seja um Detetive de Saúde .....	22
<b>A DESCOBERTA</b> .....	23
Tudo Tem Uma Única Frequência.....	25
Eletrocussão Seletiva .....	26
Biorradiação.....	28
Eliminando parasitas .....	29
O Espectro de Biorradiação .....	31
<b>CONSTRUINDO UM ELIMINADOR</b> .....	33
Matando os Patógenos Sobreviventes .....	34
Lista de Peças de Eliminadores .....	35
Montagem do Eliminador.....	36
Usando o Eliminador .....	40
Pulsador Simples .....	28
Usando o Pulsador Simples .....	41
<b>PARASITAS &amp; POLUIÇÃO</b> .....	42
O Pior Parasita .....	44
Poluição.....	46
Poluição Solvente .....	47
Poluição por Metais .....	47
Micotoxinas .....	48
As Toxinas Físicas .....	48
Toxinas Químicas .....	49
<b>ii</b>	
<b>COMO REALMENTE FICAMOS DOENTES</b> .....	50
Auto Saúde .....	52
Como Curar-se .....	53
O Caminho Para a Saúde .....	54
<b>DOR DOS PÉS À CABEÇA</b> .....	55
Procurando por Bactérias .....	57
O Que Você Encontrará .....	57
Dor no Dedo do Pé .....	58
Equilibrando o seu pH .....	59
Dor no Pé .....	60
Dor no Calcânha.....	62
Dor nas Pernas em Crianças .....	67
Dor nas Pernas em Adultos .....	68
Dor no Protocolo das Pernas .....	70
Fibromiosite e Fibromialgia .....	72
Dor nas Articulações ou Artrite .....	75
Osteoporose ou Artrite Comum .....	75
Artrite Reumatóide .....	78
Artrite Alérgica .....	78
Dor na Coxa .....	80
Dor no Quadril .....	80
Fortalecimento dos Ossos .....	81

Dor na Virilha .....	82
Dor Lombar .....	84
Baixa Dor Abdominal .....	87
Dor de Estômago.....	88
Apendicite.....	90
Dor no Trato Urinário.....	91
Síndrome do Cólon Irritável (SCI), Colite e Espástico	
Cólon .....	91
Doença de Crohn .....	92
Dor Central Abdominal .....	95
Cistite Intersticial.....	95
Dor Uterina.....	96
Endometriose .....	96

iii

Contraceção .....	98
A Nuca Silenciosa .....	98
Sintomas de Menopausa, Afrontamentos, TPM .....	98
Infertilidade .....	98
Náusea.....	103
Problemas de Próstata .....	106
Dor Lateral .....	108
Dor Média no Abdomen, Dor no Estômago .....	111
Úlcera Estomacal.....	112
Hérnia hiatal .....	112
Doença Respiratória .....	114
Asma .....	114
Bronquite, Tiféria, Tosse Crônica .....	118
Dor de Mama .....	119
Sensibilidade da Mama .....	120
Nódulos Mamários .....	120
Dor no Coração.....	122
Pulso Lento / Síncope (desmaio) .....	123
Dor no Peito.....	124
Dor Superior nas Costas .....	125
Dor no Ombro.....	125
Dor no Braço .....	126
Dor no Cotovelo.....	127
Dor no Punho .....	127
Dor no Polegar e Dor na Mão .....	127
Dor no Dedo.....	128
Dor de Trás do Pescoço .....	128
Dor Frontal no Pescoço .....	128
Problemas de Articulação Temporomandibular (ATM) .....	129
Dor de Dente .....	130
Dor de Garganta.....	131
Dor nos Olhos.....	132
Degeneração Macular.....	133
Dor de Cabeça e Enxaqueca .....	134
Dor de Ouvido.....	137
Ruídos no Ouvido e Zumbido .....	138

iv

Dor no Couro Cabeludo .....	140
<b>DOENÇAS NÃO-DOLOROSAS</b> .....	140
Diabetes.....	140
Prediabetes.....	143

A CURA PARA TODAS AS DOENÇAS

Diabetes de Infância .....	144
Herpes.....	144
Fadiga .....	146
Problemas de pele .....	150
Cistos sebáceos .....	150
Erupção cutânea.....	151
Urticária.....	153
Acne .....	153
Psoríase, Dermatite .....	154
Verrugas .....	155
Etapas de Tênia .....	156
A gripe.....	160
Febre.....	161
Esclerose Múltipla & Esclerose Amiotrófica Lateral .....	162
Pressão alta.....	166
Glaucoma .....	168
Cárie dentária .....	169
Doenças musculares .....	172
Distrofia muscular .....	172
Miastenia grave.....	173
Alergias Universais .....	174
Doença Ambiental .....	176
Alcoolismo.....	178
Convulsões .....	180
Problemas de peso .....	185
Problemas de sono .....	188
Apnéia do sono.....	188
Insônia.....	190
Infecções fúngicas .....	191
Assaduras .....	192
Trate Leveduras ou Fungos do mesmo modo.....	192
Doença do Linguado .....	193
V	
Vermes e Solventes .....	195
Vermes não Solitários.....	196
Queimadura e Dormência .....	196
Depressão.....	198
Depressão Maníaca.....	199
Esquizofrenia.....	201
Autismo.....	203
Problemas de Digestão .....	205
Doença de Alzheimer .....	207
Demências, Perda de Memória .....	209
Encurtando a Vida.....	211
Dieta.....	211
Aumento de Oxigênio .....	213
Niacina .....	215
TIA, Apoplexia e Púrpura .....	215
Pressão sanguínea.....	216
Poluição do ar.....	216
Anemia.....	218
Níveis de ácido .....	220
Aumento de Minerais .....	220
Quelação.....	221
Pulso.....	222
Saúde do Coração .....	223
Incontinência .....	224
Má Digestão .....	225
Mastigação.....	225
Ácido estomacal.....	226

A CURA PARA TODAS AS DOENÇAS

Salmonella e Shigella .....	227
Outros indícios .....	228
Bilis do fígado.....	228
Constipação .....	229
Distancie seus Problemas.....	230
Regulação do Açúcar .....	230
7 Dias de Dieta para Idosos Diabéticos.....	231
Café da manhã.....	231
Almoço.....	231
Jantar .....	231
vi	
Ceia .....	234
Suplementos para diabéticos .....	235
Comidas de Fora para Diabéticos .....	235
Dicas Extras de Dietas para Idosos .....	235
Sal.....	236
Tremor .....	237
Remédios para Tremor .....	238
Fraqueza .....	240
Doença cardíaca.....	241
Relacionamento com o Coração/Rim.....	242
Diuréticos .....	243
Sentindo-se confortável .....	244
Perda de audição.....	245
Insônia.....	247
Hábitos saudáveis .....	247
Ainda não Idoso.....	248
Super Longevidade .....	249
Morrendo.....	249
<b>CURA DO CÂNCER .....</b>	<b>250</b>
Outras Doenças do Linguado .....	250
União com um Solvente .....	251
Produtos de Álcool Propílico Poluídos.....	253
Sentindo-se bem após o câncer.....	254
Programa para Matar Parasitas com Ervas .....	254
Mapa Apropriado do Programa de Parasitas.....	257
Manutenção do Programa de Parasitas .....	257
Programa contra Parasitas para Animais.....	258
Parasitas Eliminados, Próximas Toxinas.....	260
Cuidado contra as bactérias .....	261
Ajude também a sua família .....	261
Aflatoxina .....	263
<b>CURA DO HIV / AIDS .....</b>	<b>264</b>
Método de Tratamento .....	265
Produtos de Benzeno Poluídos .....	266
vii	
Planos para o futuro .....	269
Curando o resfriado comum .....	269
Etapas de Tênia ou Ácaros .....	269
Húmus e Resfriados .....	271

A CURA PARA TODAS AS DOENÇAS

A cura .....	273
Dieta Livre de mofos.....	275
Prevenção.....	276
Curando sintomas .....	277
Verdadeiras origens do vírus .....	278
SABEDORIA DO CORPO E PORQUE ALIMENTOS QUE FAZEM MAL PARECEM BONS... 280	
Sal.....	280
Gorduras .....	281
Amido.....	281
Açúcar.....	281
Desgostos.....	282
Enganando as ânsias .....	283
De volta à normalidade.....	284
Comida Tóxica .....	284
Comida Mofada .....	285
Aflatoxina .....	286
A erradicação da aflatoxina .....	287
Zearalenona .....	287
Sterigmatocisto .....	288
Ferrugem.....	288
Citocalasina B .....	288
Ácido kójico .....	290
Toxina T-2.....	290
Modelos de Sorgo .....	291
Patulina .....	291
Modelos de Prevenção .....	291
Escapando do mofo .....	294
Lições de Saúde para Animais .....	295
MELHORIAS FÁCEIS NO ESTILO DE VIDA .....	296
Vivendo Precariamente .....	296
viii	
Melhores Hábitos de Lavandaria .....	297
Melhores Hábitos de Cozinha .....	298
Melhores Serviços de Limpeza .....	300
Janelas abertas ou fechadas? .....	302
Que tipo de calor .....	303
Livrando-se de ácaros .....	303
<b>QUATRO PRODUTOS DE LIMPEZA .....</b>	<b>305</b>
Limpeza Dental .....	305
Orientações para uma boca saudável .....	306
Horrores da Odontologia Metal .....	310
Recompensas dentárias .....	312
Dietas de Limpeza .....	313
Café da manhã.....	315
Almoço.....	315
Ceia .....	315
Bebidas.....	316
Horrores em Bebidas Comerciais .....	318

Preparo da comida.....	320
Diretrizes alimentares .....	321
Jantar fora .....	323
Limpeza do Corpo .....	325
Pare de usar suplementos .....	330
Suplementos seguros .....	330
Limpeza inicial .....	332
Seu porão .....	333
Sua garagem .....	333
Limpeza especial para Freon (CFCs) .....	334
Limpeza especial para fibra de vidro .....	335
Limpeza especial para amianto .....	335
Sua casa .....	335
Produtos químicos não naturais .....	337
Bioeletrônica .....	342
Fazendo um Sincrômetro .....	343
Fazendo uma Coleção de Sincrômetros para Passatempo.....	343
Fazendo placas de teste .....	345
Lista de Peças de Placas de Teste.....	345

ix

Montagem de Placas de Teste .....	345
Usando o Sincrômetro .....	346
Ressonância.....	348
Lição Um.....	349
Células de Glóbulos Brancos .....	350
Fazendo uma Amostra de Célula de Glóbulos Brancos .....	351
Lição Dois .....	351
Lição Três .....	352
Lição Quatro .....	352
Preparando substâncias de ensaio .....	353
Substâncias de ensaio impuras .....	353
Fazendo espécimes de órgãos .....	356
Fazendo um conjunto completo de amostras de tecido .....	357
Aquisição de um conjunto completo de amostras de tecido .....	357
Amostras de Corpo Fluido .....	358
Lição Cinco .....	359
Lição Seis .....	360
Lição Sete .....	361
Testando o Ar .....	362
Testando Alguém.....	362
Lição Oito .....	363
Teste de Saliva .....	363
Lição Nove .....	363
Teste Substituto .....	364
Lição Dez .....	364
Lição Onze .....	366
Lição Doze .....	367
Lição Treze .....	367
Lição Quatorze .....	367
Lição Quinze .....	368
Lição Dezesesseis .....	368
Lição Dezesete .....	369
Teste de Sensibilidade de Poluente em Produto.....	370
Lição Microscópica.....	370
Tirando fotos do que você encontra .....	372

## A CURA PARA TODAS AS DOENÇAS

Usando um gerador de frequência .....	373
A teoria.....	373
Lição Dezoito .....	374
Lição Dezenove .....	375
Lição Vinte .....	375
<b>X</b>	
Lição Vinte e Um .....	376
Lição Vinte e dois .....	376
Lição Vinte e três .....	377
Lição Vinte e Quatro .....	377
Lição Vinte e Cinco .....	378
Lição Vinte e Seis .....	378
Lição Vinte e Sete .....	378
Lição Vinte e Oito .....	378
Lição Vinte e Nove .....	379
RECEITAS .....	380
Receitas de Bebidas.....	380
Limonada .....	380
Suco de tomate fresco .....	381
Suco de abacaxi fresco .....	381
Milk Shake de Carvalho Silvestre.....	381
Bebida Ianque .....	381
Leite Quente de Baunilha/Vanilla.....	381
Leite Vermelho.....	381
Leite de Chocolate .....	381
Minha própria Soda Pop.....	382
Minha própria bebida de chocolate .....	382
Metade e metade .....	382
Chocolate de Soro de leite coalhado .....	382
Receitas de alimentos.....	382
Os alimentos diários .....	383
Duas granolas .....	383
Manteiga de amendoim.....	384
Edulcorantes e aromatizantes .....	384
Conservas.....	385
Temperos .....	386
Molho de queijo.....	386
Creme Amargo Colorido.....	386
Iogurte .....	386
Sopas .....	386
Receitas de Peixes e frutos do mar .....	386
Maças assadas.....	387
5 Minutos de Sorvete .....	387
Sete Dias de Cardápio .....	387
Receitas de produtos naturais para o corpo .....	390
<b>xi</b>	
Sabonete Líquido bórax .....	390
Para Lavandaria .....	391
Para pratos .....	391
Na máquina de lavar .....	391
Na pia.....	392
Shampoo .....	392
Spray do Cabelo.....	393
Sabão caseiro .....	393
Sabonete líquido.....	393
Desinfetante para pele .....	394
Desodorante .....	394
Escovando os dentes .....	395
Para dentaduras .....	395

## A CURA PARA TODAS AS DOENÇAS

Desinfetante Bucal .....	396
Solução para lente de contato.....	396
Protetor para Lábios .....	396
Pó para Pés .....	396
Loção Hidratante Curadora da pele.....	396
Outros Hidratantes para pele .....	397
Óleo de Massagem .....	397
Protetor solar.....	398
Pomada para o nariz .....	398
Breve amaciante de Amido de milho para pele.....	398
Amaciante de amido de milho para pele .....	398
Loção Pós-barba .....	398
Lubrificantes pessoais .....	399
Toalhinhas.....	399
Lenço para Adultos .....	399
Receitas de cosméticos naturais .....	399
lápiz de olho e sobancelha .....	399
Batom.....	400
Pó facial /de arroz.....	400
Blush (pó facial em forma de bolo) .....	400
Receitas para Produtos Domésticos .....	400
Limpador de chão .....	401
Espanador de Móveis e limpador de janelas .....	401
Móveis poloneses.....	401
Matador de insetos.....	401
Repelente de formigas .....	401
Spray para Flor e folha .....	402
<b>XII</b>	
Bolinhas de naftalina.....	402
Limpador de carpete.....	402
Receitas de Melhoria de Saúde .....	402
Black Walnut Hull Tincture .....	402
Receita de Quássia .....	404
Emmenagogue (menstruação indutora) .....	404
Programa do intestino .....	405
Chá para Constipação .....	405
Redução de peso.....	406
Limpeza dos rins .....	406
Ervas para o fígado .....	408
Limpeza do fígado .....	408
Solução de Lugol de iodo.....	413
Vitamina D em Gotas .....	413
FREQUÊNCIAS de PATÓGENOS .....	413
Largura de banda de famílias de organismos .....	414
Frequências de Toxinas de mofos .....	415
Frequências de Bactérias e vírus .....	415
Frequências de Lombrigas, <i>Flatworms</i> , animais unicelulares .....	417
Frequências de Verruga .....	419
Frequências de Tênia .....	420
Frequências de ácaros .....	420
Frequências diversas .....	421
Elementos tóxicos .....	421
Solventes .....	423
Gráfico de Frequências de Patógenos .....	424
FONTES.....	426
CONCLUSÃO.....	431



# Figuras

FIG. 1 larguras de banda de animais selecionados. ....	31
FIG. 2 larguras de banda de patógenos selecionados. ....	32
FIG. 3 Eliminador esquemático .....	36
FIG. 4 Eliminação finalizada, dentro e fora .....	40
FIG. 5 Pulsador simples .....	41
FIG. 6 Ascaris. ....	44
FIG. 7 (L a R) verme intestinal humano, verme pancreático, verme de fígado de ovelhas e verme de fígado humano .....	44
FIG. 8 ciclo de vida normal Fasciolopsis '.....	45
FIG. 9 animais se alimentam fora de seu quintal e longe de onde as crianças brincam. Seus resíduos contêm patógenos. ....	55
FIG. 10 Seus rins com as glândulas supra-renais que sentam-se como chapéus em cima delas. Os ureteres levam à bexiga. ....	62
FIG. 11 Todas as fraldas descartáveis que eu testei tinham mercúrio e tálio! Estas toxinas podem ser absorvidas através da pele dos bebês. ....	67
FIG. 12 Não utilize produtos pessoais comerciais, o risco de a poluição é muito grande. ....	69
FIG. 13 substitutos seguros para produtos pessoais .....	70
FIG. 14 Sistema de numeração dos dentes .....	72
FIG. 15 Larvas de Trichinella estabelecendo-se em músculos .....	73
FIG. 16 ancilostomídeos, estrombilídeos e <i>whipworms</i> .....	75
FIG. 17 Carões de cereais do solo, com alto teor de cálcio.. ....	77
FIG. 18 os seus nódulos linfáticos são seus melhores amigos .....	83
FIG. 19 Colon. ....	88
FIG. 20 Mantenha garrafas de água pessoais estéreis. ....	99
FIG. 22 O Fígado possui um grande lóbulo ao lado direito com a vesícula biliar dobrada para dentro. O lóbulo esquerdo é menor. ....	109
FIG. 23 Os cálculos biliares .....	110
FIG. 24 estômago, esôfago, diafragma, vesícula biliar. ....	112
FIG. 25 hérnia hiatal. ....	113
FIG. 26 Nós dos gânglios linfáticos no pescoço. ....	130
FIG. 27 Olho. ....	132
FIG. 28 equipamentos de engarrafamento devem ser lavado com álcool etílico ( emgrão), não álcool propílico ou álcool de madeira .....	147
xiv	
FIG. 29 fraldas apertadas são uma atrocidade moderna, forçando mercúrio e tálio na pele esponjosa do bebê. ....	152
FIG. 30 Algumas variedades de cysticercus (tipos) têm múltiplas cabeças. ....	157
FIG. 31 Surgimento do cisticercos .....	158
FIG. 32 Vermes de fígado de ovelha. Filamentos negros no vaso sanitário são indicativos de restos mortais do linguado. ....	175
FIG. 33 Eu encontrei todos os intensificadores de calorias poluídos com álcool de madeira. Faça o seu próprio. ....	188
FIG. 34 As bebidas alcoólicas contem mofo e aflatoxina. Adicionar a vitamina C (1/8 colher de chá.) sobre a abertura e esperar 10 minutos para que possa agir. ....	215
FIG. 35 Água clorada pode causar problemas mentais .....	217
FIG. 36 células vermelhas do sangue, superior e lateral. ....	219
FIG. 37 jarro de água com filtro. ....	221
FIG. 38 Planícies de sal do mar são frequentemente lugares dea alojamento para gaivotas. ....	237
FIG. 39 Muito quente e muito frio .....	245
FIG. 40 Produtos com álcool propílico .....	242
FIG. 41 regulamentos dos EUA sobre soluções esterilizantes. ....	262
FIG. 42 Mantenha sal e vitamina C em pó em shakers de plástico	

## A CURA PARA TODAS AS DOENÇAS

fechados. ....	264
FIG. 43 Alimentos grelhados tem benzopirenos, como cachorros-quentes e "sabor defumado" de alimentos. ....	265
FIG. 44 doces mexicanos feitos sem benzeno .....	267
FIG. 45 Poluentes estão em lugares improváveis .....	268
FIG. 46 Cada marca de pipoca e de salgadinhos de milho que eu testei tinham contaminação zearalenona.....	268
FIG. 47 Este pão mexicano não tem mofos. É feito a partir de farinha branca e crua e não é envolto em plástico. ....	273
FIG. 48 assados em uma panaderia (Padaria estilo mexicano) nunca testados positivos para os mofos. ....	276
FIG. 49 conjunto inicial de remédios homeopáticos .....	277
FIG. 50 Todas as marcas de massas norte-americanas que eu testei tinha mofo, incluindo marcas de alimentos de saúde, como a mostrada aqui (à esquerda). Nenhuma marca mexicana de massas, como a foto (à direita), tiveram quaisquer mofos. ....	289
FIG. 51 Todos os cereais frios testados estavam cheios de toxinas do bolor (Além de solventes), as variedades de alimentos saudáveis foram piores. ....	290
FIG. 52 Chá de erva embalado é mofado e contaminado com solventes. Obtenha a maior parte de uma companhia de ervas. ....	292
FIG. 53 Três aromas seguros .....	293
FIG. 54 Não coma o verde na batata .....	294
FIG. 55 Colheita da batata do futuro. ....	295
xv	
FIG. 56 pisos lisos permitem que cada pó a ser removido. ....	302
FIG. 57 Mudando-se da cozinha do verão, esteja longe do acúmulo de sujeira do inverno! .....	303
FIG. 58 ácaro .....	305
FIG. 59 substituições dentárias .....	307
FIG. 60 Topos e fundos de algumas coroas de metal. ....	307
FIG. 61 extrato de tálio .....	311
FIG. 62 Mais do metal dentário .....	312
FIG. 63 boca de plástico bonita. ....	313
FIG. 64 metal feio na boca. ....	314
FIG. 65 cereais matinais não poluídos .....	314
FIG. 66 usos legais de solventes nos alimentos .....	315
FIG. 67 Algumas bebidas inseguras. ....	321
FIG. 68 Alguns alimentos bons .....	323
FIG. 69 Todos os pães que eu testei tinham mofo se estivessem em plástico .....	324
FIG. 70 Bom restaurante de alimentos .....	325
FIG. 71 Exemplos de produtos comerciais "lubrificante de comida." .....	327
FIG. 72 Detergentes com PCBs .....	328
FIG. 73 sabonetes seguros .....	328
FIG. 74 Alguns suplementos poluídos .....	329
FIG. 75 sal puro .....	330
FIG. 76 rótulo de sal em laboratório .....	331
FIG. 77 vapor de Garagem. ....	334
FIG. 78 O nosso futuro, se não agirmos .....	337
FIG. 79 Sincrômetro esquemático .....	344
FIG. 80 lista de peças do Sincrômetro .....	344
FIG. 81 Frasco com glóbulos brancos colados em cima .....	352
FIG. 82 Algumas amostras compradas de parasitas e tecidos. ....	358
FIG. 83 Tabela do futuro. ....	361
FIG. 84 microscópio, lâminas e lamelas .....	371
FIG. 85 Configuração para encontrar frequências de ressonância .....	374
FIG. 86 Geradores de funções .....	380
FIG. 87 Leves, coloridos e torrados amendoins na casca sem aflatoxina...385	
FIG. 88 Faça uma garrafa de líquido de bórax para encher seus dispensadores de sabão	

A CURA PARA TODAS AS DOENÇAS

e frasco de xampu. Use ácido cítrico para lavar e regular. .... 393  
FIG. 89 Estes são cálculos biliares. .... 410  
FIG. 90 Gráfico de larguras de banda para as famílias de organismos ..... 414  
xvii

## Prefácio

Os doentes foram mantidos reféns por seu dinheiro ou ativos intangíveis desde tempos imemoriais. Médicos, mesmo primitivos e curandeiros naturais, cercam-se com o mistério de como eles usam ervas ou produtos químicos, encantamentos ou "prognósticos" para ajudar o doente a se recuperar. Hoje, a indústria médica (médicos, seus fornecedores e seguradoras) levam uma quantidade significativa de trabalhadores de rendas. Não seria bom se todos pudessem voltar para jardinagem ou algum outro empreendimento primitivo e útil? Não seria maravilhoso se o doente pudesse juntar-se a eles?

A descoberta mais promissora neste livro é a eficácia da eletricidade para matar vírus, bactérias e parasitas. Fazer isso significa que você pode cancelar a sua consulta com seu médico clínico? Não, não significa.

Matando os invasores não faz de você bem instantaneamente. Mas, felizmente, na sua próxima visita ao médico, ele ou ela serão a remoção de drogas, não a adição das mesmas.

Você pode pensar que tal invenção deve ser rapidamente patenteada. Esse foi o meu conselho universal. Mas eu não quis que fosse. Isto ajuda a mim, a meus filhos e meus netos, se você estiver bem.

O mundo inteiro precisa sair da idade das trevas da medicina e da doença. E para saber as verdadeiras causas da infecção e doença, devemos e podemos inaugurar **a nova era da vida livre de doenças**.

Nenhum diabetes, nenhuma pressão arterial elevada, nenhum caso de câncer, nenhum HIV / AIDS, nenhuma enxaqueca, nenhum lúpus e assim por diante!

Nem uma única doença é deixada inconquistável com esta nova compreensão!

A CURA PARA TODAS AS DOENÇAS

# A promessa

**Entre em um novo mundo.**

Um mundo sem doenças crônicas.

**Saia do seu velho mundo.**

Que tem mantido você um prisioneiro.

**Tente algo Novo.**

A prisão não tem paredes. Ela tem apenas linhas. As linhas que marcam o chão ao seu redor. Dentro das linhas são as suas ideias antigas. No lado de fora, são as novas idéias que convidam você a superar e escapar de sua prisão. Atreva-se a tentar estas novas ideias e suas garantias de doenças recuarão. Em poucas semanas, elas podem ir embora.

Se você estiver muito doente ou com doenças crônicas pelas quais deve perguntar-se muitas vezes: por que esses problemas me escolheram? Nunca haverá uma maneira de conquistá-los?

Você pode estar bastante familiarizado com a explicação de seu médico de sua doença ou doença de seu filho. Um vírus Coxsackie entrou causando inflamação no cérebro de seu filho (encefalite). Você reza que a imunidade de seu filho supere essa doença. Pode ser familiar, mas de modo muito impotente contra esse microscópico invasor.

Se você tivesse a 3 notórios desejos seriam: 1) por favor, poupar a vida de meu filho; 2) Por favor, faça que meu filho não tenha danos permanentes; 3) Por favor, abençoe e guie os maravilhosos médicos e enfermeiros que estão mantendo a tenda de oxigênio, e estão observando a temperatura e sinais vitais de meu filho.

E se você pudesse girar um botão e em 3 minutos matar todos os vírus de Coxsackie no corpo de seu filho?

E se isso não tiver efeitos colaterais?

E se o vírus não voltar?

Neste livro, você vai aprender como fazer isso. Você também saberá por que seu filho tem encefalite ou outra doença e como

**evitá-la para sempre.**

Se ela é muito incompreensível, basta dar um passo de cada vez: primeiro, aprenda sobre o tipo de transmissão de radiofonia que todos os animais fazem.

Em segundo lugar, encontre as "frequências de estação" que seu invasor (s) particular transmite. Em terceiro lugar, aprenda a "apertar" a sua

frequência até que expirem: duram apenas alguns minutos!  
Finalmente, aprenda a fazer seu próprio diagnóstico e tratamento de dispositivos. As instruções são simples o suficiente para qualquer um. Somente colocando esse poder em suas mãos, estará livre da regulamentação do governo, porém bem intencionado.

## Apenas 2 Problemas de Saúde

Não importa quão longa e confusa é a lista de sintomas que a pessoa tem, de fadiga crônica à infertilidade a problemas mentais, Tenho a certeza de encontrar apenas duas coisas erradas: elas têm em si **poluentes e / ou parasitas**. Eu nunca encontrei a falta de exercícios, deficiências de vitaminas, os níveis hormonais ou qualquer outra coisa para que sejam um fator causal primário. Portanto, a solução para a boa saúde é óbvia:

### **Cura de Problemas mais Simples**

Parasitas Eletrônicos e tratamento herbal

Evitando a Poluição

Uma busca corajosa: A busca pela saúde. Com otimismo de um lado e determinação do outro, você também pode trabalhar os milagres para si, os quais meus clientes realizaram em casos históricos.

Mais uma boa notícia é que não é caro. O custo será a variação de algumas centenas de dólares para apenas alguns milhares, a fim de eliminar ambos os problemas e curar suas doenças crônicas.

## Seja um Detetive de Saúde

Após a cura de suas próprias doenças, ensinar seus amigos e familiares como é feita. Famílias estão relacionadas e seus problemas estão relacionados. Isso deve tornar a tarefa mais fácil. Manter um pequeno caderno para tornar-se parte do legado da preciosa família, tanto quanto fazer fotografias. Se a sua tia, pai e irmão tiveram diabetes, bem como você mesmo e todos foram curados após apresentá-los a este conceito e tecnologia, não é esse digno de reconhecimento o seu histórico de família? Observe o que uma forte linha de herança pode ser, não devido

a compartilhamento de genes, mas devido à partilha de um telhado, uma mesa, um supermercado e um dentista!

Muitos problemas podem ser deserdados. Curar-se da retinite pigmentosa, distrofia muscular (do tipo que "herdou"), e quebrar a fé de sua família no conceito de gene para estas doenças. Trazer esperança para a sua família, provando doenças de verdadeira etiologia. Devolver o respeito para os seus genes fiéis que lhe trazem a cor e textura do seu cabelo, não a perda de seu cabelo. Que lhe trazem a cor de seus olhos, não doença ocular. Os seus genes trouxeram-lhe as coisas boas sobre seus antepassados e não as coisas ruins. Os parasitas e a poluição que trouxeram as coisas ruins.

No entanto, matar todos os seus invasores é apenas o primeiro passo. Isto é

de fato um passo para salvar vidas. Mas começar bem é mais do que salvar a própria vida. Em seguida, vem a tarefa mais tediosa de encontrar suas fontes. De onde eles vieram? Por que eles invadem você tão massivamente? Por que você?

A história de sua poluição particular desdobra como em um livro.

Olhe-a atentamente e você verá todo o panorama de seus numerosos e minúsculos vasos sendo mantidos à distância por seu forte sistema imunológico, suas células brancas do sangue. Você pode ver por o que estão lutando além dos vasos. Sua dieta e estilo de vida mal escolhidos!

Seu coração pode extinguir-se para aqueles minúsculos glóbulos brancos. Nunca novamente, você pode dizer, que dará a eles arsênico, mercúrio e ter vantagem. Nunca mais, cobalto, amianto e freon.

Que grande corpo de sagacidade, o seu corpo, o mesmo que ouviu a seus três desejos, irá recompensá-lo mais e mais a como você cooperar com ele, até que tenha não 3 mas 30 desejos concedidos, cada um aparentemente tão impossível como escalar o Monte Everest.

- Sua infecção crônica de levedura pode ir embora.
- O seu cabelo pode parar de cair e até mesmo voltar a crescer.
- Você pode ficar grávida mesmo quando desistir.
- O seu cansaço pode desaparecer.
- Sua insônia pode ir embora.
- As suas verrugas podem cair.
- Sua visão e audição pode melhorar.
- Sua fome constante pode desaparecer.

A saúde não é apenas estar livre de doença. Saúde é sentir-se grande, rir de coisas engraçadas. Saúde é sentir-se grato por estar vivo. É sentir-se feliz em ver o céu e ver coisas que crescem e sentir-se confiante no progresso da humanidade. Saúde é lembrar as boas partes da infância e acreditar que você ainda tem muito delas.

## A descoberta

O que me faz pensar que posso encontrar coisas no corpo humano que um exame de sangue não pode encontrar? Como uma nova tecnologia torna isso possível? Por que o teste eletrônico é superior de vários modos para metodologias químicas? Quais são as minhas reivindicações básicas para matar parasitas eletricamente?

Em 1988, descobri uma nova maneira de digitalizar um órgão do corpo. Isso foi eletrônico. Já podemos "ver" um órgão com um ultra-som, raios x, a tomografia computadorizada (TAC) ou com magnético de imagens de ressonância (MIR). Estas técnicas podem identificar anormalidades em um órgão sem ter que explorá-lo ou tirar suposições.

Mas a minha nova técnica eletrônica pode verificar a existência de vírus, bactérias, fungos, parasitas, toxinas e solventes, e além disso, é simples, barato, rápido e infalível. A eletricidade pode fazer muitas coisas mágicas; agora podemos adicionar substâncias de detecção em nosso corpo a essa lista. O método baseia-se em princípios eletrônicos de rádio.



Se você combinar, com muita precisão, as propriedades de capacitância e indutância de um circuito externo de modo que sua frequência de ressonância seja a mesma que a frequência emitida que vem de outro lugar, o circuito irá oscilar. Isto significa que não será positiva a realimentação num circuito de amplificador. Você pode ouvi-lo. Como em um sistema de guinchos de endereço público.

O circuito externo que eu uso é chamado de oscilador de áudio, bastante fácil de construir ou comprar. Seu corpo fornece as frequências emitidas.

Quando você combinar o circuito oscilador de áudio com o seu corpo e você ouvir a *ressonância*, então, você detectou um jogo!

Algo em seu corpo corresponde a alguma coisa no circuito da placa de teste. Ao colocar uma amostra de laboratório de, digamos, um vírus na placa de teste, você pode determinar se o seu corpo tem esse vírus, ouvindo a ressonância. Ao ouvir a ressonância, é fácil detectar se você é um rádio técnico ou músico. Outros devem pacientemente praticar. Os detalhes são dados no capítulo de Bioeletrônica (página 342).

Você não tem que ser um especialista em qualquer coisa para aprender o método de detecção eletrônica. Mas um grande senso de audição ajuda.

Em 1988, eu aprendi uma maneira de colocar qualquer coisa na minha pele, com os olhos vendados, e identificar isto eletronicamente em poucos minutos. Eu poderia provar algo sem sabor e identificar o sabor eletronicamente. O sistema funcionou bem para detectar coisas na pele e na língua.

Seria confiável para órgãos internos, também?

Um mundo inteiro de descoberta estava à frente de mim. Eu queria saber o que estava no meu ouvido interior causando zumbido, nos meus olhos causando dor, no meu estômago causando indigestão e mil outras coisas.

Mas por trás da emoção diária de novas descobertas, uma questão permanecia a roer minha mente. Como isso é possível sem alguma fonte de energia muito alta de frequência, frequência de rádio na verdade, que atravessa o meu circuito? Meu oscilador de áudio foi só 1000 Hz (hertz, ou ciclos por segundo); frequência de rádio são centenas de milhares de Hz. E o fenômeno poderia ser produzido com um antiquado *dermatron*<sup>1</sup> também, aquele que só coloca a CC (corrente contínua) sem frequências em qualquer coisa!

A energia de alta frequência tinha que vir de algum lugar.

Fui eu? *Ridículo!*

Mas havia uma maneira de testar. Se o meu próprio corpo estava apresentando uma energia de alta frequência, poderia sangrar até o chão com um capacitor de tamanho correto. Isto pararia as experiências de oscilações. O que acabou por ser verdade; e foi interrompido.

Mas o *ridículo* era o que não parava de tocar nos meus ouvidos e eu tentei outro teste.

<sup>1</sup>O Dermatron foi inventado há décadas e ficou famoso por Dr. Voll. E o estabelecimento de ciência o desprezou!

Se houve de fato a radiofrequência (RF) em execução através do meu circuito, eu deveria ser capaz de bloqueá-la com a ruptura de choque correta. sufocar. O que bloqueou. Pensei em um terceiro teste. Se este foi realmente um fenômeno de ressonância, eu deveria ser capaz de adicionar uma capacitância a este circuito e ver a ressonância destruir-se. Em seguida, adicionei uma

indutância e vi o retorno da ressonância. Foi exatamente o que fiz. E fiz gráficos da relação entre a capacitância e indutância.

Eram totalmente reproduzíveis.

Então, por que eu não podia ver a RF no meu osciloscópio RF?

Provavelmente porque era a alta energia de frequência, não a alta frequência de energia, e eu não sabia como amplificá-la acima do nível

de segundo plano de ruído. Isso, no entanto, não era convincente. E ainda, muito mais demasiado tentador para ignorar.

Eu pensei ainda num quarto teste. Se eu estava realmente produzindo radiação de RF que poderia ser canalizada através de um circuito, eu deveria ser

capaz de interferir com isto através da adição de outra radiação de RF a partir de uma fonte externa. Eu adicionei uma frequência de meu gerador de frequência,

primeiro a 1.000 Hz. Agora não havia nenhuma ressonância. O que interferiu.

Significa que fez o meu corpo não estava produzindo radiação em 1.000 Hz?

Ou foi a minha radiação de 1.000 Hz sendo correspondida e cancelada? Eu

levantei a frequência gradualmente, a partir de 1.000 para 10.000, para 100.000 e para

1.000.000 Hz. Não houve ressonância em nenhum momento, e eu

não podia ter quaisquer conclusões. Era 5:00 horas de domingo à

tarde. O tempo passando. Mas uma última olhada no meu gerador

lembrou-me que ele poderia alcançar 2.000.000 Hz e eu estava apenas em

1.000.000. Um experimento mais rápido não levaria muito tempo.

Eu dobrei para Hz 1.800.000. E desta vez uma ressonância gritou!

Eu estava "ouvindo coisas?" Não há mais interferência. Eu repeti e repeti. Por que estava em ressonância agora e não antes? Teria eu chegado

à própria largura de banda do meu corpo (faixa de transmissão), e esta foi

a razão por não interferir?

Encontrei a frequência mais baixa que ressoou para 1.562.000

Hz. Todas as frequências que eu verifiquei (cerca de 2.000) do início

até 2.000.000 (meu gerador de frequência não iria mais alto) também

ressoaram.

Um ano mais tarde eu comprei um gerador de frequência melhor para

procurar a extremidade superior da minha largura de banda. Qualquer frequência entre

1.562.000 e 9.457.000 Hz poderia ser adicionada ao circuito

e produzir a ressonância.

Parecia óbvio, então, que aquelas transmissões eletrônicas do corpo humano,

assim como uma estação de rádio, mas sobre uma ampla faixa de

frequências e tensões muito baixas, era a razão pela qual não foram

detectadas e medidas até agora.

## **Tudo Tem Uma Única Frequência**

Foi um ano ocupado, em 1989. Eu estava determinada a encontrar uma

largura de banda para outros seres vivos: Eu a encontrei para moscas, besouros,

aranhas, pulgas, formigas. Era entre 1.000.000 Hz e

1.500.000 Hz; baratas foram mais alto entre os insetos que eu testei.

Então veio uma descoberta desanimadora. Um inseto morto tinha uma largura de banda também! Muito mais estreita, e perto da extremidade superior do mesmo

alcance que tinha quando estava vivo, mas distintamente presente. Portanto, não era totalmente um fenômeno vivo.

Mas se as coisas mortas tinham uma largura de banda de ressonância, então, talvez uma lâmina de microscópio preparada de uma criatura morta poderia ser utilizada, e minhas viagens para o jardim e telefonemas para matadouros (para a carne de parasitas) poderiam acabar. Esse era um pensamento de sorte. Minha primeira lâmina era de um verme intestinal humano, um enorme parasita, flagelo da humanidade. Eu tinha apenas encontrado-lhe para estar presente no fígado (não no intestino) de cada doente de câncer que conheci. O (morto) verme adulto tinha uma frequência de ressonância em torno de 434.000 Hz. As lâminas daqueles parasitas livres ressoaram nas proximidades (432.000 Hz), assim como em outros estágios.

Os mortos ainda ressoavam! Todo o catálogo de empresas biológicas de fornecimento, centenas de espécimes de vírus, bactérias, parasitas, fungos e até mesmo toxinas, estavam agora disponíveis para pesquisa com esta nova técnica!

De repente, uma ideia pulou para fora do azul. Se uma pessoa estivesse segurando o gerador de frequência enquanto ele gera 434.000 Hz, estando você

infectado por ele, o que aconteceria com o verme adulto?

Eu testei este plano na mesma semana em mim mesma, não por casualidade mas com as bactérias *Salmonella*, *Giardia* e *Herpes* que eu transportei cronicamente. Depois de um tratamento de três minutos, reanalisei a mim mesma.

Eu já não podia encontrá-los em meus órgãos! Não havia emissões em suas características de frequências. Eu repeti e repeti.

Eles estavam realmente mortos? Talvez eles estavam apenas anestesiados ou foram subitamente se escondendo. Mas os sintomas desapareceram rapidamente também. Minhas lesões de *Herpes* parou de formigar. Foi tudo muito simples e inacreditável.

Mas era seguro? Dentro de três semanas eu tinha dados fidedignos sobre o nível necessário do tratamento elétrico. Levou apenas 5 volts durante três minutos à frequência específica. Não é como se você tivesse que usar a corrente original que iria matar-lhe, juntamente com o parasita.

## Eletrocussão Seletiva

Em vinte minutos (três minutos em seis frequências diferentes) uma família inteira pode se livrar deste parasita. Casos de câncer mostraram que, em algumas horas, o indicador do câncer universal *orthophosphotirosina* pode ser banido de seus corpos por matar este mesmo parasita.

"Incuráveis" casos de HIV perderam o vírus em algumas horas, também.

O novo teste de laboratório para HIV deu negativo! A maioria dos casos de dor teriam um alívio imediato se eu pudesse identificar o "bicho" correto e tivesse sua frequência encontrada na próxima visita ao consultório. Isto pareceu ser a prova absoluta de que os seres vivos tiveram uma alta

saída de frequência fundamental por algum tipo de energia.

O que realmente estava acontecendo com as bactérias ou parasitas? Se eu poderia matar algo tão grande como um worm de Ascaris ou intestinal solha, então talvez eu pudesse matar algo ainda maior, como um minhoca ou pulgas, algo que eu pude ver com meus próprios olhos, em vez de ter que imaginar sua morte dentro do meu corpo.

Dez minutos a uma frequência escolhida perto do topo de suas faixas de difusão pareciam anestesiá-los. Mas eles não morreram.

Mais tarde, eu verifiquei a largura de banda do corpo (a variação de frequências que eles emitem) de cada um. As minhocas tinham perdido muito de sua banda, tanto na parte superior como na parte inferior. As pulgas pareciam mais resistentes; elas só tinham perdido um pouco. No entanto, elas não se recuperaram, mesmo semanas após a perda.

Poderia prejudicar os seres humanos ao eliminá-los com frequências de RF em sua própria largura de banda? Muito provavelmente, se a voltagem fosse alta o suficiente. Não haveria necessidade de experimentar, porém, porque os parasitas que queremos matar têm frequências características que não se sobrepõem às frequências características de um ser humano. De fato, eles estão longe.

E então, o meu método eletrônico de ataque à doença originou-se. Encontre a frequência ressonante de uma bactéria, vírus ou parasita usando um pouco ou uma lâmina de seres mortos. Trate os invasores que vivem no interior do corpo humano com esta frequência e em questão de minutos, não estarão mais transmitindo suas próprias larguras de banda, estarão mortos ou doentes, removidos por nossos glóbulos brancos.

Era uma verdade preocupante. Talvez o departamento de defesa usasse esse conhecimento e desenvolvesse dispositivos de super alta tensão para matar pessoas ("inimigos") em algum lugar do mundo. Mas eu não podia deixar as pessoas doentes sofrerem. Além disso, seria provavelmente exigir uma tensão tanto quanto um raio que possa matar pessoas à distância.

Possivelmente, uma forma poderia ser encontrada para proteger você de frequências prejudiciais aos seres humanos através do uso de uma bobina sufocadora (indutor) que suprime tais frequências. Lembre-se, não havia nenhuma recuperação, apenas uma morte lenta para os meus bichos experimentais. Isto não deve acontecer com seres humanos!

Enquanto isso, as pessoas devem estar alertas de que podem matar com segurança seus invasores e curar suas doenças crônicas. Invasores que têm aumentado exponencialmente devido à baixa imunidade em décadas recentes.

Possivelmente, isto é verdade para todas as espécies em nosso planeta. A poluição de toda a biosfera tem aumentado e com ela a perspectiva da síndrome da imunodeficiência adquirida (AIDS)

Para todos nós.

Lembre-se, porém, que o verdadeiro desafio não é matar nossos invasores, mas para recuperar a nossa saúde e imunidade.

Mais do que apenas parasitas estão a nos fazer mal! A poluição também nos faz.

A eletrocussão seletiva, raramente, torna as pessoas completamente curadas.

As pessoas doentes têm sempre um fator ambiental que deve ser também corrigido.

Como fazemos isso? O navio do "progresso", cada vez mais complexo, de alimentos e produtos tratados, devem girar ao nosso redor e tornar nossas metas simples. A sobrevivência está na simplicidade de ingestão de alimentos, na simplicidade de hábitos da vida. Foi o que fez Ralph Waldo Emerson

prever quando disse: "É preciso ser simples para ser grande"? Ou será o parasita diário e a eletrocussão patógena outros suportes

que nos tornam melhores suficientemente para continuar nosso

estilo de vida prejudicial? No entanto, é outro tratamento "Curativo" para o nosso planeta poluído?

## Biorradiação

Por mais estranho que pareça, agora parece óbvio que todas as criaturas de seres vivos transmitem suas presenças como uma estação de rádio, o sol ou as estrelas. Eu nomeei isto de biorradiação.

Talvez seja a mesma energia que o *chi* asiático; talvez esteja meramente relacionada a ele. Talvez seja a energia que corre ao longo dos meridianos descobertos há milhares de anos pelos praticantes asiáticos.

Talvez seja a energia que curandeiros e professores religiosos souberam aproveitar, talvez não.

Talvez seja a energia que os videntes perceberam e que dirige os fenômenos ocultos, talvez não.

O que é realmente surpreendente é que pessoas comuns têm descoberto tal energia bem à frente de cientistas. As pessoas que utilizam a "arte" de cinesiologia, pêndulos, radiônicos, "varinhas mágicas" e muitas outras formas de "energia desconhecida" tem, sem dúvida, aproveitado uma parte desta biorradiação.

É uma contribuição à inteligência normalmente desenvolvida em pessoas comuns e à liberdade de espírito que as fez descobrir tal energia, apesar da contradição dos cientistas atuais.

Mais de um século atrás, os cientistas da Europa propuseram a existência de uma "força de vida" chamada "elã vital." Eles foram desprezados de existência (e fora dos postos de trabalho). Os jovens cientistas, (Inclusive eu) foram sistematicamente ensinados a ignorar essa idéia.

Claro que também foi ensinado que um bom cientista não tinha emoção, não desprezava ideias, tem uma mente completamente aberta e não descarta algo até que seja refutada sua satisfação.

A juventude dos anos da faculdade é muito suscetível a preconceitos de todos os tipos, e o nosso desejo de aceitação é tão grande que um esforço especial deve ser feito para nos ensinar neutralidade. Ou pelo menos para distinguirmos emoção e verdade. Para onde foram estes princípios pedagógicos básicos? Eu estava realmente inspirada com a frase de "busca da verdade", porém, eliminaram imediatamente o caminho da "Busca de aceitação."

Eu não sei do que a biorradiação, esta transmissão elétrica de suas células, é feita. Apenas a sua frequência foi noticiada e capturada (modulada) de tal modo a ser mensurável. E esta frequência, de 1.520.000 a 9.460.000 Hz (para uma criança humana) está no alcance da frequência de rádio (RF).

Qualquer pessoa que tem experiência com a RF conhece o seu estranho comportamento. Não estranha, no sentido de "desconhecido", mas no sentido de surpreendente. Circuitos não precisam ser completos ou fechados para que ela viaje. Corpos e objetos podem "pegá-la" sem estarem no circuito. Estas surpreendentes propriedades são encontradas devido ao capacitivo e propriedades indutivas dos objetos ao nosso redor, incluindo nós mesmos.

## Eliminando Parasitas

*Eliminando*, quero dizer eletrocutando seletivamente parasitas. Por anos, eu usei um gerador de frequência comercial para "eliminar" um parasita após o outro.

Primeiro, fiz um gráfico das frequências para a maioria das bactérias e vírus em minha coleção (mais de 80). Então, eu testaria o paciente doente para cada uma delas, e esperei que resultassem naquilo que eu não tivesse uma amostra. Mesmo pessoas com um simples resfriado tiveram uma dosagem para qual testaram positivamente (não somente *Adenovirus*).

Em seguida, era hora de entrar em sintonia com o gerador de frequência para uma dúzia de frequências a cada três minutos. O processo total, com testes e tratamentos, levaria cerca de duas horas. Frequentemente, tiveram alívio imediato. Mas, muitas vezes, o alívio era temporário. O que eu não sabia na época era que os vírus poderiam ter transmissões de rádio AM de 540.000 Hz a 1.600.000 Hz (ligeira sobreposição com extremidade inferior da faixa humana) e FM de 88 milhões de 108000000 Hz (fora da variação humana) que infectassem um parasita maior, como um verme. Até que você mate sua lombriga e seu vírus, você continuaria a receber o vírus de volta imediatamente.

Em 1993, meu filho, Geoffrey, se juntou a mim e nós tentamos uma nova abordagem.

Ele programou um gerador de frequência controlada por computador para proteger automaticamente todas as frequências povoadas por todos os parasitas, vírus e bactérias, de 290.000 Hz a 470.000

Hz. Ele passou cerca de três minutos para cada 1000 Hz protegido.

Isto foi mais eficiente, porém significava passar dez horas sendo eletrocutado.

Mais uma vez, os resultados foram desapontadores. Dor de artrite, dor nos olhos, resfriados foram diminuídos, mas não completamente curados durante a noite.

Meses mais tarde eu iria descobrir que os organismos estavam transmitindo tão baixo quanto 170.000 e tão alto quanto 690.000 Hz. Minha coleção de espécime era obviamente incompleta. Para cobrir este intervalo maior, esperar três minutos para cada 1000 Hz, levaria 26 horas.

Ainda vale a pena fazer isto se realmente ajudar todas as nossas doenças. Mas mesmo este método de eliminação não foi 100% eficaz por razões que ainda ficarão claras.

Em 1994, meu filho construiu uma mão, movida à bateria, foi necessário o gerador de frequência. O objetivo era permitir que todos pudessem matar o linguado intestinal a 434.000 Hz com um dispositivo de baixo custo. O benefício suficiente

derivaria da eliminação de parasitas em várias frequências as quais pensei que todo mundo deveria saber como fazer. Quando o teste em uma das minhas bactérias próprias, três outras em frequências muito diferentes entretanto, morreram também! Isso nunca tinha acontecido antes. Quando teste em outros, embora tivessem dezenas de parasitas, todos foram mortos!

Testes subsequentes demonstraram que não era devido a um único projeto, ou forma de onda especial produzida pelo dispositivo. Foi devido a uma operação em bateria!

Qualquer desvio de frequência positiva mata todas as bactérias, vírus e parasitas simultaneamente dadas a tensão (5 a 10 volts), duração (sete minutos) e frequência suficientes (qualquer coisa de 10 Hz a 500.000 Hz).

Antes disso, eu tinha sempre o meu gerador comercial de frequência para alternar entre a tensão positiva e negativa. Agora eu tentei defini-la para alternar entre a voltagem zero e positiva, (Deslocamento positivo). Foi tão eficaz quanto a bateria que operou o gerador de frequência que meu filho projetou.

## **Geração de frequências de deslocamento positivo é a melhor maneira de matar todos os parasitas rapidamente. Mas é preciso mais do que um tratamento.**

Leva três tratamentos para matar tudo. Por quê? A primeira eliminação mata vírus, bactérias e parasitas. Mas alguns minutos depois, bactérias e vírus (diferentes entre si), muitas vezes retornam. Eu concluo que teriam infectado os parasitas, e ao tentar matar os parasitas, alguns foram libertados. A segunda eliminação mata os vírus e as bactérias libertadas, mas logo alguns vírus aparecem novamente. Eles devem ter infectado algumas das últimas bactérias. Depois da terceira eliminação, nunca encontrei qualquer vírus, bactérias ou parasitas, até mesmo horas mais tarde. Por que o vírus dentro do parasita não morreu com a primeira eliminação? Pode ser por causa da eletricidade que viaja ao redor das coisas. O corpo do parasita protegido no interior. O motivo de acordar mais cedo, prometendo gastar horas de trabalho em um gerador de frequência resultando em apenas uma parcial ou temporária melhora - o que era feito apenas uma vez, não três vezes. E explica por que um único tratamento com um gerador de frequência ou eliminador nos causa calafrios, freqüentemente!

## **O eliminador não mata organismos protegidos**

Tais como aqueles que podem estar no meio do seu estômago ou intestino. A eletricidade viaja ao longo do estômago ou parede do intestino, não através de suas superfícies.

Então, o eliminador ainda não é perfeito, mas pode trazer tal manifesto de alívio que todos devem comprar ou fazer. Peças custam menos do que

\$ 25,00; os planos estão no próximo capítulo.

## O Espectro de Biorradiação

Tudo emite uma característica de variação de frequências (Largura de banda). Em geral, quanto mais primitivo o organismo, menor é sua largura de banda. Animais avançados têm frequências mais altas onde o intervalo é mais amplo.

### LARGURA DE BANDA DE BIORADIAÇÃO DE ANIMAIS

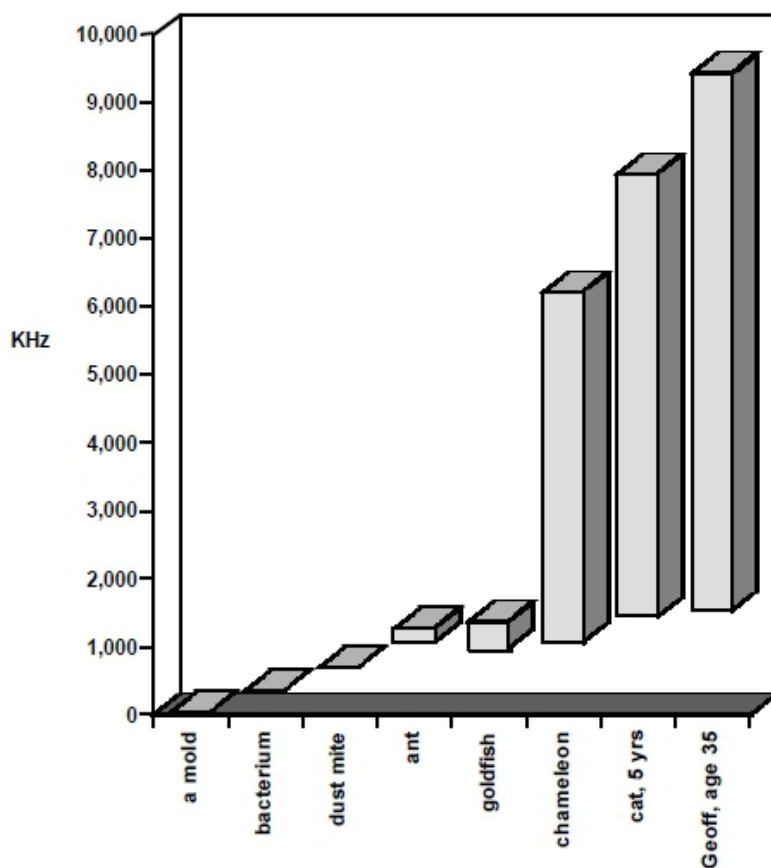

FIG. 1 Larguras de banda de animais selecionados.

A variação humana é de 1520 KHz a 9460 KHz. Patógenos (mofos, vírus, bactérias, vermes, ácaros) variam de 77 KHz a 900 KHz. Felizmente para nós, podemos trabalhar na eliminação de patógenos nas faixas mais baixas sem que nos afete nas faixas mais altas.

um mofo  
 bactérias  
 ácaro da poeira  
 formiga  
 peixe-dourado  
 camaleão  
 gato, 5 anos  
 Geoff, 35 anos de idade  
 10,000  
 9,000  
 8,000  
 7,000



6,000  
5,000  
4,000  
3,000  
2,000  
1,000  
0  
Khz

**BIORADIAÇÃO TÍPICA DE PATÓGENOS**

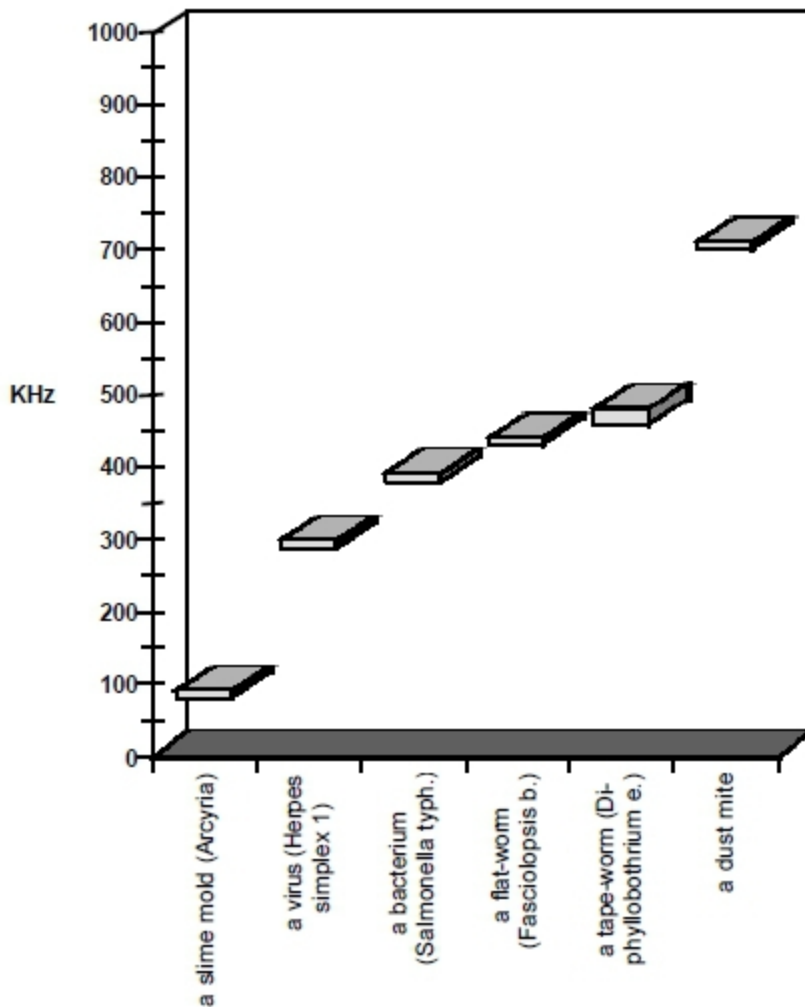

FIG. 2 Larguras de banda de patógenos selecionados.

Aplicando uma tensão elétrica alternada dentro de um organismo de largura de banda o danifica. Pequenos organismos com larguras de banda estreitas são extintos muito facilmente (três minutos em cinco volts).

Positivamente frequências de deslocamento podem matar toda a variação de pequenos organismos (vírus, bactérias, parasitas) em apenas sete minutos.

um mofo de iodo (Arcyria)  
um vírus (Herpes  
simplex 1)  
uma bactéria  
(Salmonella typhi.)  
um platelminto  
(Fasciolopsis b.)  
uma tênia (Diphyllobothrium  
e.)  
um ácaro de poeira  
1000  
900  
800  
700  
600  
500  
400  
300  
200  
100  
0  
Khz

## Construindo um Eliminador

Ser capaz de matar suas próprias bactérias e outros invasores com a eletricidade torna-se muito mais que uma panacéia quando você pode fazer tudo em três sessões de 7 minutos. Não há necessidade de destacar específicas frequências ou varrê-las através de uma variação de frequências de 1 KHz de uma vez. Não importa que frequência é definida (dentro da razão), isto matará grandes e pequenos invasores: linguados, lombrigas, ácaros, bactérias, vírus e fungos. Matará todos de uma vez, em 7 minutos, mesmo a 5 volts.

Como funciona? Suponho que uma tensão positiva aplicada em qualquer parte do corpo atrai coisas carregadas negativamente, tais como as bactérias. Talvez a tensão da bateria arraste-as, puxando-as para fora de seus locais nas portas das células (chamadas canais de condutância). Mas estas portas podem ser também carregadas negativamente. A tensão as puxa e então vomitam todas as bactérias presas nelas? Como agiria a tensão positiva para matar um grande parasita como um linguado? Nenhuma dessas questões pode ser respondida ainda. Outras possibilidades fascinantes são de que a tensão intermitente positiva interfere com o fluxo de elétrons em alguma rota de chave metabólica ou endireita a molécula de ATP não permitindo a sua demolição. Tais questões biológicas poderiam ser respondidas por estudos dos efeitos das frequências positivas sobre as bactérias em laboratório. A causa mais importante, é claro, é se há um efeito nocivo para você. Eu não vi nenhum efeito sobre a pressão arterial, agilidade mental ou temperaturas do corpo. Isto nunca produziu dor, apesar de muitas vezes parar a dor instantaneamente. O que não prova a sua segurança. Mesmo sabendo que a tensão que vem de uma pequena bateria de 9 volts, isto não prova sua segurança, embora seja reconfortante. A coagulação dos glóbulos vermelhos, agregação de plaquetas e funções que dependem de cargas de superfície nas células precisam ser investigadas.

Mas não antes de você usar. A sua segurança está no curto período de exposição que é necessário. Os vírus e as bactérias desaparecem em 3 minutos; estágios da tênia, vermes e lombrigas em 5; ácaros em 7. Não é preciso ir além deste tempo, embora nenhum efeito negativo tenha sido visto em qualquer período do tratamento. Os primeiros sete minutos de eliminação são seguidos por um intervalo, durando entre 20 e 30 minutos. Durante este tempo, as bactérias e vírus são liberados pelos parasitas que estão morrendo e começam a invadir você como alternativa.

A segunda sessão de sete minutos se destina a matar esses recém-lançados vírus e bactérias. Se você omiti-los, poderia pegar um resfriado, uma garganta ferida ou algo semelhante imediatamente. Mais uma vez, os vírus são libertados a partir das bactérias que morrem. A terceira sessão mata os últimos vírus libertados.

## **Não Elimine Se Você Estiver Grávida Ou Estiver Usando Um Marcapasso Cardíaco.**

Estas situações ainda não foram exploradas. Não faça estes experimentos em si mesmo. Crianças a partir dos 8 meses têm sido eletrocutadas, sem efeitos nocivos perceptíveis. Para elas, você deve medir os possíveis benefícios contra os riscos desconhecidos.

Isso é tudo que precisa. Quase tudo. A corrente de eliminação não atinge profundamente o globo ocular, testículo ou conteúdo do intestino. Isto não chega a seus cálculos biliares, ou em suas células vivas caso o vírus *Herpes* encontrar-se latente ou o fungo *Candida* estender seus dedos. Mas a eliminação por 3 vezes ao dia durante uma semana ou mais, pode esgotar estas populações, também, muitas vezes, a zero.

## **Matando os Patógenos Sobreviventes**

O interior dos cálculos biliares podem abrigar parasitas inacessíveis para a eliminação. Elimine essa fonte de infecção ruborizando-os com a limpeza do fígado (página 408).

Embora o centro dos conteúdos intestinais seja frequentemente afetado pela corrente elétrica, o que permite que as bactérias intestinais como a *Shigella*, *Escherichia coli* (*E. coli*) e as fases do parasita sobrevivam, por vezes, são quase todos esterilizados por eliminação. Isto resulta em consideráveis contrações do movimento do intestino. Elimine parasitas e bactérias restantes com uma dose única (2 colheres de chá.) de Black Walnut Hull Tincture Extra Strength (veja a página 255).

Não há nenhuma maneira de distinguir entre "boas" e "más" as bactérias com um desses métodos. No entanto, mesmo boas as bactérias, são ruins se elas vierem através da parede intestinal, por isso, a eliminação é alvo principalmente de bactérias "ruins". A boa notícia é que resultam hábitos intestinais perfeitos, muitas vezes, em poucos dias. Evidentemente, as boas bactérias são beneficiadas por matar os invasores. O iogurte caseiro

e leiteiro (veja *Receitas*, página 380) são especialmente bons na recolonização do intestino.

Mas não parece sensato habituar-se com preparações comerciais especiais e o risco de permanecerem os estágios do parasita tão cedo você estiver normal. Se você decidir tomar algumas bactérias *acidophilus* para reabastecer sua flora intestinal, certifique-se de testar os parasitas como *Eurytrema* em primeiro lugar.

Quando um grande número de parasitas, bactérias e vírus são mortos, isto pode deixar você cansado. Tente diminuir seu stress diário após a eliminação inicial. Mas não há nenhum lado em efeitos significativos. Creio que isto ocorre devido à segunda e terceira eliminação que enxugam as bactérias e vírus que seriam capazes de seguir um frenesi com tantas presas mortas disponíveis. Para construir o seu eliminador, você pode obter esta lista de componentes em qualquer loja de eletrônicos (números de peças Radio Shack são dadas por comodidade).

## Lista de Peças do Eliminador

Item de Radio Shack Número de Catálogo  
grande caixa de sapato  
bateria de 9 volts

**Dicas para novatos absolutos:** Não deixe o vocabulário incomum intimidar você. A "vantagem" é de apenas um pedaço de fio metálico para fazer ligações. Quando você remover o componente da embalagem, rotule-a com um pedaço de fita. Uma faca de cozinha serrilhada funciona melhor que um grande alfinete de segurança. Pratique usando os microclips. Se as extremidades do metal estão em forma de L, dobre-as em forma de U com um alicate de pontas para que prendam-se melhor. Chips e suportes de chips são muito frágeis. É sensato comprar fio extras em caso de você quebrar as ligações.

R1 1K  
R2 3.9K  
R3 1K  
R4 3.9K  
C1 .01if  
C2 .0047if  
U3 MC1455  
LED 1 2 ma LED vermelho  
1 fio-terra  
8 fios de energia

Dê isto a uma profissional de eletrônica ou faça você mesmo em uma caixa de sapatos seguindo as seguintes instruções.

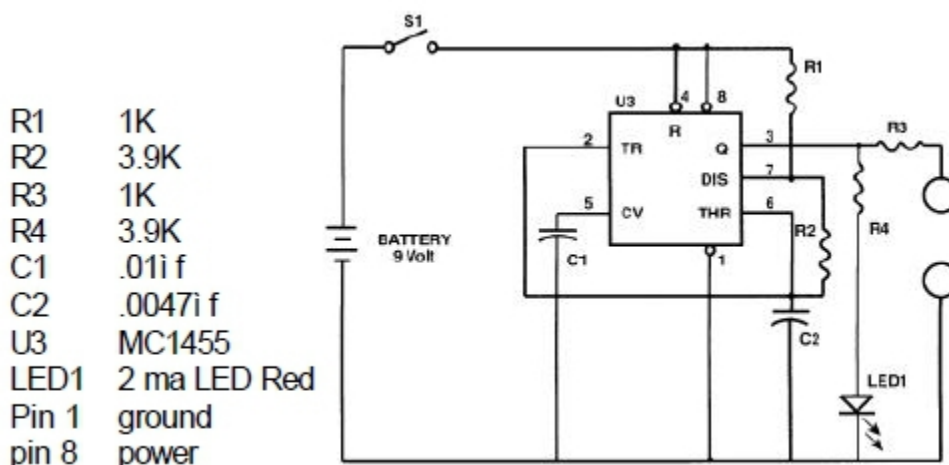

FIG. 3 Eliminador esquemático.

9 volts de cliques de bateria 270-325 (para conjunto de 5, você precisa de 1)  
 disjuntor On-Off de alternância 275-624A micro mini disjuntor de alternância  
 resistor de 1 KW 271-1321 (para conjunto de 5, você precisa de 2)  
 resistor 3.9 KW 271-1123 (para conjunto de 2, você precisa de 2)  
 baixa corrente LED vermelha 276-044 ou 276-041 ou 276-045  
 capacitor 0,0047 uF 272-130 (para conjunto de 2, você precisa de 1)  
 capacitor 0,01 uF 272-1065 (para conjunto de 2, você precisa de 1)  
 temporizador 555 chip CMOS 276-1723 (para conjunto de 2, você precisa de 1)  
 8 pinos de tomada fio-invólucro para o chip  
 276-1988 (para conjunto de 2, você precisa de 1) Nota: A Radio Shack está interrompendo todas as tomadas de fio-invólucro.  
 Encontre em outra loja de peças ou use 276-1995 (mas os suportes são muito mais curtos e mais difíceis de anexar os cliques).  
 pinça curta (12 ") em qualquer loja de eletrônicos, obter 6 microclipes test jumpers 278-017 (você precisa de 2 pacotes de 2 unidades)  
 2 parafusos, cerca de 1/8 "de diâmetro, 2" de comprimento, com 4 pinhas e 4 anilhas em loja de ferragens  
 2 tubos de cobre, 3/4 "de diâmetro, 4" de comprimento em loja de ferragens  
 faca, pinos, um alicata de pontas afiadas

## Montagem do Eliminador

1. Você usará a tampa da caixa de sapato para montar os componentes. Guarde a caixa para guardar o projeto acabado.
2. Perfure dois buracos perto das extremidades da tampa. Amplie os buracos com uma caneta ou lápis até que os parafusos se encaixam completamente. Monte os parafusos do lado de fora cerca de meio caminho através dos furos para que haja uma pinha e uma anilha prendendo-a em ambos os lados. Aperte. Rotule um furo "aterrando o parafuso " no interior e no lado de fora.
3. Monte o chip 555 na tomada que envolve o fio metálico. Encontre o "topo" do chip, procurando a superfície externa com cuidado para uma forma de mordida de bolo ou um buraco de tomada por fora. Alinhe o chip com a tomada

e muito gentilmente aperte os pinos do chip na tomada até que travem no lugar.

4. Faça 8 furos para encaixar na tomada que envolve do fio metálico. Prolongue-os ligeiramente com um lápis afiado. Monte isto do lado de fora. Escreva os números dos pinos (conexões) tanto no lado de fora quanto no interior, começando com um número à esquerda da "Mordida de bolo", como pode ser visto por fora. Depois do número 4, atravesse a número 5 e continue. O número 8 estará à frente do número 1.

5. Perfure dois buracos de  $\frac{1}{2}$  polegada de distância bem próximo aos pinos 5, 6, 7 e 8. Eles devem estar menos de  $\frac{1}{8}$  polegadas de distância. (Ou, uma extremidade de cada componente pode compartilhar um furo com o chip 555.) Monte o capacitor de 0,01 uF próximo ao pino 5 no lado de fora. No interior, conecte o pino 5 a uma extremidade do capacitor por simples torção de ambos.

Fixe o circuito do capacitor em torno do pino primeiramente; em seguida, torça com o alicate de pontas até que tenha feito uma conexão firme. Dobre o outro fio do capacitor horizontal contra a parte interna da tampa da caixa de sapato. Registre 0,01 no exterior e no interior. Monte o capacitor 0,0047 uF perto do pino 6. No interior, torça o fio do capacitor em torno do pino. Achate o fio do outro lado e registre 0,0047. Monte o resistor de 3,9 KW perto do pino 7, conectando-o no interior para o pino. Nivele o fio metálico na outra extremidade e registre 3.9. Monte o resistor de 1 KW e conecte-o semelhantemente ao pino 8 e registre 1K.

6. Perfure dois buracos de  $\frac{1}{2}$  polegada de distância ao lado do pino 3 (mais uma vez, você pode compartilhar o furo para o pino 3 se desejar), na direção do parafuso. Monte o outro resistor de 1 KW e registre-o dentro e no lado de fora. Torça as conexões em conjunto e achate os fios restantes.

Este resistor protege o circuito se você acidentalmente limitou os terminais. Monte o resistor 3.9KW na direção inferior. Uma extremidade pode chegar ao mesmo buraco como o resistor 1K próximo ao pino 3. Torça a extremidade em torno do pino 3, que já tem o resistor 1K ligado ao mesmo. Achate a medida final. Registre.

7. Próximo ao resistor 3.9KW perfure dois buracos de  $\frac{1}{4}$  polegada de distância do LED. Note que o LED tem uma ligação positiva e negativa. O fio mais comprido é mais o ânodo (positivo). Montar o LED ao lado de fora e dobrar para trás os fios, rotulando-os como + e -

internamente.

8. Perto do topo,  
fure um buraco para  
o interruptor de alternância.

Prolongue-o  
até que o eixo  
se encaixe a partir do interior.

Remova a pinha e a  
anilha do  
interruptor antes da  
montagem. Você pode precisar aparar um pouco de papel com uma  
faca serrilhada antes de substituir a anilha e a pinha no  
lado de fora. Aperte.

9. Próximo ao interruptor, fure dois buracos para os fios do  
suporte da bateria e empurre-os completamente. Fixe a bateria  
e fite-a para o lado de fora.

## **AGORA, LIGUE TUDO**

Em primeiro lugar, faça orifícios nos cantos da tampa com um lápis. Abra  
cada canto para um buraco. Eles irão acomodar voltas extras do  
fio que você conseguir ao usar o clipe que faz as conexões.

Após cada conexão, gentilmente, esconda o excesso de fio.

1. Torça as extremidades livres dos dois condensadores (.01 e 0,0047)  
juntos. Conecte-os ao parafuso da base usando um grampo alligator.

2. Dobre as extremidades superiores dos pinos 2 e 6 (que já possuem uma  
ligação) para dentro, cada uma em forma de L.

Pegue ambos com uma pinça e anexe a outra  
extremidade da pinça com a extremidade livre do resistor 3.9KW  
pelo pino 7.

3. Usando a pinça, conecte o pino 7 para a extremidade livre do  
resistor de 1KW ligado ao pino 8.

4. Usando dois microclips, conecte o pino 8 a uma extremidade do  
interruptor, e o pino 4 para a mesma extremidade. (Coloque um  
gancho no interior do furo e o outro gancho em torno da conexão do conjunto.  
Certifique-se de que estão bem conectados.)

5. Use a pinça para conectar a extremidade livre do outro  
resistor de 1KW (pelo pino 3) ao parafuso.

6. Torça a extremidade livre do resistor 3.9KW em torno  
da extremidade do LED. Conecte  
a extremidade negativa  
do LED ao parafuso da base usando uma  
pinça.

7. Conecte o pino  
número 1 do  
chip para o  
parafuso do fundo  
com uma pinça.

8. Anexe uma pinça ao lado de fora de um dos parafusos.

Conecte a outra extremidade a um apoio de mão (tubo de cobre). Faça o mesmo para o outro parafuso e tudo de cobre.

9. Ligue a extremidade negativa da bateria (fio preto) ao parafuso do fundo com uma pinça.

10. Ligue a maior extremidade da bateria (fio vermelho) para a extremidade livre do interruptor com uma ligação de microclipe. Se o LED ligar, você saberá se o interruptor está ON. Se isso não acontecer, vire o interruptor e veja se o LED liga. Registre o interruptor claramente.

Se você não pode ligar o LED em qualquer posição do interruptor, deve verificar novamente todas as suas conexões, e procure ter a certeza se terá uma bateria nova.

11. Finalmente, substitua a tampa na caixa, livremente, e deslize um par de elásticos ao redor da caixa para mantê-la firmemente fechada.

- Opcional: meça a frequência do seu eliminador conectando um osciloscópio ou frequência contrários aos tubos de cobre.

Qualquer loja de eletrônicos pode fazer isso. Ele deve ler entre 20 e 40 kHz.

- Opcional: meça a tensão de saída, conectando-a a um osciloscópio. Deve estar em cerca de 8 a 9 volts. **Nota: um medidor de tensão só deverá ler de 4 a 5 volts.**

- Opcional: meça a corrente que flui através de você quando está sendo eletrocutado. Você vai precisar de um resistor de 1 KW e um osciloscópio. Conecte o parafuso da base do eliminador para uma extremidade do resistor. Ligue a outra extremidade do resistor ao tubo de cobre. (Adicionando este resistor ao circuito, a corrente diminui ligeiramente, mas não significativamente.)



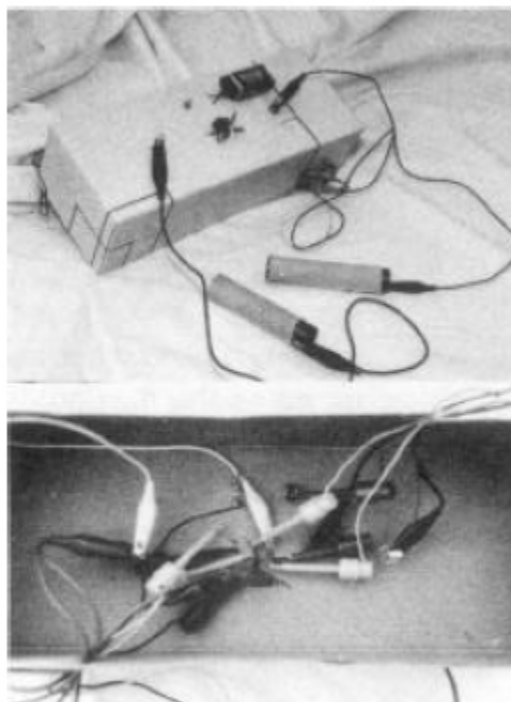

*FIG. 4 Eliminação finalizada, dentro e fora.*

O outro tudo de cobre está ligado ao outro parafuso. Conecte o fio-terra a uma extremidade do resistor. Conecte o estilete de extensão para a outra extremidade do resistor. Mude o eliminador para modo ON e aperte o tubo de cobre. Leia a tensão da extensão. Deverá estar em cerca de 3,5 volts. Calcule a corrente dividindo a tensão por resistência. 3,5 volts dividido por 1 KW são 3,5 mA (miliampères).

### **Usando O Eliminador**

1. Cubra o tubo de cobre com uma camada de papel toalha molhado antes de usar. Segure firmemente e ligue o interruptor para a eliminação.
2. Use a eliminação por 7 minutos, deixe de lado o tubo de cobre, desligue o eliminador e descanse por 20 minutos. Depois, ligue por mais 7 minutos, *descanse por 20 minutos, e finalmente por mais 7 minutos.*

Tentar utilizar o eliminador em uma doença para ver " se funciona" não é recomendado. Seus sintomas podem ocorrer devido a um não-parasita. Ou você pode reinfecar-se dentro de horas de eliminação. A melhor maneira de testar o dispositivo é encontrar alguns invasores que você tenha atualmente (ver Lição Doze, página 367, ou Lição Vinte e Sete, página 378). O que dar-lhe-á um ponto de partida. Então, elimine-os você mesmo. Após a tripla eliminação, nenhum destes invasores devem estar presente.

## Pulsador Simples

Se estiver doente ou quer uma eliminação confiável, faça o primeiro modelo. No entanto, há outra maneira de fazer um eliminador se você não puder dar ao luxo de construir o primeiro modelo.

Uma bateria normal é uma fonte de tensão positiva. É a tensão positiva que elimina tantos parasitas de uma só vez, e não uma frequência específica. Assim, embora a frequência do eliminador seja de cerca de 30 kHz (trinta mil "eliminações" por segundo), até 5 Hz (cinco "eliminações" por segundo), *quase tão rápido quanto você pode tocar uma bateria com a mão, é moderadamente eficaz!*

Você deve estar conectado a ambos os terminais. Um será marcado + (Positivo) e o outro - (negativo). Se você simplesmente tocar esses terminais com os dedos molhados, nada acontece. Isso é porque a sua resistência à corrente começa a subir imediatamente, por isso cada vez menos a corrente passa através de você.

No entanto, se você tocar o terminal positivo com a mão molhada e batê-lo a uma taxa bastante elevada, condensadores do seu corpo ativarão. Capacitores só tomam parte do fluxo de eletricidade quando são carregados e descarregados. Toque os terminais de partida e pare a tensão de modo que os capacitores carreguem e descarreguem. Esse tipo *de resistência ao fluxo de corrente é muito pequeno.*

Quanto mais rápido você tocar, maior a frequência de pulsos de corrente e menor este tipo de resistência. Agora você pode ter um fluxo de corrente contínua considerável através do seu corpo.

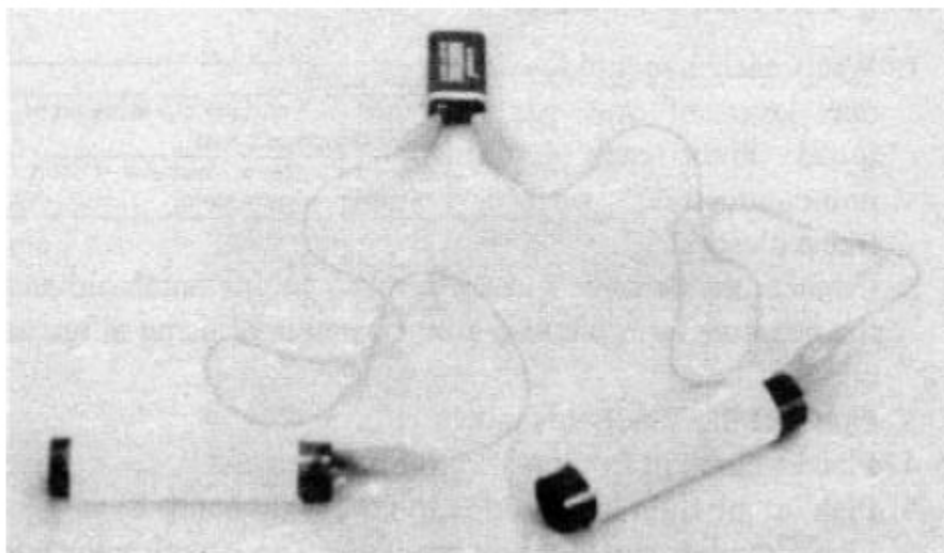

*FIG. 5 Pulsador Simples.*

Se você pode tocar até duas vezes por segundo (2 Hz) por dez minutos sem interrupção, você pode usar a eliminação que é

moderadamente eficaz. Lembre-se de tomar um intervalo de vinte minutos e, em seguida, repita para evitar a captura de novos vírus. Após o intervalo de 20 minutos, repita a eliminação por um terço do tempo.

## Usando O Pulsador Simples

1. Cubra cada tubo de cobre com uma camada de papel toalha molhado. Coloque cada um em uma superfície não condutora, **como um saco de plástico.**
2. Ligue o terminal positivo da bateria com um tubo de cobre e o terminal negativo para o outro tubo utilizando uma pinça.
3. Não deixe aos tubos tocarem.
4. Coloque um relógio na frente de você para medir o tempo.
5. Pegue o tubo direito com a mão direita.
6. Deixe o tubo esquerdo na mesa. Toque-o com a sua mão esquerda, de preferência a parte carnuda da palma da mão. Você pode apoiar-se com os dedos sobre o plástico. Mantenha um ritmo **constante tão rápido quanto você é capaz.**
7. Quando você se cansar de segurar o tubo esquerdo com a mão esquerda, mude para a mão direita. Sempre a mudar-se com o mínimo de interrupção.
8. Repita uma segunda vez 20 minutos mais tarde, e uma terceira vez 20 minutos depois.

Uma única bateria de 9 volts se desgasta muito rapidamente por este caminho. Coloque os dois juntos, em paralelo, para a energia ser mais duradoura. Isto requer mais duas pequenas pinças. Ligue os terminais positivos das baterias uns aos outros, e os negativos também.

bateria de 9 volts  
2 pinças pequenas (12 ") (de qualquer loja de eletrônicos)  
2 tubos de cobre de 3/4 "de diâmetro, 4" de comprimento  
(De uma loja de ferragens)

## Parasitas & Poluição

A palavra "parasitas" é usada em dois sentidos. Tudo vive por sua conta ou vive em você, e não apenas para empoleirar-se, mas aquilo que se alimenta de algo em você é uma parasita. Não importa o seu tamanho, ele pode ser chamado de parasita.

Mas, de alguma forma, os vermes grandes precisam ser distintos das amebas de médio porte, das bactérias ainda menores e dos menores de todos - os vírus. Então, muitas vezes o termo parasita é reservado para as coisas maiores, das amebas por exemplo. Neste livro, a palavra parasita será utilizada em ambos os modos, como de costume. Você pode facilmente adivinhar o que significa.

Os vermes parasitas são divididos em lombrigas e vermes.

Lombrigas são redondas como minhocas, embora elas possam ser tão finas como os cabelos (verme filiforme, *filaria*) ou microscopicamente pequenas (como *Trichinella*). Vermes lisos são mais parecidos com sanguessugas. Eles têm uma maneira de juntar-se, às vezes, com suas cabeças (*escólex*) como os *vermes*, às vezes como um agarrador especial como os *vermes*.

Vermes

Vermes lisos de Lombrigas

Vermes Nematóides Ancilostomídeos de Tênia Ascárides Casuais

Vermes parasitas passam por estágios de desenvolvimento que podem parecer muito, muito diferentes dos adultos.

**Lombrigas** como *Ascaris*

(lombriga em gato e cão comuns),

são mais simples. Os **ovos**

são engolidos por lamberem ou

comerem um pouco de sujeira. Chocam-se

com uma pequena larva. As larvas caminham

para os pulmões. Você tosse e as

engole. Enquanto isso, modificam-se em pouco tempo. E então,

rastejam para o intestino, onde

tornam-se adultos, lançando ovos

nas suas fezes.

Vermes geralmente preferem locais. O órgão favorito

para *Dirofilaria* (verme do coração do cão) é o coração (mesmo coração humano).

Às vezes, as regras podem ser quebradas. Meus testes mostram que o *Dirofilaria*

pode viver em outros órgãos, também, se estiverem suficientemente poluídos

com solventes, metais e outras toxinas.

Vermes lisos, como as tênia, são muito mais complicados em

seus históricos de vida. Você pode comer os ovos acidentalmente com a sujeira.

Após a eclosão, a pequena larva refugia-se em seu órgão favorito.

Seu corpo reveste-o com um cisto. Os glóbulos brancos são orientados a nunca atacarem o seu corpo ... e no caso do cisto é o seu

corpo! Assim, a fase da tênia tem sua residência protegida por algum tempo. E se

you é um comedor de carne, você poderia comer um tal cisto se ele

estiver alojado na carne que você está comendo! Seus dentes fragmentam-no quando

you tritura. A pequena larva é engolida e tenta juntar-se

a seu intestino com a própria cabeça. Em seguida, ela cresce mais, fazendo

segmento após segmento. Os segmentos com seus ovos saem com

o conteúdo do intestino. Muitas vezes, vejo a tênia do cão em pequena variedade

em sua família humana.

Vermes lisos como linguados são também muito complicados. Os ovos

deixados com o conteúdo intestinal não foram feitos para serem comidos. Eles foram feitos para

nascem em uma lagoa, onde os caracóis e

peixinhos os comem. A larva cresce nestes novos hospedeiros "secundários".



Fig. 6 *Ascaris*.

Mais tarde, o caracol lança-os e eles anexam-se à folhagem perto da lagoa. Eles passam o inverno em um resistente cisto de *metacercárias*. Um animal navegando desavisado então os come. Eles saem de seu cisto de metacercárias como um adulto pequeno e rapidamente juntam-se ao intestino com uma ventosa. E então têm um "porto seguro" por onde podem amadurecer e estabelecer ovos.

Quatro vermes comuns são: **verme intestinal humano, verme de fígado humano, verme de fígado de ovelhas, verme pancreático de gado**. Não deixe as cláusulas de ovelhas e bovinos enganá-lo. Eles são todos encontrados em humanos.



FIG. 7 (L a R) Verme intestinal humano, verme pancreático, verme de fígado de ovelhas e verme de fígado humano.

## O Pior Parasita

*Fasciolopsis buskii* é o linguado (verme liso) que eu encontro em todos os casos de câncer, infecção por HIV, doença de Crohn, doença de Alzheimer, doença de Kaposi, endometriose, e em muitas pessoas sem estas doenças. Seu ciclo de vida envolve seis fases distintas:

A CURA PARA TODAS AS DOENÇAS





Stage	Normal Life Cycle	
1 Egg	Expelled with bowel movement onto soil. Washed by rain into ponds.	
2 Miracidia	Hatches from egg in water. Has cilia, can swim vigorously and must find intermediate snail host in one to two hours or may be too exhausted to invade.	
3 Redia	Develop inside miracidia as little balls until expelled. Those are "mother" redia, and each one bears "daughter" redia for up to 8 months, all still inside the snail, and living on the fluids in the lymphatic spaces. Similarly, daughter redia are continually developing cercaria.	
4 Cercaria	Have a tail, use it to exit from snail and swim to a plant. If the snail is feeding on a plant, cercaria can latch onto plant with sucker mouth and start to encyst (form a "cocoon") within minutes. Tail breaks off and swims away to dissolve.	
5 Metacercaria	Two-walled cyst. The outer wall is very sticky. But as you eat the plant it is stuck to, the least pressure will break it, leaving the cyst in the mouth. The "almost unbreakable" inner cyst wall protects it from chewing, and the keratin-like coat prevents digestion by stomach juices. However when it reaches the duodenum, contact with intestinal juices dissolves away the cyst-wall and frees it. It then fastens itself to the intestinal lining and begins to develop into an adult.	
6 Adult	Lives in your intestine and can produce 1000 eggs per bowel movement and live many <u>years</u> .	

FIG 8. Ciclo de vida normal do Fasciolopsis.

**Estágio Normal de Ciclo de Vida**

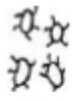
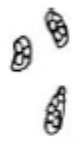
1. **Ovo** Expulso com o movimento do intestino para o solo. Lavado pela chuva em lagoas.
2. **Miracídios** criados de ovos em água. Tem cílios, pode nadar vigorosamente e deve encontrar hospedeiro intermediário em caracol em 1-2 horas ou pode estar demasiado cansado para invadir.
3. **Rédias** Desenvolvem-se no interior de miracídios como pequenas bolas

até que seja expelido. Essas são "mãe" de rédias, e cada uma delas suportam "filhas" até 8 meses, todas ainda dentro do caracol, e vivem nos fluidos nos espaços linfáticos. Da mesma forma, as "filhas" **desenvolvem cercária continuamente.**

**4. Cercária** Possui uma cauda, usa-a para sair do caracol e nadar até uma planta. Se o caracol está se alimentando em uma planta, a cercária pode trincar a planta com a boca agarradora e começar a enquistar (formar um "casulo") dentro de minutos. A cauda quebra e ela nada a uma **distância para dissolvê-la.**

**5. Metacercária** Cisto de duas paredes. A parede exterior é muito pegajosa. Mas, como você come a planta, será presa, a menos que a pressão quebre-a, deixando o cisto na boca. A "Quase inquebrável" parede do cisto interior protege-o de mastigação, e queratina como revestimento impede a digestão por sucos gástricos. No entanto, quando atinge o duodeno, o contato com sucos intestinais dissolve o cisto na parede e liberta-o. Em seguida, prende-se ao revestimento intestinal e começa **a se tornar um adulto.**

**6. Adulto** Mora em seu intestino e pode produzir 1000 ovos por evacuação e viver por muitos anos.

Note que o adulto é a única etapa que "normalmente" vive em um ser humano (e, em seguida, apenas no intestino). *Fasciolopsis* depende de um caracol, chamado de *host secundário*, por parte do seu ciclo de vida. Mas quando o seu corpo tem solventes nisto, as outras cinco etapas podem desenvolver em você!

Se o **álcool propilo** for o solvente, o verme intestinal é convidado a usar outro órgão como um host secundário - este órgão tornar-se-á canceroso. Se o benzeno for o solvente, o verme intestinal usa o timo para seu hospedeiro secundário, preparando o estágio para AIDS.

O **álcool de madeira** convida vermes pancreáticos para usarem o pâncreas como um host secundário. Isto leva a disfunção pancreática, que nós chamamos de diabetes. Se **xileno** (ou **tolueno**) são os solventes, eu tipicamente ver qualquer um dos quatro vermes usando o cérebro como um host secundário. E se o **metil-etil-cetona** (MEC) ou cetona butil metílico (MBM) são os solventes, o útero se torna um hospedeiro secundário e endometriose como resultado provável.

Este é um novo tipo de parasitismo, com base na poluição. Eu chamo estas doenças causadas por fases de vermes em locais inadequados de **Doença do Linguado**; que é discutida em mais detalhes posteriormente.

São as tênias e lombrigas afetadas por solventes também do mesmo modo ? Esta é uma pergunta fascinante e muito importante.

Procure a resposta e ajude outros a buscar a resposta. Eu não sei ainda.

## Poluição

Poluentes são todas as coisas mortas ao nosso redor que não devem ficar em seu corpo, porque elas interferem com o seu trabalho. Enquanto elas não penetram seus tecidos, elas não irão interferir, como os óculos de plástico e as roupas. Mas se forem invasivas, seu corpo deve lutar para removê-las.

Poluentes podem invadir o seu corpo através do ar que você respira, os alimentos e bebidas que você come e os produtos que você coloca em sua pele.

## **A maior tragédia é não reconhecer quando um poluente está prejudicando você.**

Duas pessoas podem usar o mesmo creme para o rosto. Uma desenvolve uma erupção cutânea, a outra não. Aquela que não assume que o creme não é prejudicial a elas ... que são como um cofre de banco, inexpugnável a esse produto. Uma suposição melhor é que o creme para o rosto seja um pouco tóxico, como evidenciado pela erupção cutânea que pode se desenvolver, e elas fugiram da erupção só porque tinham um sistema imunológico mais forte. O sistema imunológico é como o dinheiro, paga através do cofre de banco, para cada invasão tóxica. Quando o dinheiro acaba, o banco (sua saúde) falha.

## **Poluição Solvente**

Os solventes são compostos que dissolvem as coisas. A água é um instrumento útil, vida gerando solvente. A maioria dos outros solventes dissolvem gorduras e são uma ameaça à vida, porque as gorduras formam a parede da membrana em torno de cada uma das nossas células, especialmente as nossas células nervosas.

O solvente que faz o maior dano é o **benzeno**. Ele vai para o timo, destrói nosso sistema imunológico e causa a AIDS. O próximo pior solvente é o **álcool propílico**. Ele vai para o fígado e causa câncer em algum órgão distante. Outros grandes culpados de doenças são o **xileno, tolueno, álcool de madeira, cloreto de metileno, e tricloroetano (TCE)**. Vou discutir cada um mais tarde, com sua doença associada.

## **Poluição por Metais**

Os bioquímicos sabem que um mineral em forma de elemento bruto sempre inibe a enzima. O cobre da carne e dos vegetais que você come é essencial. Cobre inorgânico, como você obteria de uma chaleira de fundo de cobre ou canos de cobre, é carcinogênico. Infelizmente, a forma inorgânica de metais é o que permeia nosso ambiente. Colocamos jóias de metal em nossa pele, comemos



pão cozido em panelas de metal, e bebemos água de encanamento de metal.

Outra ameaça metálica óbvia são obturações dentárias. **Restaurações de Mercúrio de amálgama**, apesar das garantias da Associação Americana Dental, não são seguros. E às vezes o mercúrio está poluído

com **tálio**, ainda mais tóxico que o mercúrio! **Ouro e prata** parecem ter menos efeitos nocivos, mas ninguém deve ter qualquer metal puro através do/em seu corpo.

Outros metais tóxicos prevalentes incluem **chumbo** e de **cádmio** a partir de soldadas e galvanizadas canalizações, **níquel** e **cromo** de cuidados dentais e cosméticos, e alumínio de alimentos e bebidas em latas e panelas.

Haleem J. Issaq, O Papel dos Metais no Desenvolvimento do Tumor e Inibição. A partir de carcinogenicidade e de íons metálicos, volume 10, página 61, de uma série chamada Íons Metálicos em Sistemas Biológicos, editado por Helmut Sigel de 1980.

## Micotoxinas

Mofos produzem algumas das substâncias mais tóxicas conhecidas, chamadas micotoxinas. Uma pequena fruta ou vegetal amanhecido pode poluir um grande lote de suco, geleia ou outro produto. Apesar de mofos estarem vivos, e serem mortos por eliminação, micotoxinas não são, e devem ser desintoxicadas pelo fígado.

Mas por as micotoxinas serem tão extremamente venenosas, uma minúscula quantidade pode incapacitar uma parte do fígado por dias!

A aflatoxina é a micotoxina mais comum que detectei. É produzida por mofos que crescem sobre toda uma variedade de plantas. Por essa razão, eu estou sempre alertando as pessoas a comerem apenas frutas cítricas perfeitas e nunca beber suco de fruta comercial. Das milhares de laranjas que vão para o lote de suco que você beber, uma com certeza estará mofada, e isso é tudo o que precisa para dar a seu fígado um revés.

Uma forte dose de vitamina C ajuda o fígado a recuperar-se rapidamente. Isto também ajuda você a livrar-se de aflatoxina antes de ser consumido, bem no recipiente do alimento. Portanto, mantenha um agitador de plástico de vitamina C em pó acessível e use-o como o sal em toda a sua comida.

Há treze outras micotoxinas que eu tenho procurado em nossos alimentos. Elas estão descritas na seção relativa à comida mofada (página 285).

## As Toxinas Físicas

Respirar a poeira é muito ruim para você, então o seu corpo a rejeita por espirros, tosse, cuspidando para cima e para fora. Imagine-se respirando partículas de vidro quebrado. Elas cortam-se entre os pulmões em mil lugares e não poderiam ser expelidas. Elas iriam viajar. Imagine-se a engolir uma agulha ou alfinete aberto. Se a ponta for contundente poderia mover-se através do intestino. Mas porque é nítido que fique presa

em seu tecido, em seguida, trabalha o seu caminho cada vez mais fundo. Será que alguma vez, conscientemente, respirou em vidro quebrado? Nós temos, com razão, medo dele na nossa alimentação ou sob nossos pés descalços. Nós não sabemos que ele preenche as nossas casas quando a fibra de vidro é deixada imperfeitamente selada. Qualquer buraco feito através do teto ou parede, mesmo que coberto com um pano, permite enxames de pedaços de vidros quebrados para o ar da casa. As correntes de ar fluem para dentro, em seu espaço de vida. Então, todos os buracos que levam ao sótão ou espaços isolados devem ser fechados hermeticamente. É claro que, a fibra de vidro não deve ser utilizada em construção de casa, cortinas, ou em torno de aquecedores de água. O melhor conselho é ter tudo removido enquanto você estiver longe e, em seguida, vacuar e poeirar.

Exposições ocasionais por construtores de casa que trabalham ao ar livre faz muito menos mal. A exposição crônica a partir de um único furo pequeno no teto faz um monte de danos, levando à formação de cistos. E este cisto é um lugar perfeito para que parasitas e bactérias se estabeleçam e multipliquem. Quando o verme intestinal se instala no cisto, torna-se maligno!

Os pacientes com câncer com tumores sólidos têm fibra de vidro ou amianto neles.

O amianto é um outro minúsculo, afiado como vidro, que se move através de seu corpo como um peixe-espada, espetando suas células até que, também, esteja roteado em um cisto.

Temos sido levados a acreditar que não temos mais o amianto em nossas casas, porque temos proibido os materiais à prova de fogo usados antes. Embora isso possa ser verdade, a fonte que eu acho mais prevalente é: o cinto de secar roupa. Como fica quente, o cinto libera uma explosão de partículas de amianto, que são forçadas através das costuras de seu secador, e também aberturas em sua mangueira de escape, pela alta pressão formada no interior. Está agora em seu ar.

## Toxinas Químicas

**Clorofluorocarbonetos OS (CFCs)** ou **freon** é o refrigerador em o seu condicionador de ar e bobinas de geladeira. CFCs são suspeitos por causar o buraco da camada de ozônio sobre o Pólo Sul. Todos os pacientes com câncer testaram positivo para CFCs em seu órgão canceroso! Eu tenho evidências preliminares de que os CFCs atraem outros poluentes - fibra de vidro, metais, PCB's para formar um tumor em crescimento em vez de permitir a sua excreção. Isso tornaria um "super-agente cancerígeno.". Como você pode detectar vazamento de CFCs em sua casa? No tempo que o seu ar condicionado ou geladeira precisarem ser recarregados, você tem sido exposto por um longo tempo. Precisamos desesperadamente de um teste de casa, barato, para este assassino insuspeito.

O **arsênio** é utilizado em pesticidas. Por que nós nos envenenamos juntamente com as baratas? Será que é porque não podemos ver isto acontecendo? Assim como não podemos ver a fibra de vidro flutuando no

ar? Nossos cientistas diligentes têm estudado o mecanismo de envenenamento de arsênio em grande detalhe. Então por que estamos autorizados a colocá-lo em nossos gramados e serem levados para nossos tapetes via sapatos?

**Bifenilos policlorados (PCB)**, compostos oleosos com propriedades elétricas maravilhosamente úteis, foram originalmente usados em transformadores até que sua incapacidade de quebrar substâncias menos tóxicas em nosso meio foram apontadas. Banidos do uso, eu encontro-os na maioria do sabão comercial e detergentes! É o óleo de transformador sendo eliminado por vendas a fabricantes de sabão?

O **formaldeído** é usado para curar a espuma. Como resultado, móveis de espuma, travesseiros e colchões emitem formaldeído por cerca de dois anos após a fabricação. Se você dorme com o nariz enterrado em uma nova almofada de espuma durante toda a noite, você está arriscando grandes problemas no pulmão.

Cada limpador em sua casa, provavelmente, tem um aviso tóxico em seu rótulo. Cada fluido de uso de seu automóvel é tóxico. Cada pesticida, herbicida e fertilizante que você colocar em seu gramado é provavelmente tóxico. Cada tinta, verniz, cera, lubrificante, água sanitária e detergente vai mandar você para o hospital, se mesmo uma pequena quantidade é ingerida. Por que mantê-los em torno de nós? Ver *Receitas* (página 380) para alternativas à moda antiga, seguras.

Se estiver doente, mesmo depois da eliminação, as toxinas ainda trabalharão. Livrar-se delas é um grande passo para estar bem.

## Quando Realmente Estamos Doentes

E se você inventou um dispositivo que poderia procurar pessoas com a presença de micotoxinas (substâncias extremamente tóxicas feitas por mofo de alimentos)? E foi constatado que, embora muitas pessoas as tenham, aquelas que estavam doentes com gripe sempre tiveram, pelo menos, uma das micotoxinas. Você pergunta se um acúmulo repentino de micotoxinas é o que realmente permite resfriados se desenvolverem? Por que algumas pessoas da mesma família tiveram resfriado, enquanto outras não?

- E se todos que encontrou com câncer tiveram o verme intestinal em seu fígado, e ninguém nada fez?
- E se todos que você encontrou com diabetes tinham o linguado do pâncreas do gado em suas pâncreas, e pouco fizeram para curar?
- E se você encontrou todos com doença ambiental com teste positivo para Fasciola (linguado de fígado de carneiro) em seu fígado?
- E se você encontrou todos com asma testando positivo para *Ascaris* nos pulmões?

**E se você sempre achou que cada pessoa doente misteriosamente tinha algum parasita insuspeito ou poluente?**

O dispositivo é o Sincrómetro™, e este "se" é verdadeiro. Eles me obrigaram a alterar toda a minha perspectiva sobre o que realmente faz com que algumas das nossas doenças misteriosas sejam "incuráveis". Passamos a acreditar que a diabetes foi causada por excesso de consumo de açúcares, um resfriado causado por um vírus que você pegou de algum corpo, câncer por exposição cancerígena, depressão por má parentalidade. Este conceito multicausal é o que faz o estudo de medicina ser tão difícil que só alguns poderiam realizar. E em todo Ano Novo, síndromes são adicionadas à lista de doenças humanas. Mas estes diagnósticos são baseados em uma descrição sobre o que está acontecendo em um determinado lugar em seu corpo. Isto é como chamar a picada de mosquito atrás das orelhas por um nome e a picada de mosquito atrás do joelho por um outro nome. Se você nunca encontra a verdadeira causa, como um mosquito no trabalho, este sistema pode ser dispensado como um tanto razoável.

E, até agora, a profissão de medicina tem feito algum sentido. As novas verdades, no entanto, tornar o sistema descritivo velho obsoleto. Agora, você pode encontrar as verdadeiras causas de todas as suas enfermidades. E você pode encontrá-las sozinho com a construção do sincrómetro (página 343)! Depois de ter visto como um mosquito trabalha no seu corpo, você já não precisa ir ao médico por uma colisão, coceira vermelha. Você não precisa procurar o diagnóstico correto e um fármaco apropriado.

### **Você suspende as telas das portas e janelas!**

Depois de ter visto o quão comum a poeira doméstica está implicada no resfriado comum, você se livra da poeira doméstica. Uma vez que você tenha visto o mofo em sua comida facilitando o vírus do resfriado, você joga fora os alimentos mofados. Mas é só ver para crer. Nada é deixado à fé. O método de ressonância eletrônica descrito neste livro **permitirá que você veja todas estas coisas por si mesmo.**

Você não é um peão infeliz atacado por bactérias e vírus que se lançaram em você do nada para fazer-lhe mal. Você não está à mercê de doenças ao seu redor, esperando, por oportunidade, escapar delas, como um soldado esperando ir para casa após uma guerra. A natureza e o **seu corpo fazem bom senso.**

Não há nenhuma doença que possa ser mais esperta que você, se você souber o suficiente sobre ela. Nem mesmo a doença de Lou Gehrig! Nem a asma ou diabetes.

Leia como as pessoas nos casos históricos saíram-se bem. Leia por que algumas pessoas não. Você tem uma vantagem que não tinha. Suas instruções eram difíceis de realizar, porque elas tinham que ter fé nelas. Você não. Você pode substituir a fé com suas próprias observações por construção do circuito de diagnóstico (Sincrómetro). O grande convencimento é ver a si mesmo. Quando você encontrar pessoalmente o mofo em sua manteiga de amendoim, ou *Shigella* no seu queijo, você tem o conhecimento, não a fé que convence e orienta-lhe.

### **Toda doença vem de duas causas, PARASITAS e POLUENTES.**

Apenas duas causas! Isto é o que simplifica a imagem de tornar possível de curar a si mesmo.

Fomos ensinados que a doença é em grande parte de nossa própria culpa. Que é devido a "apanhar alguma coisa", não comer o que devemos, como volumoso ou vitaminas, ou não fazendo o que deveria, como o curativo correto, o exercício ou ir para a cama na hora certa. De alguma forma, é nossa própria culpa. Ou fazendo algo que não deveríamos ou não fazendo algo que deveríamos. Quando absolutamente nenhuma falha pode ser encontrada nos é dito que está em nossos genes! Doenças hereditárias verdadeiras são extremamente raras. Nossos genes evoluíram ao longo de milhões de anos para produzir seres humanos saudáveis. Também não são os genes que se transformam durante a sua vida nesta falha. Poluentes, que são conhecidos por serem agentes mutagênicos, são os verdadeiros **culpados**.

Nem os parasitas nem os poluentes em você são "a sua culpa". Observe que outras pessoas ao nosso redor estão fazendo a mesmas coisas ou não fazendo as mesmas coisas, até mesmo compartilhando nossos genes e não têm as nossas doenças. Os conceitos atuais sobre as causas das doenças culpando as nossas ações e nossos genes não são simplesmente lógicos. Mas até agora eles apareceram como lógicos. Suponha que 1000 pessoas foram mordidas por um mosquito ou pulgas, seriam sempre em um lugar diferente, e se você estivesse usando o sistema de localização e efeito para diagnosticar o problema que lhe daria mil diagnósticos

**listados para eles, incluindo um gene defeituoso.** Você poderia ser persuadido a aceitar a substituição de genes para a sua inchada coceira vermelha? O novo gene pode servir para a produção de anti-histamínico, assim, os vergões não se tornarão grandes, vermelhos e quentes ou levarem a impetigem. E se você fosse o médico de pesquisa, você pode ser tentado a aliviar uma aflição de mil pessoas com um novo gene. Felizmente, você não age assim e só precisa resolver seus próprios problemas. Você pode ser mais **lógico**.

Depois de ter encontrado os parasitas intrusos que escondem-se em seu corpo, você pode matá-los eletronicamente. E depois de ter identificado os poluentes presos em seus órgãos, você pode parar de comê-los, respirá-los ou colocá-los em si mesmo. Em resposta, o seu corpo vai começar a curar, da mesma forma como uma picada de mosquito cura. Curar de esclerose múltipla, enfisema, miastenia? Sim!!

Algumas curas serão rápidas. Alguns curas serão lentas. Curas não são compreendidas. São muito mais rápidas em pessoas jovens. Mas rapidamente ou lentamente, você sabe que já começaram. Vai ser uma aventura emocionante assistir a você mesmo perder os seus sintomas e ficar mais forte.

## Auto Saúde

**Todo o propósito deste livro é para que você possa diagnosticar e tratar-se de qualquer doença.** Você tem três novas abordagens que tornam esse desejo uma realidade: o entendimento de que apenas a poluição e os parasitas deixa-lhe doente, o rápido e barato

circuito de diagnóstico que permite encontrar quais os poluentes e parasitas, e a receita do eliminador ou ervas que matam os parasitas.

Não seria bom para não ter de ir ao médico por suas dores e aflições? E a não ser dependente do médico para diagnosticar e tratar-lhe?

**Auto Saúde** significa manter-se saudável. Fazê-lo sozinho.

Suponha que seu médico já lhe diagnosticou como tendo

"Atípica Lateral Amiotrófica" ou "Aplasia Metaestável ao Redor do Ombro-Quadril. "Você poderia re-diagnosticar isso por si mesmo, de modo a

tratar e curá-la? E ser bem sucedido? Por que não? Você já tem

prosperado em muitos empreendimentos. Você aprendeu a falar, andar, ler,

conviver com as pessoas. Essas habilidades levaram alguns anos para dominá-las.

Aprender a manter-se bem é uma nova habilidade. Pode demorar alguns anos também.

Depois de ter aprendido essas habilidades, você pode passá-las para suas

crianças. E assim um novo presente é dado para a humanidade, como o dom da

**música ou a arte da cozinha.**

## Como Curar-se

Seu corpo tem tentado livrar-se de seus parasitas e

os poluentes por toda a sua vida! Ele tinha suas próprias maneiras. O que fez pedras, secreções mucosas, lixões tóxicos. Estas

eram boas táticas, mas agora é claro, eles não serão mais necessários.

Você pode ajudar seu corpo a livrar-se dessas acumulações e purificar-se novamente?

Purificar seu fígado é a forma mais poderosa de

ajudar o seu corpo a curar-se após os parasitas desaparecerem.

Há milhares de pedaços de "lixo" acumuladas nos ductos biliares do fígado. Eles vão se transformar em pedras (cálculos biliares), se deixados no local.

O rim, também, tem feito inúmeras pequenas pedras em seu esforço

de manter seu corpo livre de chumbo, cádmio, mercúrio e

outros poluentes intransitáveis. Você pode ajudar o rim a expelir

todos eles.

Em dias, não semanas ou meses, você pode sentir os efeitos curativos

ao limpar os cálculos biliares e pedras nos rins do seu corpo. Mas

há milhas de dutos biliares (50.000 dutos) no fígado; as

receitas à base de plantas que fazem isso são usadas repetidas vezes, pacientemente, até que todo o "lixo" seja removido. Isso pode levar vários anos.

Assim, embora você possa parar a doença muito rapidamente após um

progresso, o processo de cicatrização pode não ser completado ao longo dos anos.

No entanto, está saudável novamente. Isso significa que suas dores

acabaram ou foram muito reduzidas. Os seus órgãos funcionam

melhor. Você tem uma nova sensação de bem estar. Sua energia está alta.

Seu desejo de viver e realizar algo retorna.

Os órgãos que tenham sido danificados, além da capacidade do nosso

métodos simples de inversão, podem ser tratados com a magia da

cirurgia moderna. Cataratas, joanetes, lesões antigas são exemplos.

Possivelmente, estes também, são formações de "pedra". Mas nenhuma receita tem sido encontrada para esclarecê-los de forma simples e em um útil período de tempo. Matar os parasitas, remover poluentes e purificar cálculos biliares e pedras nos rins do seu corpo é uma poderosa combinação de tratamentos. É tão poderosa que você pode se tornar uma nova pessoa em meio ano. E depois ir melhorando ao longo dos anos. Se você parar de tomar o medicamento da prescrição enquanto estiver se tratando? NÃO. Espere até seja curado da condição que a medicina exige. Reduza o seu medicamento e, eventualmente, o pare. Será que o seu médico aprova? Encontre um que aprove. Lembre-se que o medicamento está comprando-lhe o tempo para curar-se, algo para estar grato.

## O Caminho Para a Saúde

Para rever a nossa nova compreensão de saúde versus doença:

- Temos apenas dois problemas: parasitas e poluentes.

Parasitas são as coisas que vivem em nós, utilizando-se da nossa comida ingerida e deixando-nos os seus resíduos. Poluentes são coisas tóxicas em nós que torna difícil para os nossos órgãos fazerem seu trabalho. Estas duas coisas são responsáveis por todos os demais problemas.

- Nossos corpos vem tentando nos livrar deles, fazendo pedras, fazendo com que as secreções nos dê inchaços, inflamações e tumores benignos. Nós desenvolvemos deficiências e incapacidades.
- Finalmente, algum dano permanente é feito. Nossos cabelos tornam cinza, desenvolvemos a catarata, a espinha se curva, nervos e músculos morrem. Nós enfraquecemos.

Nossa estratégia para desfazer tudo isso será uma estratégia lógica.

Primeiro, vamos matar todos os parasitas, bactérias, vírus e fungos.

Em segundo lugar, vamos remover os mofos tóxicos, metais, produtos químicos nos alimentos e produtos para o corpo.

Em terceiro lugar, vamos limpar e lavar as pedras, secreções e detritos já formados, que impedem a cicatrização.

Em quarto lugar, vamos usar ervas e fatores alimentares especiais para acelerar a cura, tendo muito cuidado ao usar produtos puros. (Estes agem mais rapidamente quando administrado por via intravenosa, mas a ênfase neste livro será no consumo oral.)

Finalmente, para os reparos que estão além de nossas habilidades, vamos procurar a ajuda de profissionais de saúde e médicos.

O que poderia ser mais emocionante do que encontrar o tremor fora de seu braço ou a dor fora de seu ombro? Não será admirável corrigir o seu pulso e sua pressão arterial elevada, por si mesmo? Que aventura poderia ser livrar-se de todas as suas verrugas.

Mas livrar-se da dor parece ser uma prioridade para mim, pois dor, muitas vezes prejudica a nossa moral, nossa iniciativa de fazer as coisas, até mesmo o nosso interesse em fazer o bem!

Muitas das nossas doenças são causadas por fontes insuspeitas. Eu tenho encontrado tênia de pombos em seres humanos, por exemplo.

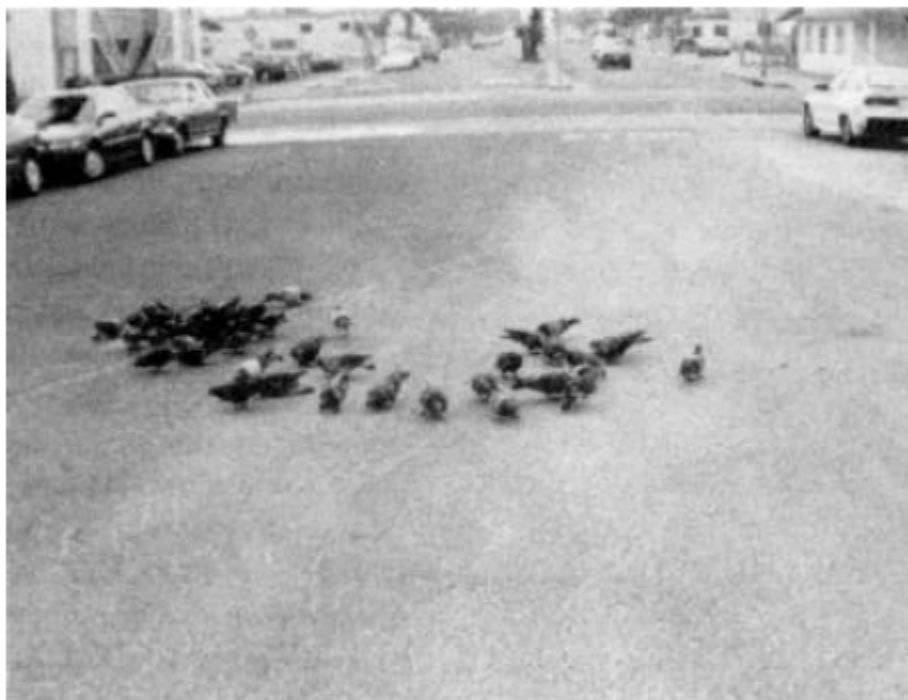

*FIG. 9 animais se alimentam fora de seu quintal e longe de onde as crianças brincam. Seus resíduos contêm patógenos.*

## Dor Dos Pés à Cabeça

Eu preferiria morrer a suportar dor excruciante, dor não aliviável. O que coloca a dor no topo da minha lista de prioridades.

Felizmente, para nós, analgésicos encontram-se à nossa mão para aliviar nossa dor e comprar o tempo necessário para resolver o problema real por trás da doença.

A indústria de alívio à dor também nos trouxe a indústria do vício.

Quando voltamos à eliminação elétrica da dor, a necessidade de medicamentos viciantes deve declinar. Há outros analgésicos muito úteis: acupuntura, massagem, ouvir música, dispositivos de realimentação, contemplação, hipnotismo e oração.

Mas vamos nos concentrar em livrar-nos da causa da dor e cura os órgãos doentes de modo que nenhum desses métodos sejam necessários.

Eu não estou falando sobre a dor de um osso quebrado, tornozelo torcido, picada de abelha ou queimaduras solares. Eu não estou falando sobre a dor de uma vértebra desalinhada ou traumatismo no alongamento dos músculos da perna ou do braço. Refiro-me a dor que está em um dos seus órgãos e que recusa a ir embora. Por exemplo, a artrite. Outras dores são



dor de cabeça, dor no pé, dor de cotovelo, dor no quadril, dor no peito. Tudo estes podem ter nomes especiais como a artrite reumatóide, dor de cabeça acumulada, fibromialgia, bursite, cotovelo de tenista e assim por diante, mas tem todos o mesmo fenômeno.

Sabendo-se que parasitas e poluentes são os verdadeiros culpados, vamos direto ao trabalho de descobrir quais são, de onde eles vêm, e como se livrar deles.

Os parasitas que causam a dor não são os grandes, como os vermes ou amebas. Nem são os muito pequenos, como os vírus. Eles são as bactérias. As bactérias são do tamanho certo para entrar nas portas de nossas células. Nossas células tentam manter suas portas trancadas, mas, claro, elas têm que abrir para entrar alimentos ou hormônios ou outros sinais de vida. Se as bactérias estão aglomeradas ao redor das células, algumas conseguirão deslizar em uma porta enquanto estiver aberta. A batalha começa. As células se recusam a deixar as bactérias. As bactérias recusam-se a deixar o trinco da porta. Há provavelmente uma específica atração elétrica entre elas e um exato ajuste físico. As forças extras do corpo, o sistema imunológico, são chamados para ajudar a acabar com a invasão. As bactérias se multiplicam tão rápido quanto elas podem. Ocorre o inchaço. Há calor produzido. Existe uma pressão contra outros órgãos. Todos juntos são chamados de inflamação e infecção.

A resposta não é inflamar com drogas (como a variedade de cortisona). A resposta não é reduzir o inchaço ou a temperatura do corpo.

**A resposta não é, certamente, matar a dor.** A resposta é para matar as bactérias. (Mesmo esta não é a resposta final. Nós devemos parar a fonte das bactérias e o convite do seu corpo para que seja invadido. Nós vamos chegar a isso mais tarde.)

Então, **o primeiro passo** é procurar as bactérias que estão mordiscando nossas regiões dolorosas e identificá-las. Isso nos dá a pista para encontrar a sua fonte. **O segundo passo** é exterminá-las eletricamente.

Em poucos minutos, elas caem para fora das portas de nossas células.

Os glóbulos brancos estão esperando por elas, e vão engoli-las em uma grande festa.

Mas, lembre-se, há outra causa da dor, os poluentes.

**Terceiro Passo** é encontrar os poluentes e identificá-los porque isso nos dá uma pista sobre suas origens. **Passo Quatro** é eliminar nossas fontes de poluição. E o trabalho está feito. A dor se foi.

Uma questão intrigante irá aparecer em sua cabeça como você busca seus órgãos com parasitas e poluentes. O que veio primeiro?

Poluentes podem obstruir seus caminhos nas portas de suas células também. Isto permite que as bactérias possa nadar? Ou será que as bactérias vêm em primeiro lugar, congestionando a abertura das portas para que os poluentes possam entrar? Ambos parecem possíveis. Talvez ambos os eventos ocorrem em simultâneo. Possivelmente, é por esse motivo que as bactérias e os poluentes são sempre vistos juntos.

Os vírus podem desembarcar em portas de sua célula, também, e causar doenças virais, mas eles não produzem dor frequentemente.

Você também vai notar alguma coisa, como manter testes e cuidar de sua saúde. Seu corpo é muito bom para matar

bactérias e vírus. Seu corpo mata-os mais rápido que uma onda de varinha mágica! Os únicos ficarão longe são aqueles que estão presos em portas e 'canais com poluentes neles! Isto parece evidenciar que os poluentes fazem o portão de abertura. Mas não é a prova e temos de manter todas as possibilidades em mente. Felizmente, não temos de saber exatamente como parasitas e a poluição nos fazem doentes a fim de ficarmos bem.

## Procurando por Bactérias

A fim de encontrar quais órgãos têm as bactérias e quais bactérias estão presentes, você terá que aprender a nova tecnologia que faz tudo isso possível. Esta tecnologia é um simples circuito eletrônico que é capaz de aprisionar frequências de tal maneira que você pode ouvi-las. Frequências do seu corpo, frequências de bactérias, vírus e parasitas são todos diferentes e podem ser ouvidos tão claramente como um "mooo", "baah", "tweet" ou "oink" vindos de um viveiro de exploração agrícola. Mas você tem que fazer tudo isso? Não! Você não. Você poderia simplesmente eletrocutar todos estes minúsculos invasores. Mas como é que você sabe o que evitar no futuro? Se a sua dor voltar, como você saberia se era a mesma velha bactéria ou uma nova?

## Aprender o teste deixa a adivinhação fora do diagnóstico.

Minha esperança é que você vai encontrar tudo tão intrigante, tão absolutamente fascinante, que, apesar de um pouco de dor crônica, você vai se sentir obrigado a fazer as pesquisas por conta própria. Encontre alguém disposto a ajudar. Negocie suas informações. É menos difícil que aprender a utilizar um computador.

## O Que Você Encontrará

Primeiro, vamos estudar e curar as dores de todos os tipos, começando com os dedos dos pés e trabalhar o nosso caminho até o corpo. Nós não precisamos ser muito específicos sobre a localização da dor desde que as bactérias e toxinas fluam das localidades próximas de qualquer maneira. Para cada tipo de dor, vamos olhar para as causas que levam você a eliminá-las. A dor pode voltar em uma hora se você não conheceu as bactérias que estavam vindo do queijo e você comeu um sanduíche de queijo após a eliminação (mate os parasitas eletricamente). De fato, a dor pode não ter tido tempo de ir embora antes do próximo ataque começar e você pode concluir, erroneamente, que este método não funciona.

Parasitas também podem voltar ao local de dor especial a partir de alguns lugares distantes que são difíceis de alcançar pela corrente elétrica do eliminador. O interior de seu globo ocular, o testículo, o interior de cálculos biliares, o meio de um dente abscesso ou conteúdos intestinais são os tais lugares. Sua corrente do eliminador, por sua alta frequência, prefere "ir ao redor" desses itens, em vez de ir através deles. Mas com a eliminação repetida e o tratamento com ervas para parasitas, você pode dizimá-los, também, e parar a reinfeção do resto do corpo.

Na verdade, tal conhecimento sobre reinfeção e fontes de nossos poluentes são a contribuição mais importante dos casos históricos. Depois de lidar com as dores, vamos voltar nossa atenção para as doenças que não estão produzindo dor, como diabetes, miastenia *gravis* e assim por diante.

## Dor nos Dedos dos Pés

As extremidades dos pés fazem o pior "serviço" de fornecimento do seu sangue. Elas são as mais distantes. O sangue nelas tem o ácido mais acumulado e o menor fornecimento de oxigênio. O corpo produz um pouco de ácido úrico e este deve, claro, ser excretado na bexiga pelos rins. Mas se os rins estão fazendo um trabalho ruim sobre isso, os níveis de corrente do corpo e do sangue aumentam.

O sangue pode apenas sustentar-se. Sustenta ainda menos as condições do ácido como as extremidades de seus pés. O ácido úrico começa a ausentar-se ou precipitar-se em nossos pés.

*Ácido Hipúrico*, também, é encontrado no local da dor. O ácido hipúrico é feito em grande quantidade (cerca de 1 grama / dia) até no fígado porque é um produto de desintoxicação. Não faz sentido consumir benzóico, um conservante comum, uma vez que este é o que desintoxica o corpo no ácido hipúrico. Leia todos os rótulos de alimentos que você compra. Não comprar quaisquer bebidas ou assados preservados com ácido benzóico. O ácido cítrico é bom. As articulações dos dedos grandes dos pés são os lugares favoritos para a dor se desenvolver. Isto é ainda pior quando a circulação está ruim. Tome uma cápsula de *cayenne* a cada refeição para melhorar a circulação. Se você não consegue encontrar o seu pulso logo abaixo do seu tornozelo interior, a sua circulação está ruim.

A acumulação de ácido úrico e hipúrico convida bactérias para alimentá-las. Como as bactérias se multiplicam no tecido, retornam com inflamação. Agora, o palco foi montado para a dor. Algumas pessoas não tem dor, embora estes ácidos e outros depósitos estejam presentes tornando suas articulações nodosas e inflexíveis. As bactérias não os encontrou ainda ou não têm-se multiplicado suficientemente nos mesmos para invadir os tecidos. Talvez, existam outros motivos também.

Se você tem dor no "dedão" dos pés, seu curso de ação é o seguinte:

1. Mate todas as bactérias possíveis com o eliminador. Repita diariamente até que nenhum outro benefício seja necessário.
2. Dissolva os depósitos distantes. Uma receita de ervas, bastante elaborada, é capaz de fazer isso. Chama-se Purificar o Rim (página 406). Os depósitos nos dedos dos pés são feitos dos mesmos cristais como das pedras nos rins, e é por isso que a purificação dos rins funciona para dores no "dedão". Mas por estes depósitos estarem longe

dos rins, leva mais tempo que simplesmente purificá-los. Pode demorar seis meses para fazer um entalhe significativo sobre estes depósitos. Isto será, ao mesmo tempo, remover do rim cristais de modo que estes já não sejam uma fonte de bactérias.

3. Limpe as cavitações dos dentes (cavitação são infecções ósseas na mandíbula, onde um dente foi puxado; nunca curado; veja Limpeza Dental, página 305). Isto pode "magicamente" parar a dor nos dedos do pés no mesmo dia que são limpos. O efeito dura dias depois, mostrando que não é o anestésico odontológico que responsável. Também ensina que as bactérias nos dedos dos pés podem vir dos dentes. Mas a dor pode retornar como outras bactérias encontram seus depósitos.

4. Limpe o fígado das pedras usando a Purificação do Fígado (página 408). Isto, também, pode dar alívio imediato da dor nos dedos dos pés mostrando que eles são uma fonte de bactérias. A purificação do fígado pode demorar dois anos para completar! Enquanto isso, a dor de seu dedo do pé está retrocedendo. E, claro, isso paga dívidas extras na saúde para o seu corpo.

5. Reduza a acidez dos pés. Em primeiro lugar, verifique a sua acidez com papel de pH significavo para testar o pH urinário, chamado papel Nitrazine™. Papel pH normal, tão preciso e útil como para os tanques de peixes. Levante ½ polegada do papel e segure-o no fluxo de urina. De manhã cedo, é o o tempo da urina ser mais ácida. Se for lido estar abaixo de 5,5, seus pés devem ainda ter a pontuação mais baixa no meio da noite (mais baixa tem maior acidez). Uma vez que os depósitos se originam, é difícil pará-los. Se eles começam a se formar às 02:00 da manhã, tendem a continuar por várias horas mesmo se o pH voltar a subir ao normal. Sua tática será ir para a cama com uma ação alcalinizante. Tome um suplemento de cálcio e magnésio na hora de dormir, beba leite antes de dormir, use bicarbonato de sódio na hora de dormir, são todos os remédios para testar. Eles devem aumentar o seu pH urinário às 6 da manhã.

## Equilibre o Seu pH

A maioria das pessoas com depósitos dolorosos em qualquer lugar de seus pés tem um pH de urina 4,5 durante a manhã! Em 4.5, é seguro supor que houve muita precipitação no meio da noite novamente. Durante o dia, o pH do seu corpo vai e vem. A urina obtém bastante alcalina após uma refeição; o que é chamado de *maré alcalina*. Três refeições por dia nos traz três marés alcalinas. Durante esses períodos, com duração de cerca de uma hora, você tem uma oportunidade para dissolver algum depósito do seu pé. Mas se você permitir que o seu pH deixe cair demasiado no meio da noite, os depósitos retornarão. O efeito do líquido decide se seus depósitos crescem ou encolhem.

Para alcalinizar-se na hora de dormir, escolha uma das seguintes opções:

1. Dois comprimidos de concha de ostra, mais 750 mg de cálcio de óxido de magnésio em comprimido, para 300 mg (ver Fontes). o magnésio ajuda o cálcio a dissolver-se e entrar em solução.

Tomar mais cálcio no mesmo momento não é aconselhável porque não pode ser dissolvido e

absorvido de qualquer maneira e pode constipar você. Para os idosos, apenas um comprimido de cálcio é aconselhável. Tome os comprimidos de cálcio com vitamina C ou água de limão para ajudar a dissolver (¼ colher de chá de vitamina C em pó.; adição de mel é bom).

2. Uma xícara de leite esterilizado ou leite, bebido quente ou frio, mais 1 comprimido de óxido de magnésio, 300 mg. (Adição de canela é bom).

Se estes dois remédios funcionarem para você, sua urina estará com até pH 6,0 de manhã, mas se por algum motivo não funcionarem, você precisa tomar medidas mais drásticas. Tome os suplementos

e o leite no início do dia e reserve descanso para:

3. ½ colher de chá de bicarbonato de sódio em água. Este é o *bicarbonato de sódio*.

Mas não use bicarbonato de sódio a partir de uma loja, porque a maioria das marcas que eu testei estão poluídas com benzeno! (Veja Fontes para

bicarbonato de sódio seguro). Utilizando uma combinação de sódio e

bicarbonato de potássio numa proporção de 2: 1 é, na verdade, uma poção muito mais saudável. Você pode fazer a sua própria ou pedir a um

farmacêutico para fazer isso. Misture duas partes de bicarbonato de sódio

e uma parte de bicarbonato de potássio (ver Fontes) em um frasco.

Mantenha-o bem fechado. Rotule-o bicarbonato de sódio e potássio

alcalinizante (poção também muito útil em

reações alérgicas de todos os tipos). Tome 1 colher de chá em água

na hora de dormir. Se o seu pH for 6 durante a manhã, continuar

cada noite na mesma dose. Se isso não acontecer, tome 1 e ½ colher de chá. Continue analisando seu pH, uma vez que irá gradualmente normalizar e

você o exigirá cada vez menos. Se estiver usando bicarbonato de sódio simplesmente, em vez da mistura, observe o seu pH todas as manhãs, além disso, assim você pode diminuir o pH quando for superior a 6. As pessoas com uma limitação na ingestão diária de sódio devem cuidadosamente contar os gramas de bicarbonato de sódio consumido.

Cada colher de chá pesa cerca de 2 gramas, dos quais metade (1 grama ou 1000 miligramas são de sódio. A mistura de sódio / potássio seria apenas para

dar-lhe metade da quantidade de sódio (½ grama por colher de chá.). Por comparação,

a ingestão habitual diária de sódio é de cerca de 5 g., embora os comedores de sal consumirem duas vezes essa quantidade.

Você já fez cinco coisas para puxar o tapete das

bactérias que vivem dentro e ao redor dos depósitos em seus dedos dos pés. Agora,

quando você matar as bactérias com o eliminador, pode esperar a dor

ir embora e ficar longe.

Localizações na base dos dedos podem ser dolorosas devido a um neuroma.

Depósitos e bactérias nisto são ainda mais dolorosas porque

é onde se encontram nervos centrais. Se a acumulação é grande, você

pode preferir alguma ajuda cirúrgica ou uma injeção de cortisona em vez de

esperar vários anos para um alívio sólido.

## Dor nos Pés

Este tipo de dor não envolve tantos depósitos como nos dedos dos pés e é, portanto, mais fácil de

limpar. Mas traumatismo para os pés é mais importante. Em primeiro lugar, mesmo que seus sapatos sejam confortáveis, mude-os. Obtenha sapatos mais largos, sapatos mais longos, saltos mais baixos. Alterne dois pares de sapatos em um único dia. Não use sapatos em casa.

Mantenha os pés bastante quentes. Use meias de fibras naturais, e não sintéticas.

Se a sua circulação é ruim, tome uma cápsula de *cayenne* a cada refeição. Quando a circulação é moderadamente ruim, seus pés ficam frios facilmente. Quando a circulação é muito ruim, o pulso do coração não pode ser sentido em seus pés (analise o pulso logo abaixo do tornozelo interior).

Mais uma vez:

- Faça a limpeza de cavitações dentais (Limpeza Dental, página 305).
- Faça a limpeza dos rins com ervas (página 406).
- Mate parasitas e bactérias com um eliminador.
- Em seguida, purifique o fígado (página 408).
- Verifique o pH do corpo na parte da manhã ao levantar, use Nitrazine<sup>TM</sup> ou outro papel de pH. Corrija isto conforme discutido em Dor nos Pés. Se o pH urinário é 7 ou superior, isso significa que você tem uma infecção na bexiga. Trate-a imediatamente.

Se houver qualquer inchaço em torno do pé ou tornozelo, você está em "Retenção de água." O que pode ser chamado de *edema*. Isto é devido à má função renal e supra-renal. As glândulas supra-renais estão localizadas na parte superior dos rins e, juntas, elas regulam a quantidade de sal e água que permanece em seu corpo. Por estarem situadas tão perto, elas compartilham seus parasitas e poluição. Quando os rins formam cristais nos rins, o fluxo através dos tubos renais é dificultado, e menos água e sal podem deixar o corpo. Isto permanece em seus tecidos como edema. A receita de ervas nos rins irá dissolver os cristais.

Mas você deve remover as toxinas

tal como o metal remove as sujeiras dos dentes e mata os parasitas.

Continue a purificar os rins após as 6 semanas iniciais até que toda a dor do pé e edema sumam.

Continue matando seus minúsculos invasores com um eliminador duas vezes por semana. Você pode precisar limpar o fígado várias vezes, também, antes de toda a dor e edema sumirem.

O suplemento, *ácido pantotênico* (veja *Fontes*), é particularmente bom para os pés. Tome 500 mg do mesmo três vezes ao dia durante várias semanas para ver se ajuda. Massagem e reflexologia também são bons para os pés.

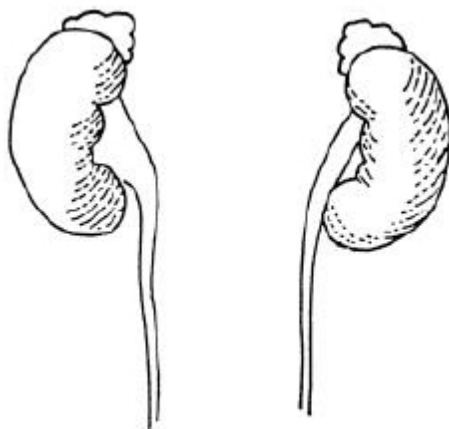

*FIG. 10 Seus rins com as glândulas supra-renais que sentam-se como chapéus em cima delas. Os ureteres levam à bexiga.*

## **Dor no Calcanhar**

Às vezes a dor no calcanhar é devido ao esporão do calcanhar, às vezes não é. O esporão de calcanhar ocorre devido aos depósitos. Os depósitos comuns do esporão são ácidos úricos e vários fosfatos. Os depósitos de ácido úrico tornam-se um terreno fértil para as bactérias. Os fosfatos dão aos depósitos uma estrutura rígida que é difícil de dissolver. Você pode ter que escolher um eliminador da dor, se construído especialmente para sapatos "ortopédicos", ou parar as suas caminhadas diárias para obter alívio nas dores penetrantes. Isto não vai curar o problema, mas pode "poupar-lhe algum tempo", enquanto você faz mudanças básicas em seu estilo de vida.

Pare de beber chá e cacau pois eles contêm ácido oxálico.

Pare de beber café, café descafeinado, sucos de frutas e refrigerantes porque são contaminados com solventes. Todos estes devem ser desintoxicados pelo seu corpo e eliminados pelos rins. Nós

devemos poupar os rins dessas tarefas extras quando desejada a limpeza dos depósitos de esporão no calcanhar. Você deve primeiro dissolver os depósitos, em seguida, ajudar os rins a eliminá-los.

Para dissolvê-los, alcalinize o pH do seu corpo, observando-o cuidadosamente com papel de pH ou papel Nitrazine. Para ajudar os rins a

eliminá-los, faça a limpeza dos rins e beba muita água. Apenas água, não uma bebida, ajuda os rins a eliminá-los.

Beber um litro de água ao levantar-se de manhã, e uma caneca de água nas refeições.

Não comprar água "especial". Use apenas água da torneira fria. E se você não gosta do sabor de sua própria água da torneira, obtê-la de alguma outra torneira de outro tipo. Use somente vidro ou jarros de polietileno reutilizados.

O polietileno é opaco, não claro. Ele já perdeu seu plastificante

na água que estava lá antes. (Alguém bebeu!)

Água comprada tem traços de solventes de máquinas e equipamento utilizado no seu engarrafamento de esterilização. Sua própria água da torneira é pura (na verdade ela pode ter 500 elementos tóxicos), mas nunca contém solventes em quantidades que pude detectar.

Traços de solventes são piores que traços de outras toxinas.

Os filtros de água não são a solução. Eles interceptam os poluentes e, em seguida, permitem que uma pequena quantidade de água seja introduzida numa base diária.

O consumo de toxina crônica é muito pior para a saúde que ondas periódicas de toxinas. Você pode usar um filtro pequeno, que recebe trocado a cada mês, sem muito risco. Isto descolora

a água, pelo menos, e melhora o sabor. A variedade de jarros (devem ser feitos de plástico duro e inflexível) e a variedade de torneiras estão listadas nas *Fontes*.

A água engarrafada é popular, saborosa e tem apelo de publicidade, mas não é segura.

Por que é mais fácil gastarmos dólares por dia, para o resto da vida, comprando água em vez de insistirmos que a água de tubos seja livre de metal?

Outra razão para não beber água de garrafas, no entanto conveniente, é que é parada e é rapidamente contaminada com nossas próprias bactérias de contato com a boca ou nas mãos. *Staphylococcus (Estafilococos)* e *E. coli* são comumente vistos. A solução é não adicionar ainda mais desinfetantes químicos, a solução é beber de uma fonte de fluxo, tais como nossas torneiras. Se tiver de levar água, use recipientes de vidro; plástico é poroso e muito mais difícil de limpar (embora, a esterilização em uma máquina de lavar louça seja eficaz).

Ao beber um total de quatro litros de água em um dia, os rins noticiam a assistência. (Qualquer simples chá de ervas sem adição de sal ou adoçante como água.) A urina vai parar de ter qualquer odor e ficará com muita luz colorida. Isto é especialmente importante enquanto você estiver dissolvendo o esporão dos depósitos desde que seu corpo começa a procedê-los na circulação.

Matar as bactérias com um eliminador pode dar-lhe alívio imediato na dor e é, naturalmente, benéfico para o seu corpo. Mas você não pode esperar a dor ficar longe até que os depósitos e a fonte de bactérias também sejam removidas. Sigas as fontes habituais: dentes e pedras. Outra fonte são os alimentos lácteos contaminados com bactérias *Salmonella* e *Shigella*. Esterilize tudo isso fervendo.

Mesmo a quantidade colocada em cereais de manhã ou usada em ovos mexidos é suficiente para reinfetar você! Manteiga e creme de leite fresco também precisam de ebulição. Pare de comer iogurte e queijo

que não podem ser cozidos. Depósitos de fosfato são uma mistura de três fosfatos:

*fosfato monocalcico* ( $\text{CaH}_2 \text{PO}_4$ ), *fosfato de dicálcio*

( $\text{Ca}_2\text{H PO}_4$ ) e *fosfato tricálcico* ( $\text{Ca}_3 \text{PO}_4$ ). Eles são

formados por comê-los demais (demasiado) em relação ao fosfato de cálcio.

Nossos alimentos ricos em fosfato são carnes, bebidas carbonatadas e produtos de grãos como arroz, cereais, pães, massas e nozes. A tática de eliminação normal do corpo para o fosfato é combiná-lo com o cálcio e magnésio, a fim de neutralizá-lo primeiro. O fosfato não neutralizado é muito ácido e queimaria os rins delicados. Mas de onde deveriam ser tirados o cálcio e magnésio? O magnésio é muitas vezes muito escasso, uma vez que



vem de verduras da dieta e não é armazenado em qualquer órgão especial. Por isso, cai no cálcio para ser usado neste propósito uma vez armazenado (em seus ossos e dentes).

A condição do ácido criado por fosfatos dissolve os seus ossos e permite que grandes quantidades de estrutura dos ossos serem levadas com a urina: isto pode ser visto diretamente em uma análise de urina (você pode perguntar ao seu médico pedindo isto em um laboratório). Se você pegar toda a urina em um período de 24 horas você pode medir todo o cálcio que tem desperdiçado. Você não deve perder mais de 150 mg de cálcio em um dia, porque isso é tudo que você pode absorver em um dia! 4 Se você perder mais que 150 mg por dia, você está dissolvendo seus ossos em um corte rápido. Isto também significa que há muito cálcio no seu sangue e na linfa, por dissolver do mesmo muito rapidamente.

Depois de ter dissolvido os seus ossos não é tão fácil de colocar o cálcio de volta neles. Seu corpo vai tentar colocá-lo de volta o mais rapidamente possível, logo que a sua condição ácida tenha desaparecido. Mas seus ossos não podem fazer isso sem vitamina D. A vitamina D pode "Vir do" sol e do leite, mas não é simples assim. A vitamina D deve ser ativada por seus rins antes que comecem a trabalhar! Lembre-se, porém, que os rins tinham um problema, em primeiro lugar, que permitia formar depósitos! Com a idade dos rins, entupidos com cristais, dificultado por metais pesados e mofos de toxinas, sitiados por bactérias e parasitas, é de se espantar que o sol e o leite fortificado com vitamina D não fornecem as grandes quantidades de vitamina D ativadas? O que leva a grandes quantidades de cálcio dissolvido a seus ossos durante o estágio ácido por consumo de alimentos com fosfato.

Se você não pode retornar o cálcio de volta a seus ossos prontamente, para onde ele irá? Pode juntar-se a tecidos que nunca foram feitos para esse uso. Suas artérias preenchem com a sua "escala"

4 Você absorve 5 a 10% do que come. Se você comer 1 grama (1000 mg), absorve de 50 a 100 mg. Mas absorve 25-40% se for do leite!

Os rins formam cristais de fosfato de cálcio, formas de esporões do calcanhar, articulações que tornam-se nodosas com depósitos.

Pessoas jovens e crianças, com rins saudáveis e desentupidos, fazem - isto é, ativam - bastante vitamina D, por isso mesmo consomem muito fosfato e desenvolvem uma condição ácida que dissolve seus dentes e ossos, permitindo retornar o cálcio dissolvido a seu devido lugar. Elas não desenvolvem artérias endurecidas, esporões de calcanhar e articulações nodosas, pelo menos não no início. Seus corpos podem levar uma quantidade considerável de abusos sem que sejam identificados. Em geral, as pessoas comem de modo demasiado o fosfato. Comedores de carne comem muita carne. Os vegetarianos comem muito grão. A maioria das pessoas consome bebidas fosfatadas. Dessa forma, definimos o cenário para artérias endurecidas, doenças articulares, tecidos calcificados que não tenham mais flexibilidade. Todos nós temos cristais renais que se tornam pedras. Este é o envelhecimento. Todos esses depósitos convidam bactérias a viverem dentro e sobre eles, criando a dor.

A velhice e a dor andam juntas como se fossem verdadeiras parceiras.

No entanto, é apenas o resultado de escolhas alimentares ruins.

Tente desfazer o máximo possível desse falso envelhecimento.

1. Reduza o consumo de carne. Mude para peixes que fornecem cálcio nos ossos minúsculos. É verdade, estes ossos são feitos de fosfato de cálcio e alguém pode pensar,

logicamente, que tenham uma fonte de cálcio menos eficaz.

A lógica não é necessariamente biologicamente correta. Os ossos do peixe trabalham bem como uma fonte de cálcio e o fosfato de seu

conteúdo não é muito grande. Essa dieta tem funcionado para muitas sociedades primitivas. Além disso, eu nunca vi um caso de toxicidade do mercúrio ao comer peixe; obturações dentárias de amálgama são nossa fonte verdadeiramente significativa.

2. Reduza o consumo de grãos. Em vez de cereais para pequeno-almoço, adicionar frutas e reduzir o cereal à metade. Corte o consumo do pão pela metade. Reduza o consumo de massas pela metade. Corte o consumo de arroz e milho pela metade. Coma mais bananas e outras

frutas. Coma mais vegetais; sempre escolher batata (não batata frita) em vez de arroz ou macarrão. Escolha sempre uma salada de folhas, em vez de salada de macarrão. Em qualquer restaurante ou bar de saladas pergunte a si mesmo: é trigo, arroz ou milho? Se forem, escolha batatas ou outros vegetais. Escolha salada de repolho.

Escolha frutas misturadas. Você não precisa descartar os grãos, somente reduza-os para melhorar a sua condição.

3. Tome vitamina D como um suplemento. Nada menos que 40.000 unidades tem qualquer impacto real no momento em que há problemas.

Esta força está disponível apenas por prescrição (normalmente 50.000 unidades, é próximo do suficiente). Para evitar um produto poluído, solicite seu farmacêutico para seguir a lista da página 253. (No passado, alguns casos de envenenamento por sobredosagem resultaram no presente regulamento. Se tomou por overdose terá dor e náuseas articulares e musculares, porém reversíveis).

Tomar uma por dia (não mais), para as primeiras três semanas, em seguida, duas vezes por semana por toda a vida.

4. Finalmente, misture as bebidas carbonatadas de sua dieta ou as faça você mesmo (veja *Receitas*). Não é a carbonatação que é prejudicial, é a adição do fosfato. Beba água, chás de ervas, sucos caseiros de frutas e vegetais, leite ou soro de leite coalhado.

Leite, como peixes, é rico em cálcio, sob a forma de fosfato de cálcio. Mais uma vez, a lógica pode falar contra a eficácia desta forma de cálcio. Mais uma vez, a lógica está errada. Evidentemente, a história do cálcio e fosfato deve ser muito mais complexa do que eu descrevo aqui.

O leite funciona melhor como uma fonte de cálcio, apesar de seu conteúdo de fosfato. Possivelmente, a *lactose* e outras complexidades de sua

composição contribuem para isso. Minha recomendação quando os depósitos formam-se em qualquer parte do corpo, tal como no calcanhar, dedo dos pés, artérias,

articulações, é mudar a bebida para o leite. Compare o nível de cálcio da urina antes e depois da mudança (por

várias semanas antes). Também compare os níveis de cálcio no soro do sangue. Eles devem estar no sentido normal. Significa que se estiverem abaixo de 9,2 estão muito baixos. E para 10 estão demasiado elevados.

Se você estiver monitorando a eficácia da receita de erva nos rins para a dissolução dos cristais de fosfato, observe que beber

leite os mantém em reforma. Tomar comprimidos de cálcio não!

Tomando-os não lhes permite a reforma mais rápida.

O leite deve ser 2% ou superior em gordura de manteiga para ser eficaz.

Com seus fluidos corporais ao seu nível de ácido adequado, com seus rins capazes de expulsar os ácidos, com toxinas de metais pesadas sem decantação, com o seu osso de dissolução parada, seus depósitos do calcanhar podem encolher. As bactérias não têm lugar para se alimentar e se reproduzir. Você pode matá-las várias vezes mais com o seu eliminador de retardatários.

E sua dor no calcanhar torna-se uma história. Tenha cuidado para não machucar o tecido sensível com muita caminhada ou corrida imediatamente após a dor ir embora. Use meias de amortecimento e sapatos bem almofadados.

Nomes de casos históricos foram alterados para aqueles do mesmo sexo, escolhidos aleatoriamente a partir de uma lista telefônica. Em outros fatos, podem ter sido alterados de formas não-essenciais.

Walter Jones, um homem de 67 anos, era diabético há 14 anos. Seus pés e coxas doíam tanto nos últimos 13 anos, que ele mal podia

alongá-los. Também ficavam frios e úmidos. A erva junípera foi adicionada à receita de purificação dos rins para torná-la ainda mais eficaz para ele e ele foi aconselhado a parar de fumar, usar álcool e cafeína. Ele também começou o programa para eliminar os parasitas (no momento em que o programa era utilizado por ervas em vez de um eliminador) e uma limpeza do fígado que rendeu várias centenas de pequenos cálculos biliares. Três meses após a sua primeira visita, as pernas estavam melhores e os pés "OK", embora ele ainda tinha alguma dificuldade para andar devido à dor na parte superior das coxas.

Dinah Sagun, esposa de um ministro, tinha muitos percursos para fazer e esperas, além de viajar muito. Ela passou por uma cirurgia no joelho há 15 anos para remover os

depósitos, mas agora eles foram ficando ruins novamente. Também os calcanhares estavam doloridos. Meus testes mostraram que ela tinha depósitos de fosfato e oxalato em seus rins. Ela iniciou a limpeza dos rins e seguiu o programa de eliminação de parasitas. Ela parou de usar itens de benzeno poluídos, especialmente seu Chap Stick™. Sua dieta foi alterada para incluir o leite e deixar de fora as bebidas compradas em lojas. Em 4 meses e ½, a sua dor no calcanhar foi-se junto com as dores de cabeça que ainda não tínhamos começado a trabalhar.

Julie Fernandez chegou com uma lista de 10 problemas graves, incluindo dor no pé e inchaço no tornozelo. A sua urina mostrou cristais. Meu teste

mostrou que eram cristais de ácido úrico. Seus parasitas incluíam *Trichinella*.

Havia um gato em casa. Seu teste de metal tóxico mostrou telúrio e acumulação de platina por metal de limpezas dentais e arsênio a partir de pesticidas. Ela estava começando uma limpeza dos rins e adicionando o programa de eliminação de parasitas duas semanas mais tarde. Removendo todas as urticárias de baratas e outras pragas assassinas de sua casa e organizando a substituição de metais dentais. Em sua terceira visita, quatro semanas mais tarde, ela podia andar sem dor, embora ainda tivesse problemas arsênicos e de *Trichinella*. Dois meses depois, estava doendo tudo novamente em seus rins feridos. Ela ainda tinha *Trichinella* e alguns trabalhos dentais a fazer. Ela teria uma alta dose de tratamento por 5 dias contra parasitas, tratando também o seu gato e repetindo a limpeza dos rins. E isto aliviou sua dor.

Dorothy Shelley tinha inúmeras dores, incluindo dor nos arcos do pé, dor lombar e câibras em um período determinado. Ela tinha oxalato e cristais de ácido úrico nos rins e por isso iniciou as ervas renais.

Três semanas mais tarde, a dor no pé e dor lombar foram embora.

Paul Longtin tinha câibras no dedo do pé, cólicas na panturrilha e dor no calcanhar. Depois de cortar o fumo, parar a cafeína, refrigerantes e tomar niacina

(250 mg no tempo de descanso; 1 cápsula em cada refeição e ao se levantar de manhã) e fazer uma limpeza nos rins, tudo em três semanas, ela estava muito melhor e nem sequer precisando de sustentações para os arcos dos pés.

Juan Onley, 58 anos, veio por uma mancha colorida em ambos os pés e em uma mão. Ele mal podia andar, apesar de usar sapatos macios e analgésicos. O que começou 7

anos antes. Ele também tinha dor na próstata e não podia sentar-se confortavelmente.

Meus testes mostraram que seus rins estavam cheios de ácido úrico, oxalato e pedras de cistina. Sua próstata estava cheia de bactérias *Gardnerella* e *Campylobacter*. Seus dentes do siso estavam abrigando o vírus *plantar wart # 4* e vírus *Coxsackie B4*. *Gardnerella* muitas vezes vem com linguados parasitas e, de fato, ele tinha vermes intestinais em seu rins! E começou

o programa de ervas para os rins, em seguida, o programa de eliminação dos parasitas. Foram cinco meses para limpar todos eles. Então, ele podia andar e sentar-se sem dor.

## Dor nas Pernas de Crianças

É comumente aceito como normal (!) em crianças que tem dor nas canelas ou panturrilhas das pernas. Elas podem também ser chamadas de "dores na fase de crescimento". As crianças podem chorar com a dor e nunca dizerem a alguém a razão para o choro. Isso acontece principalmente depois de um cochilo. Pode ser causado por espasmos da perna ou espasmos do reservatório do sangue. *Intoxicação por chumbo* é um caso comum entre ambos. Teste a presença de ambos os chumbo e cádmio na água da torneira.



FIG. 11 *Todas as fraldas descartáveis que eu testei tinham mercúrio e tálio! Essas toxinas podem ser absorvidas através da pele dos bebês.*

Somente seus próprios testes eletrônicos já são úteis.

O departamento de testes de água são muito imperfeitos.

Se qualquer veneno for

encontrado, teste o abastecimento de água a partir de cada torneira em casa, pela manhã, antes de ter sido executado. Encontre as fontes desagradáveis, altere os tubos de água para cloreto de polivinilo (PVC).

Procure também por tálio ou mercúrio na saliva da criança. Se isso estiver lá, remova todo o metal dental. Pare de usar todas as fraldas descartáveis, fio dental, cotonetes e curativos de comerciais. Eles estão poluídos com mercúrio e tálio, provavelmente a partir da fabricação em países estrangeiros onde é legal a esterilização com cloreto de mercúrio. Teste de novo, várias vezes, depois que as canalizações ou trabalho dental forem concluídos. Para aliviar a dor:

- mergulhe os pés em água morna
- massageie as pernas suavemente
- dê 25-50 mg de niacina, não no tempo de descanso, para dilatar o reservatório do sangue.

## Dor nas Pernas em Adultos

Dor nas pernas em adultos é geralmente associada ao cádmio ou tálio. O cádmio está presente na água da torneira que atravessa via tubos galvanizados corroídos. O cádmio é provavelmente um contaminante do zinco usado para galvanização. Teste a água, por via eletrônica, para o cádmio. Se você tem todos os tubos de cobre, mas há cádmio na água, tem de haver uma peça curta (um Y ou uma união em T) feita de tubo galvanizado velho escondido em algum lugar. Rastreie isto testando a água de todas as torneiras.

Cádmio faz com que os vasos sanguíneos cheguem ao espasmo e é feito em pior situação pelo tabagismo, é por isso que essa condição é às vezes chamada de **Pernas de Fumante**. Mas as pernas extremamente dolorosas são devido ao crônico envenenamento por tálio mais que qualquer outra causa!

É muito importante saber exatamente como o tálio é tóxico.

Leia a figura na página 69 agora!

**Onde você sempre o encontra?** A partir da sua própria boca! O mercúrio em recheios muitas vezes é em si poluído com tálio! Substitua suas restaurações de amálgama por compostos.

**Bandages**



**Sanitary napkins and tampons**



**Cotton swabs**



**Cotton balls**



**Floss**



**Toothpicks (the one on the right is ten years old and had no mercury or thallium)**



*FIG. 12 Não use nenhum produto pessoal comercial, o risco de poluição é demasiado grande.*

*Curativos*

*Cotonetes*

*fio dental*

*papéis higiênicos e tampões*

*Bolas de algodão*

*Palitos (o da direita possui dez*

*anos de idade e não tem mercúrio ou*

*tálio)*

O tálio tem outra fonte: ela está cavalgando como um poluente em cotonetes, bolas de algodão, ataduras comerciais, palitos, fio dental, tela metálica, papéis higiênicos, tampões, fraldas descartáveis e toalhas de papel. Evidentemente que estão a ser esterilizadas com cloreto mercúrico

o qual, por sua vez, tem a poluição por tálio.

- Forre **fraldas descartáveis** com lenço de papel
- Forre papéis higiênicos e almofadas com um lenço de papel
- Use a esponja de poliéster no topo das garrafas de vitaminas no lugar de bolas de algodão. Gire em torno de algumas um agitador de plástico para cotonete.
- Use pedaços de tecido e fita adesiva para curativos.



Use cheesecloth in place of gauze.

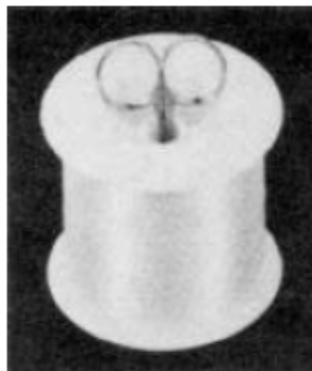

Use monofilament fish line (2 or 4 lb. test) for floss

FIG. 13 Substitutos seguros para produtos pessoais.

Se você tem o tálio em suas células brancas do sangue e não tem usado palitos, etc. no início do dia, ele estará em suas obturações dentárias e **você não terá nenhuma prioridade a não ser eliminar as amálgamas.**

Use monofilamento de linha de pesca (2 ou 4 libras de teste) para fio dental  
Use escumilha ao invés da tela metálica.

Encontre um dentista imediatamente para removê-los, com perfuração profunda e ampla para não deixar uma partícula disto, e então, jogue o tálio fora também. Você não pode curar suas dores nas pernas sem remover o tálio.

## Dor Protocolar nas Pernas

1. Pare de fumar.
2. Repare o encanamento.
3. Faça a limpeza dental e elimine totalmente o mercúrio e tálio que entraram em seus tecidos com EDTA (veja Fontes).  
Você terá que encontrar um médico que elimine; pedir a um amigável quiroprático para ajudar a localizá-los. Ou, pelo menos, tomar 100 mg de ácido *thioctic* (2 por três ao por dia) e vitamina C (5 g ou uma colher de chá) por dia durante um mês.
4. Tomar 300 mg de óxido de magnésio (tomar 1 duas vezes por dia).
5. Tome niacina, tanto quanto você tolerar – as variações de descanso são menos eficazes. Tente 50 mg a cada refeição.

6. Mude sua dieta para reduzir o fosfato e inclua leite (Esterilizado).

7. Faça a limpeza dos rins com ervas (página 406), seguida por uma limpeza de fígado (página 408).

8. “Elimine-se” em dias alternados na hora de dormir. Se as eliminações não fizerem qualquer diferença, o problema é puramente dos espasmos. Mas se você obtiver alívio, mesmo que seja muito curto, você deve ter matado alguma coisa. As bactérias devem ser provenientes de algum lugar. Concentre seus esforços na saúde bucal e numa dieta melhor.

Jean Booth, 30 anos, tinha dores, pernas cansadas e severas dores de cabeça há três dias.

Ela teria dores comoventes na parte de trás de suas coxas. Depois de encontrarmos tálio e mercúrio em seus rins, ela fez uma limpeza dos rins e teve todas as suas obturações dentárias de metal substituídas. Ela, então, sentiu-se bem por um ano. De repente, ficou com fadiga e as pernas pesadas novamente com dor aguda na coxa exterior. Ela procurou um neurologista.

Seu quiroprático sugeriu que eram restos de mercúrio, então, ela retornou a nós. Na verdade, ela tinha chumbo tóxico, mercúrio, tálio, mas seu dentista não poderia encontrar os metais restantes em sua boca. Três cavitações foram limpas; Ela tomou ácido *thioctic*; oito variações de bactérias e vírus foram mortos com um gerador de frequência e suas pernas estavam bem novamente. Nosso teste mostrou tálio em 4 dentes, mas não era um depósito grande o suficiente para aparecer em Raio X dental. Ela pode, eventualmente, optar por removê-los.

Charlie Snelling era um quadro de dor: dor nos braços, cotovelos, ombros, pulso, mãos, tórax, lombar, pernas, joelhos e pés. Ele iniciou as ervas nos rins e algumas dores foram reduzidas.

Ele estava com cádmio tóxico e então, mudou seu encanamento para plástico. Contudo, ele continuou com

cádmio tóxico e suspeita de lançamentos de tálio em suas inúmeras obturações antigas.

Ele teve todas as cavitações limpas e substituídas. Usou o nosso gerador de frequência para matar *beta Streptococcus*,

*Pseudomonas*, e *Troglodytella*

*Staphylococcus aureus* os quais todos estavam sob um dente (# 15). Um ano

mais tarde, ele ainda tinha crises de dor na perna. Ainda tinha numerosas bactérias sob seus dentes, porque o osso da mandíbula não estava curando. Ele não estava tomando a vitamina D, nem o magnésio nem bebendo leite para o cálcio necessário. Mas ele tinha melhorado o suficiente para voltar a trabalhar em tempo integral.

Víctor Abhay, de 16 anos, já não podia jogar em esportes do ensino médio devido a sua dor no joelho. Começou "com um vírus" e alta temperatura

dois anos atrás. Seu joelho começou a incomodá-lo depois disso. Ele tinha cristais renais de cisteína e quatro parasitas: *Cryptocotyl*, verme de fígado humano, cisto *Echinococcus granulosus* e *Echinostomum*

*revolutum* em seus glóbulos brancos. Ele iniciou a receita de erva para rins e seguiu com o programa de parasita. Cinco meses mais tarde, quando o vimos, seu joelho estava bem.

Kim Murphy, de 45 anos, tinha pernas, pés e joelhos doloridos. Eles também estavam inchados e coçavam. Eram parasitas de *Trichuris*, (verme encontrado no cão)



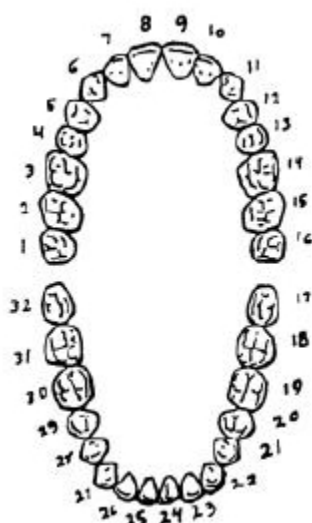

FIG. 14 Sistema de numeração dos dentes.

Também teve fases de tênia (*Taenia pisiformis*) e verme intestinal. Começou as ervas para rins, seguidas pelo programa de parasita. Ela parou de usar produtos cotendo zircônio (desodorante) e bário (batim). Ela se afastou de exaustores de ônibus. (Ela sabia que era alérgica a exaustão de diesel.)

Em um mês, sua dor na perna e coceira foram embora; um ligeiro inchaço manteve-se.

Nancy Tong, 80 anos, tinha pernas edemaciadas. Na verdade, ela não usava nenhuma meia sobre elas. Elas apareceram como colunas sem afinamento em tudo. Ela fez a medicina diurética por seu médico. Manteve a pressão sanguínea para baixo, mas estava perdendo a base com a excreção de água. Isto levantou a toxicidade geral (sangue BUN5) o que a fez sentir-se mal na maior parte do tempo. No entanto, ela bebeu água suficiente, reduziu o seu sal, não usava cafeína e não tinha realmente maus hábitos. Ela teve que usar várias almofadas para incontinência. Descobrimos que ela tinha cádmio tóxico e chumbo, que foram, provavelmente, responsáveis por sua enorme acumulação de pedras nos rins. Os metais estavam em sua água da torneira e ela foi incapaz de resolver este problema, já que vivia em um asilo. Nós aconselhamos-na a mover-se, ou ter sua água transportada, mas não podia fazer nada disso. Embora a situação fosse impossível, ela fez a limpeza dos rins, o programa de parasitas e mudou os óculos de aros metais e o relógio de pulso para plástico. Ela ganhou terreno suficiente com essas melhorias para poder usar mangueira elástica e, assim, dar alguma assistência física para seu corpo. Isto encorajou-a a fazer uma limpeza do fígado. Ela teve uma dor de cabeça com a limpeza, mas logo em seguida adequou-se a um tamanho menor de "Keds" (meias elásticas). A partir da metade do ano, suas pernas afinaram-se; ela nem sequer se importou em usar um vestido.

## Fibromiosite e Fibromialgia

Quando a dor é generalizada, não só nas articulações ou pernas, mas em muitos músculos e tecidos moles do seu corpo, o seu médico pode chamar isto de que *fibromiosite ou fibromialgia*.

5BUN significa uréia. É um desperdício do corpo e é normalmente mantido baixo pelos rins.

Para as bactérias obterem tudo em seu corpo, eles devem estar trabalhar juntas a parasitas que ficam em todo o corpo. Microscopicamente, minúsculos vermes podem fazer isso.

*Trichinella* é a causa mais comum dessas doenças, mas, por vezes,

*larvas de Ascaris* ou *ancilostomídeos* ou

*larvas estrombilídeos* são os principais culpados.

Essas lombrigas trazem hospedeiros de **bactérias**

com elas, principalmente "*escalões*"

(variedades de *Streptococcus*) e

"*estafilococos*" (variedades de *Staphylococcus*),

mas também "*Clostridium*" (variedades de *Clostridium*) e "*Campylobacter*"

(variedades *Campylobacter*). As bactérias são, provavelmente, os causadores da dor. Para matar

todas essas bactérias, use um eliminador, você

pode obter alívio por uma hora!

Ao matar triquininas e *Ancylostomas* (vermes) em primeiro lugar, em seguida as bactérias, você pode obter alívio por várias horas. Ao

matar os parasitas e bactérias em cada membro da família e, ao mesmo tempo, de animais de estimação e não colocar os dedos em sua boca, você pode ter o alívio da dor permanentemente. É interessante

especular por que os outros membros da família, que também estão infectados

com estes minúsculos vermes não desenvolvem fibromialgia. Possivelmente

as larvas ficam no intestino ou vão ao diafragma (causando

tosse) ou nos olhos (com músculos do olho "preguiçoso"). Talvez eles

simplesmente causem anemia. Triquininas, ancilostomídeos e estrombilídeos

são extremamente difíceis de se livrar em uma família.

Essas larvas da lombriga, sem dúvida, atravessam a placenta no feto durante a gravidez também.

Assim, elas podem ter sido

"Herdadas". Tente esclarecer isto a toda a família antes da próxima

gravidez.



FIG. 15 Larvas *Trichinella* que se estabelecem nos músculos.

Limpar animais de estimação destes parasitas é ainda mais difícil. O melhor

conselho é afastar-se. Eles vão continuar a abrigá-los mesmo que estejam em um programa de parasitas para animais. É impossível

ficar livre dos parasitas se os seus animais de estimação os têm: eles irão

mover-se para os seus tecidos moles imediatamente, dando-lhe as bactérias e inflamação novamente.

O próximo conselho mais importante é manter os dedos fora de sua boca. Nenhum destes parasitas entram

através de sua pele (isto é, apesar de ensinamentos de que vermes de anzol o fazem), não deve colocá-los em sua boca de alguma forma!

Considere limites para tudo em sua boca, menos comida e beijos.

Finalmente, se há um bebê que usa fraldas na família, seja paciente.

Quando os dias de fraldas acabam, terão menos contato com o intestino, dando-lhe a oportunidade de completar o seu próprio tratamento. Enquanto isso, lave as unhas com Skin Sanitizer (veja Receitas) após a limpeza de evacuações das crianças, fraldas e de você mesmo.

Use líquido de bórax no sabão para deixar um resíduo antibacteriano na pele.

Tente identificar os parasitas antes de matá-los para que possa estar atento a eles no futuro. Obtenha amostras ou culturas mortas de vários patógenos e pesquise-os em suas células brancas do sangue.

Se você não puder fazer isso, pelo menos, salve uma amostra de sua própria saliva; mantendo-a congelada ou conservada. Também faça uma amostra de saliva do seu animal de estimação. Isto lhe dará amostras para testar a si mesmo mais tarde. Você não saberá qual parasita está nesse modelo de saliva, mas se resultar sempre positivo, você saberá quando o terá de volta. Então, "elimine-se".

Brenda Byrd foi diagnosticada com *myofibrositis* dois anos antes de completar 36 anos. Seu exame de sangue mostrou triglicérides ligeiramente elevadas (152 mg./DL), indicando o início de problemas no trato urinário. Sua análise afirmou: "nebulosa" (obscura com bactérias ou cristais) em vez de uma urina clara. Também listados glóbulos brancos, glóbulos vermelhos e algumas bactérias presentes em sua urina. Nossos testes revelaram mercúrio e numerosos outros metais pesados distribuídos em sua tireóide, estômago, rins, pulmões, ossos e medula óssea. Ela também estava cheia de berílio (Geralmente a partir de "óleo de carvão") contido nas lâmpadas de furacão mantidas em todos os quartos. Ela tinha numerosos parasitas, incluindo

*Strongyloides* e tênia se espalhando através de seus tecidos do corpo.

Ela estava emocionada ao saber como recuperá-la e começou o tratamento dentário.

Marcia Cochran, 36 anos, tinha músculos contraindo todo o corpo. Isso foi diagnosticado como fibromialgia. Suas articulações eram tenras e sentia seu peito "apertado". Ela tinha bronquite duas vezes ao ano. Tomava Amytryptaline<sup>TM</sup> para espasmos musculares e Benty<sup>TM</sup> para acalmar o intestino

(Cólon espástico). Ela teve depressão com isto e estava em medicação. Tudo começou com febre e calafrios que ela achava ser gripe, mas depois que foram embora, sentiu tremores. Às vezes sentiu-se como se pequenos choques elétricos tivessem passado por ela. Ela tinha *Ascaris* e larvas de ancilostomíase generalizada em seu corpo. Ela tinha vermes de fígado de carneiro em seu fígado. Iniciou o programa de parasita. Também estava com PVC e telúrio (metal dental) tóxicos.

O PVC foi atribuído a janelas de plástico contra tempestade, aplicado ao interior das mesmas e nas cortinas de chuveiro. Dois meses se passaram e ela não tinha resolvido alguns de seus problemas. Então fez sua primeira limpeza do fígado e eliminou mais de 100 pedras. Isto instantaneamente reduziu sua fibromialgia para ataques ocasionais. Ela estava tão encorajada que decidiu ir em frente com a limpeza dental.

## Dor nas Articulações ou Artrite

Dois principais tipos de artrite são reconhecidos clinicamente, osteoartrite e artrite reumatóide. Em osteoartrite, as articulações têm bactérias que vivem sobre os depósitos esqueléticos. Na artrite reumatóide, as bactérias provenientes de parasitas maiores - lombrigas realmente viviam nessas articulações. Os vermes são pequenas lombrigas comuns cujos ovos eclodem em lombrigas microscópicas que se transportam.

Temos quatro vermes comuns: *Ascaris*, *ancilostomíase*, *Strongyloides*, *Trichinella*. Seus ciclos de vida normalmente os direcionam a viajar para os pulmões, mas em algumas pessoas eles viajam por todo o corpo, incluindo o cérebro, músculos e articulações. Mais investigação é necessária para explicar isso. Minha suspeita é que são toxinas, como mercúrio, tálio, cádmio, chumbo, bem como solventes, distribuídos através do corpo, baixando a imunidade e permitindo pequenas larvas residirem lá. Uma vez que o percurso (Encaminhamento) tenha sido estabelecido nestes órgãos, eles continuam a ser bem utilizados por outros parasitas. Logo, uma variedade de parasitas, bactérias, vírus e poluentes estão indo todos em direção a estes órgãos.

## Osteoporose ou Artrite Comum

Quando as articulações são dolorosas, é uma simples questão de matar as bactérias com um eliminador eletrônico. Trate-se com um eliminador até que a dor vá embora. Podem ficar longe, mas as chances são as bactérias terem uma fonte estável.

A fonte mais comum para *Staphs* e *Streps* são pequenos abscessos no osso da mandíbula, sob e ao lado de extrações antigas, canais da raiz e enfilamentos do mercúrio. Você pode obter alívio imediato da dor somente a partir de uma limpeza dental, e novamente poderá desapontar-lhe. *Staphs* e *Streps* são tais bactérias ubíquas que podem vir não só de infecções ósseas maxilares mas a partir de cálculos biliares, rins pedras e outros parasitas.



FIG. 16 ancilostomídeos, estromgilídeos e whipworms.

O tratamento correto para trites é uma revisão completa da saúde do corpo: uma dieta limpa, uma limpeza do corpo e limpeza ambiental.

Comece com o programa de ervas para parasita e eliminação. Siga isto com com uma limpeza de rim, em seguida, limpeza do fígado. Se qualquer toxina é negligenciada, especialmente amianto e fibra de vidro, é a certeza de encontrar suas articulações e bactérias que permitem voltar a causar dor. Tenha a certeza de corrigir os níveis de ácido do corpo depois de fazer medições de pH da urina (página 59).

Depósitos artríticos contêm uma grande quantidade de fosfatos combinados com cálcio. Este cálcio vem de algum outro osso, tais como a base de sua espinha ou no pulso. Os ossos vão ficando mais fracos devido a esta perda de cálcio. O cálcio foi feito fora de seus ossos para o simples propósito de neutralizar o excesso de fosfato em sua dieta. Reduza o consumo de fosfato (Carnes, refrigerantes, grãos) pela metade, comendo peixe, leite, legumes e frutas em vez disso. Beba três copos de leite por dia. Se você é alérgico ao leite, faça várias limpezas de fígado, mude de marca de leite, use leite desnatado, e use isto na culinária e panificação. Queijo e queijo caseiro não são substitutos para o leite (o cálcio fica no soro de leite). Os produtos lácteos devem ser fervidos antes de consumi-los e não devem ser inferiores a 2% de gordura na manteiga. É preciso a bile para fazer do cálcio absorvível, mesmo o leite com menos do que 2% de gordura láctea não desencadeia a vesícula biliar para esvaziar sua bile na hora das refeições. Se você não está acostumado a produtos lácteos, comece devagar e trabalhe gradualmente com 3 xícaras por dia.

Carol Lachance foi diagnosticada com artrite nas suas costas e joelhos. (Ela tinha esporas em ambos os lugares.) Testou positivamente para *Trichinella*, *Ascaris* e *Dirofilaria* (também tinha dor sobre o coração). Eles tinham um cão ao ar livre. Seu exame de sangue mostrou um alto nível de fosfato e alcalina fosfatase mostrando que ela estava dissolvendo seus ossos. Depois de mudar sua dieta para incluir leite, cálcio extra de concha de ostra (Um por dia), óxido de magnésio e vitamina B6, reduzir o consumo de carne e grãos consumo, seu nível de fosfato desceu para normal (abaixo de 4). Ela fez a limpeza dos rins e fígado assim como o programa de parasitas mas ainda tinha dor. Um teste de elemento tóxico revelou chumbo em seus ossos. Foi atribuída a uma variedade de comprimidos multivitamínicos de drogarias os quais tomou diariamente durante anos. Quando ela parou estes medicamentos e acrescentou prescrição de vitamina D (50.000 unidades) por três semanas para ajudar a curar seus ossos, ela ficou aliviada.

Gail Hildebrand, 62 anos, tinha dolorosas mãos artríticas e doenças gengivais. Ela tinha 12 parasitas livres - carregando-se dela e tinha amianto tóxico. O que foi atribuído a sua secadora de roupas. Quatro meses depois, após matar os parasitas, sua dor na mão e gengivas estavam muito melhores. Ela passou a ter um secador de roupas mais estreito e isto livrou-a de seu problema de amianto. Ela começou com ervas nos rins e em um mês viu que os nós amplos nos dedos estavam começando a desaparecer.

Norma Littrell, 53 anos, entrou com uma artrite grave de seis anos. Seus joelhos, ombros e mãos estavam doloridos. Expliquei-lhe que os ombros doloridos não pertenciam ao quadro de artrite, mas tinha uma etiologia no cálculo biliar que ela podia facilmente corrigir em uma única noite mais tarde (limpeza do fígado). Ela também tinha dor no meio das costas, na parte superior das costas e na região lombar; mais uma vez a dor nas costas pertencia ao problema no fígado. Ela tinha cristais renais de fosfato tricálcico, bem como cristais de ácido úrico. Foi dito a ela para parar o café (qualquer cafeinado),

## A CURA PARA TODAS AS DOENÇAS

diminuir o seu consumo de carne e de grãos (fosfato), aumentar o leite e usar produtos de caroço de cereais do solo (caroço genuíno de tortillas de terra, bem como os pés de porco em conserva que possuem alto nível de cálcio utilizável). Ela iniciou as ervas para os rins. Em 33 dias, a sua baixa dor nas costas tinha melhorado muito, conseguia lavar o próprio cabelo novamente, sentar-se e levantar-se do chão da sala sem dor. Estava eufórica, mas nós recomendamos menos stress e exercícios para as articulações. Patricia Robinson, 76 anos, tinha dor nos joelhos, pés, parte inferior das costas, mãos e pulsos. Também em seus ombros e parte superior das costas, que não fazem parte do quadro de artrite.



*FIG. 17 Caroços de cereais do solo, com alto teor de cálcio.*

Ela tinha as pálpebras inchadas que é um sinal revelador de *Ascaris*. Ela tinha azia, pés frios e insônia, bem como alta pressão sanguínea. Ela estava em vários medicamentos. Iniciou a receita para os rins e a ornitina (4-8 conforme necessário) para dormir. Esperávamos que ela pudesse impedir-se de drogas Ativan™ em breve. Ela estava parando o café, chá e cafeinados. Suas mãos estavam atadas e disformes nas articulações, também tenras. Dois meses depois, houve pouca mudança; seu médico a tinha medicado com Prozac™ e ela esperava que iria fazer muito bem a ela (então parou o programa de ervas nos rins), mas isso não aconteceu. O teste de parasitas ainda mostrou *Ascaris* e ela iniciou o programa de parasita. Encontramos também o flúoreto (a partir de creme dental), irídio, samário e paládio, tudo a partir de seu implante de dentes. Ela estava removendo o máximo de metal que o dentista poderia fazer, cavitações limpas e tomando ácido *thioctic*, 2 por dia, para ajudar a limpar o metal de seu corpo. Em quatro semanas, a dor aguda em suas costas tinha ido embora e em mais três semanas a dor em suas mãos também foram. Lynne Snyder, 72 anos, tinha dor em cada junta e tinha que estar medicada para manter-se em movimento. Seu nível de potássio foi muito baixa (3,6-an adrenal / problema renal), e ela começou a tomar as ervas para os rins, suco de cenoura, suco de vegetais e bananas. Em dez dias, ela pôde sentir uma nova energia mas as dores eram terríveis, especialmente em seu joelhos. Ela eliminou o suco de tomate, o suco de uva-do-monte, cítricos,

pimentas (ela estava usando um monte), e os substituiu por leite de vaca como uma bebida que ela gostava. Após três semanas de ervas nos rins, ela começou a eliminação de parasitas. Após um mês, a artrite estava muito melhor. Não estava usando nenhum medicamento para dor e poderia chegar a dormir sem ele. Ela pensou que o corte de pimenta a ajudou na maior parte.

## Artrite Reumatóide

Quando a inflamação e inchaço afetam as articulações, além da dor, é chamada de artrite reumatóide. Além disso, um teste de sangue pode revelar "fator de reumatóide" para estar presente. Neste caso, os minúsculos vermes comuns e redondos invadiram suas articulações. São *Ascaris*, *Ancylostomas*, *Strongyloides* e *Trichinella*. Seus ovos estão em toda parte ao nosso redor, na poeira, sujeira e imundícies sob unhas e nossos próprios movimentos intestinais.

Higienização Superior é a sua primeira defesa. Lave as unhas com álcool após a limpeza de evacuações ou troca de fraldas.

Nunca, nunca, tolerar unhas longas em qualquer membro da família. E se esta disciplina não pode ser imposta, não permita a preparação de alimentos por "unhas compridas", a menos que as luvas sejam utilizadas. Ele ou ela pode não adoecer (ainda) dos parasitas na família, mas você sim. Claro, você pode matá-los com um eliminador (internamente, não aqueles sob as unhas), mas isto após ter sido infectado. Eles voltam facilmente. Seria sensato eliminar lombrigas a cada semana, apenas neste caso.

Verifique se o seu animal de estimação está sendo tratado com ervas para parasitas ou por eliminador também. Um animal de estimação que ficar ao ar livre vai rapidamente (a muito próxima dia) trazer esses vermes para a casa novamente. Doe seus animais de estimação, se possível.

Verifique se há problemas dentários. Faça a Limpeza Dental (Página 305). Em seguida, faça a Limpeza dos Rins e Fígado .

Você pode aliviar sua dor e começar a curar imediatamente após, mas é sábio fazer todos os programas de saúde, de qualquer maneira.

Mudar sua dieta. Reduzir fosfato, começar a usar o leite esterilizado para o cálcio. Mudar para peixes a carne. Beber muito mais água.

Use apenas bebidas e alimentos inofensivos (veja *Receitas*). Troque os produtos para o corpo para produtos livres de toxinas. Viva em uma casa não-tóxica. Permaneça em um programa de ervas para parasita e eliminação regularmente. Purifique os rins por três a seis semanas e repita uma sessão de uma semana a cada poucos meses para manter a remoção de depósitos que também podem escolher estas articulações doentes para se instalar. Os joelhos são um local favorito para a artrite reumatóide. Joelhos são muito dependentes de rins.

Para resumir, faça tudo como para a osteoartrite, enfatizando a eliminação de lombrigas.

## Artrite Alérgica

A toxina dos alimentos proeminente que é dita como afetar os joelhos é a *piperina*, encontrada na família de pimentas pretas e brancas (não caienas). A família de plantas *Solanaceae* (batatas, tomates, berinjela, tabaco!) também tem um "alérgeno" comum que produz dor nas articulações. Tente não usá-los por duas semanas para ver se isso

ajuda. Mais dois produtos químicos que podem desencadear a dor da artrite são *ácido hipúrico e fenilisotiocianato (PIT)*.

Seu corpo produz grandes quantidades de ácido hipúrico, até um grama por dia. É o produto de desintoxicação do ácido benzóico pelo fígado. Muito poucas frutas contêm ácido benzóico natural. Mas nós podemos facilmente triplar e quadruplar nossa ingestão de ácido benzóico ao consumirmos bebidas doces e comerciais nas quais o ácido benzóico é usado como conservante. Na verdade, é um conservante "natural". Tudo isso deve ser desintoxicado, entretanto, e nos dar um caminho demasiado de ácido hipúrico. Os rins são incapazes de excretar tais sobrecargas de ácido hipúrico, por isso, distribui-se nos órgãos. Eu suspeito que um simples mecanismo poderia explicar a ação que provoca a dor:

moléculas de ácido hipúrico poderiam juntar-se a nossa célula de canais de condutância mantendo as portas comprimidas e abertas. Isto pode convidar bactérias e vírus para entrar lá. Mas também existem bactérias "amantes" do ácido hipúrico que alimentam-se dele. Talvez este ácido possa causar dor sem a ajuda de bactérias. Isto exige um estudo mais aprofundado. É sensato para as pessoas com dor crônica não consumir ácido benzóico (ou benzoato) de conservas.

PIT é um produto químico de alimentos encontrados especialmente em frango, ovos, família do repolho, ervilhas. PIT também faz parte da própria química do corpo, ocorrendo no fígado, e que envolve a desintoxicação de alimentos contendo cianeto. Muitos vegetais, nomeados de família do repolho família, contêm tais cianetos, dando-lhes proteção contra insetos, doenças e animais de pasto. O que pode tornar o fígado, em uma semana, a desintoxicar uma refeição completa destes cianetos: entretanto, Níveis PIT são mais elevadas no corpo. PIT é muito reativo. Na verdade, o produto químico é utilizado como um reagente geral de aminoácidos na bem conhecida reação de **degradação de Edman**. Mas agora, seu corpo é o frasco da reação, fornecendo os aminoácidos. Uma vez que todos os órgãos fornecem aminoácidos, não é de se admirar que todos eles possam reagir à PIT, dando-lhe várias reações alérgicas e dores.

Se você tiver qualquer tipo de artrite, pare de comer alto-PIT em alimentos e limpe o fígado até que esteja livre de todas as alergias das quais esteja consciente. Isto sugere que o fígado seja capaz, de novo, de desintoxicar os cianetos, em um tempo razoável, e você possa comê-los novamente. Estes alimentos têm muitos benefícios, claro.

Dor nas articulações, ou artrite, como conhecido na antiguidade, muito antes dos cães e gatos serem animais domésticos e dar-nos seus parasitas.

Porcos e cavalos abrigam estas lombrigas e também podem ter sido a fonte naquele momento.

Ervas e tratamentos que ajudam a artrite são, portanto, muito abundantes.

Talvez elas agem por matar lombrigas, bactérias e vírus, ou ajudam a metabolizar o ácido hipúrico e PIT. Tratamentos homeopático, bem como massagem, calor e dispositivos eletrônicos também ajudam. Com esta vasta gama de tratamentos eficazes que datam de passados distantes, porque nenhum deles tem uma cura permanente? A resposta é simples. As lombrigas comuns estão por toda parte sobre nós, o saneamento é pobre, e nosso estilo de vida civilizado leva a depositarmos formações que convidam bactérias. Mas ao saber disso, você pode parar



sua dor e remover as causas para se tornar um dos primeiros seres humanos a atingir uma cura permanente.

Verna Plumb, 46 anos, foi diagnosticada com artrite reumatóide quatro anos antes. Desde então, ela tinha sido continuamente medicada com methotrexate<sup>TM</sup> e prednisona. Isto a levou a ganhar um monte de peso por retenção de água. As drogas não foram eficazes e ela teria de fazer outra coisa muito em breve. Ela tinha as causas típicas: seu corpo estava tóxico com mercúrio e níquel a partir de obturações dentárias. Seus rins estavam cheios de cinco tipos de pedras. Ela tinha inúmeros parasitas de lombriga incluindo dois tipos de *Ascaris*, dois tipos de *ancilostomíase*, *Strongyloides* e *Trichinella*.

Ela teria de limpar tudo para obter alívio. Ela

começou com as ervas nos rins, matou os parasitas com um gerador de frequência e em dois meses notou que o inchaço estava recuando.

Camille Franklin tinha mãos que estavam inchadas, quentes e dolorosas. Ela também tinha "reumatóide" nos ombros e joelhos. Explicamos que os ombros não eram parte do quadro de artrite. Ela podia tratar aquilo, em uma única noite, brevemente. Ela também tinha osteófitos nos seios

que precisavam de remoção cirúrgica. Seus rins revelaram cristais de fosfato de tricálcio. Foi dado a ela uma mudança de dieta; em leite, frutas

e vegetais, fora outras bebidas, menos carne e grãos. Ela

iniciou as ervas renais. Em cinco semanas, todo o inchaço, vermelhidão e calor estavam fora de suas articulações dos dedos.

## Dor na Coxa

Dor na coxa interna muitas vezes resulta do nervo ciático que sofre pressão na parte inferior das costas. Se isto é assim, os ajustes de quiropraxia devem ajudar. O tratamento correto, depois de matar bactérias eletronicamente, é limpar toda a área do rim usando a receita de ervas para rins.

Se esta não é a explicação correta, (e você não está recebendo alívio da dor) você pode ter um trauma, talvez tenha sobrecarregado sua perna em algum exercício. O trauma menor convidou as bactérias a estabelecerem-se lá e dar-lhe a dor.

Se a dor persistir após limpá-lo várias vezes, deve haver uma fonte crônica de bactérias. Uma vez que os rins já estão limpos, considere os dentes, bem como os parasitas recorrentes e o fígado. Limpe o fígado a cada duas semanas, até 2000 ou mais pedras aparecerem e não mais aparecerem. Isso pode levar 1-2 anos. Seja paciente. Faça uma limpeza dental. Mantenha a eliminação das bactérias para que elas não possam se espalhar. E, claro, deixe a perna dolorida descansar.

## Dor nos Quadril

Dor no quadril é sempre devido a bactérias. Na verdade, essas bactérias regularmente vêm de duas fontes: os rins e os dentes. Isto simplifica o tratamento desde que nenhum deles tenham um longo tempo para limpar.

Inicie imediatamente a Limpeza dos Rins (página 406). Continue a receita até que a limpeza dental esteja concluída. Ambos devem estar limpos em conjunto para parar a

exportação de bactérias para o quadril.

A limpeza dental pode levar várias semanas se um trabalho extenso for é necessário. Durante esse tempo, mate todos os parasitas eletronicamente.

Mantenha a eliminação das bactérias, especialmente *staphs*, *streps*, *Clostridia*, *Campyls*.

O problema dental não está sempre no mesmo lado que a dor no quadril. A mandíbula pode ser muito frágil e porosa, cheia de invasão de bactérias. A limpeza dessas cavidades podem dar um alívio imediato da dor no quadril (provando a origem bacteriana). Mas curar a mandíbula tomando-se cálcio novamente não é garantido pelo processo de limpeza.

Dê ao seu osso maxilar todas as chances de curar:

- Comece a tomar vitamina D (40.000 a 50.000 u.), Todos os dias durante três semanas a partir do dia do trabalho dental, ou antes.

Depois disso, tome a cada duas semanas por toda a vida. Não tome a mais.

- Tome vitamina C (1+ gm por dia) e B6 (250-500 mg por dia)

para gengivas saudáveis.

- Obtenha um grama de cálcio utilizável em sua dieta diária.

## Fortalecimento dos Ossos

Cálcio de vegetais não pode ser dissolvido por nossos estômagos (*ruminantes*, como vacas, podem dissolvê-lo, elas têm um estômago extra carregado com bactérias especiais que fazem a recuperação real do cálcio). - A forma do comprimido de cálcio não pode ser bem dissolvida, especialmente à medida que envelhecemos. Precisamos de cálcio pré-dissolvidos se um pouco durar por muito tempo.

Os povos primitivos que viviam com peixes ou refeição de carochos do solo comiam 4-6 gramas de cálcio por dia.<sup>6</sup> Mesmo quando apenas 20% do mesmo era dissolvido, eles ainda teriam cerca de 1 grama de cálcio utilizável

a si mesmos. As chances eram tão boas que eles dissolverem ainda mais, desde que eram jovens (expectativa de vida era inferior a 50 anos).

Seu crânio permanece bonito, seus dentes livres de cáries. Eles viveram

ao ar livre, por isso, principalmente, receber o suficiente de derivados de vitamina D do sol não era um problema. Sua dieta natural fornecia bastante vitamina B2

para protegê-los dos raios UV (ultravioleta) quando expostos aos danos da luz solar.

Mas estes são tempos civilizados. Nossas vidas são esticadas na idade avançada, quando nossos estômagos não produzem ácido suficiente para matar

bactérias, nem para dissolver os minerais na nossa alimentação. Então, eles precisam

ser dissolvidos em nós. O leite é uma bebida em que o cálcio já tem dissolvido pelos outros ingredientes. O ácido láctico no leite formado durante a digestão dá ao cálcio a correta

estrutura quelatada para absorção pelo intestino. Mesmo a bile participa na absorção do cálcio. O leite também contém fosfato,

mas não muito para ser útil. Eu recomendo leite como uma fonte de cálcio

para curar o osso da mandíbula após e antes do trabalho dental. Você

precisa de 1+ gramas por dia. Um litro de leite tem 1 g (1000 mg) de

cálcio utilizável. Você absorve somente 250-400 mg. O resto é

excretado e eliminado. Apenas o cálcio absorvido pode curar

seu maxilar. Use leite em cozinha, bem como uma bebida. O

cálcio nele é indestrutível.

Ossos não são feitos de cálcio sozinhos. O magnésio é essencial.

Dado que o magnésio é mais solúvel e fácil de assimilar o

cálcio, a forma de comprimido o fará. (Fontes: óxido de magnésio, 300 mg, ver 6Leitura de Nutrição e Degeneração Física por Weston A. Price, DDS publicado pela primeira vez em 1939. Pelo menos, olhar as fotos. Pergunte à sua biblioteca como comprar uma cópia, disponível a partir da Fundação Pottenger de Preços para Nutrição, (800) 366-3748.) Se você não está absorvendo o magnésio que permanece em seu intestino e aja como um laxante. Se isso acontecer acidifique seu estômago durante as refeições: sempre adicionar limão, vinagre ou vitamina C para sua comida ou bebida para ajudar a digerir o leite e a dissolver os minerais para você. **Boro** (3 mg., uma vez por dia) e de **manganês** (15 mg. uma vez por dia) são endurecedores ósseos adicionais. Quando sua dieta é melhorada, o seu problema dentário acaba, e os rins são limpos, a sua dor no quadril vai ficar longe e você pode parar de pensar sobre a cirurgia de substituição do quadril. Mary Hammond, 48 anos, tinha dois quadris doloridos. Ela era diabética e bebia cinco xícaras de café por dia. Ela tinha infecções de *Staphylococcus aureus* com menos de três dentes que já não mais os tinha. Depois de sair da cafeína (cafeína pode espalhar bactérias, fazendo tecidos mais permeáveis) e feito algum trabalho dental, seu quadril direito parou de doer. Quando as escavações foram limpas, seu quadril esquerdo parou de doer muito, mas depois de uma semana a dor voltou. Ela ainda tinha parasitas e bactérias para matar. Ela tinha solventes para eliminar e um rim a limpar, mas estava muito entusiasmada e gostava de exibir o quão bem ela andava.

## Dor na Virilha

Os **nódulos linfáticos** estão situados nela, bem como nas axilas e em torno do pescoço. Os linfonodos são seus melhores amigos. Eles são colmeias de atividade. Suas células brancas do sangue "ninho" estão nela. Os nódulos da linfa são as provas de fluidos corporais (linfáticos) nesses locais, assim como o departamento de água e departamento de saúde provam nosso leite e água, certificando-se que eles são puros e estéreis. Claro, eles nunca realmente são. Mas seus glóbulos brancos continuam trabalhando com eles. Eles estão ocupados removendo impurezas como zircônio e titânio e agentes patogênicos como bactérias e vírus. Quando uma dose especialmente desafiadora de parasita ou poluição chega ao nódulo, ele aumenta, a fim de lidar com a tarefa de maior tamanho. Este alargamento pode ser sentido. O que pode pressionar contra outros órgãos e você sentir a dor da pressão na virilha. Isto deve alertá-lo, é claro, para o perigo. Matar os parasitas e organismos patogênicos imediatamente com seu eliminador. Inicie a limpeza dos rins. Pare de usar produtos tóxicos e comer alimentos tóxicos. Se você está sendo eficaz, os gânglios linfáticos começarão a diminuir em poucos dias, aliviando a dor na virilha. Se isso não voltar, você provavelmente eliminou a principal causa. Mas se esta a se repetir, tente diagnosticá-los com precisão. Teste-se para HIV e SIDA e, em seguida, para a saliva do animal de estimação, leite produtos e outras espécimes da doença. Pare a reinfecção de humanos ou animais de estimação ou de alimentos lácteos. Ajude o seu corpo limpar seu metal dental e meio ambiente. Verifique todos os

suplementos de toxinas antes de utilizá-los numa base diária. (Se eles aparecem em seus glóbulos brancos poucos minutos depois de comê-los, há uma toxina.) Se a sua dor na virilha não for embora, você provavelmente esqueceu alguma coisa!

Existem outras causas de dor na virilha, no entanto, tais como hérnia.

Um médico irá ajudá-lo a identificá-la. Reparado-lhe cirurgicamente.

O Hospital Shouldice<sup>7</sup> tem o melhor histórico cirúrgico e divulgará as suas estatísticas! Você não vai mesmo precisar de anestesia geral lá.

Dor de ovários é muitas vezes sentida perto da virilha. Às vezes, um grande cisto no ovário coloca pressão sobre as proximidades dos órgãos sensíveis.

<sup>7</sup> Hospital Shouldice, Avenida Bayview, 7750. Guarita 370, Thornhill, Ontário, Canadá L3T-4A3, telefone (416) 889-1125.



*FIG. 18 Seus nódulos linfáticos são seu melhores amigos.*

A formação de cistos, ovários císticos, é uma condição comum em gatos, também. Obviamente, alguma coisa não está bem nos ovários.

Ovários produzem hormônios: estrogênio e progesterona. E se as bactérias (como a *Gardnerella*, *sífilis*, *gonorreia*) estão vivendo lá, os ovários estão deficientes e podem produzir sub ou superprodução de algum hormônio. O primeiro tratamento deve ser para matar parasitas, especialmente os vermes. Então mate todos os outros parasitas e bactérias, especialmente *Gardnerella* e bactérias entéricas que podem

migrar facilmente a partir do intestino do ovário. Apesar de tudo isso, o cisto pode não encolher. A fim de diminuir o cisto, você deve determinar o que está enchendo o cisto. Então pare de preenchê-lo. O cisto vai

eliminar-se e encolher-se.

Muitos tipos de poluição podem preencher um cisto no ovário. Teste para CFCs e PCB. O ouro é um outro favorito. Partículas poluentes como o amianto e fibra de vidro são muitas vezes colocados em cistos por seu corpo. Seu corpo é sábio. Se estas medidas não podem ser eliminadas através dos rins ou bile, ele irá, pelo menos, mantê-los todos juntos (na forma de um quisto) da mesma forma que um despejo tóxico dispensa o resto do panorama. Contanto que esteja adicionando-os a ele, não pode ficar menor.

Felizmente, as células brancas do sangue leais são toxinas de permutação longe de seus cistos a cada minuto de cada dia e da noite. Tudo que você precisa fazer é adicioná-las. Remova metais dentais, limpe seu corpo, dieta e meio ambiente.

Você vai notar diminuição dos cistos em três semanas. O que você efetivamente avisa é a ausência de dor, o que implica o encolhimento. Enquanto isso, o alívio da dor matando as bactérias, assistência herbal no ovário (Tente inhame selvagem), quiropraxia, analgésicos são todos úteis. Descongestione a área por meio de uma limpeza dos rins. Se o cisto não encolher, você terá perdido os poluentes. Depois que ele se contrair, permaneça em um programa regular de eliminação de parasitas, programa de ervas ou eletrônico, e melhore seu estilo de vida.

Ovários podem estar causando-lhe dor, mesmo sem um cisto presente.

Ao limpar os parasitas e poluentes pode eliminá-la rapidamente; muito mais rapidamente que um cisto formado.

Hormônios sintéticos (Provera™, Premarin™, Ogen™, etc.) são muitas vezes utilizados para esclarecer problemas de ovário de vários tipos. Não continue a usá-los quando a necessidade não existir mais. Apesar de terem baixa toxicidade, há desvantagens tais como a necessidade para a desintoxicação do fígado, e o risco de poluentes de metais pesados. Aceleração de câncer foi vista quando tomados estrógenos.

## Dor Lombar

Foi dito a nós que a dor lombar tem origem em uma fraqueza herdada da coluna em sua base, porque nós, seres humanos

andamos eretamente em vez de sobre quatro patas. E foi dito que os ganchos ósseos que mantêm a coluna alinhada são mais planos, de algumas famílias, tornando mais difícil para que mantenham as espinhas juntas. Também nos disseram que "exercícios adequados" poderiam ter mantido esta parte dos nossos corpos fortes e a dor lombar poderia ser evitada.

Essas teorias tornaram-se obsoletas quando, sem cirurgia ou exercícios ou mudança de postura, a dor lombar possa desaparecer

rapidamente e permanentemente. Massagem de acupressão e quiropraxia podem trazer alívio "milagroso". A dor lombar mais severamente afetada e sofredora pode ser tratada ao mesmo tempo no escritório de um quiroprático e você estará normalmente, sem dor ou analgésico após os tratamentos. Assim, embora tenha havido derrapagem de disco ou coluna, aparentemente, ela vai voltar para o lugar com bastante facilidade.

Se o relaxamento muscular for a pista, devemos perguntar por que esses músculos espasmam tão facilmente. Quaisquer músculos espasmam ao irritá-los ou

prejudicá-los repentinamente. Na verdade, seu corpo inteiro espasma e treme se uma prata ou um pouco de vidro quebrado estiver no seu sapato. Se você remover esses objetos, a perna andarás normalmente.

**Cristais de ácido oxálico** são tão nítidos como o vidro quebrado. Use a limpeza dos rins (página 406) para dissolvê-los além de outras pedras. Toda dor lombar pode ser curada através da remoção dos cristais afiados nos rins. Demora cerca de três semanas para dissolvê-los. Em alguns casos muito graves, pode levar seis semanas.

Se você tem sofrido um ano ou 20 anos, a permanente cura será de apenas algumas semanas depois.

Nossos corpos fazem oito ou mais tipos diferentes de rins, "Pedras". A variedade de ácido oxálico é associada a um esfaqueamento afiado das dores. Em seu esforço para eliminar este ácido extremamente vicioso, seu corpo neutraliza-o com cálcio primeiramente para fazer o oxalato de cálcio.

Seus rins podem manter um pouco de oxalato de cálcio na solução mas não muito. O excesso endurece nos cristais. Um copo regular ou chá gelado (não chá de ervas ou chá verde) tem cerca de 20 mg<sup>8</sup> de ácido oxálico - demasiado para os rins em excreção. O chá é uma bebida tóxica, não deve ser considerada uma bebida. O chocolate é muito alto em oxalato, também, e não deve ser usado como uma bebida (como cacau).

As crianças nunca devem beber chá ou cacau. seus delicados rins não devem ser confrontados com a carga diária de excreção em grandes quantidades de ácido oxálico.

<sup>8</sup> Tirado de Valores dos Alimentos, 14<sup>a</sup> ed. por Pennington e Church, de 1985.

E o cálcio utilizado para neutralizar o ácido oxálico é desperdiçado. O cálcio é um nutriente precioso. Deveria ser conservado para o desenvolvimento dos ossos das crianças.

Não é necessário descobrir qual variedade de cristais nos rins está fazendo espasmos nos músculos.

Diferentes ervas dissolvem diferentes

tipos. E combinando-os em uma grande mistura de ervas, você pode ser dissolver todas as variedades, ao mesmo tempo.

Onde quer que os cristais de oxalato tenham se formado, em uma bactéria particular, *Proteus vulgaris*, pode ser encontrada. Será que essa bactéria

de alguma forma prospera em cristais de oxalato? Ou até mesmo ajuda-os a se formarem?

O próprio *Proteus* contribui para diminuir a dor nas costas? Terá diminuído a dor nas costas, na realidade, duas dores em uma – um furo leve de vidro – como quando as partículas adicionam efeito inflamatório de bactérias? Felizmente,

você pode matar *Proteus vulgaris* eletronicamente.

Ao usar suas novas habilidades de diagnóstico, você pode testar seus cristais nos rins. As variedades de pedra nos rins que eu testei são:

**oxalato de cálcio, ácido úrico, cisteína, cistina, monocálcico fosfato, fosfato dicálcico, fosfato tricálcico.** Todas

essas variedades podem ser dissolvida por mistura de ervas. Mas todas podem ser formadas novamente em uma semana!

Para evitar a formação de oxalato pare de beber ácido oxálico

(Comer veregetais ricos em oxalatos não é significativo - espinafre, acelga, ruibarbo e azedinha todos têm o seu lugar na dieta). também tomar suplementos de magnésio e B6 (conforme indicado na limpeza dos rins).

Para evitar a formação de cristais de fosfato, reduzir o consumo de fosfato e beber leite como fonte de cálcio. Deixe seus rins bastante purificados com ervas e beba água abundantemente. Depois de

beber um litro de leite esterilizado, dois litros de água, meio copo de suco de fruta caseiro e meio vidro de suco de vegetais, haverá pouco desejo de bebidas adicionais.

Eu não tenho nenhuma compreensão do que pode causar pedras de cisteína ou cistina (a teoria genética ainda não os explica, considerando as pessoas sem *cistinúria* que fazem essas pedras).

Uma vez que eles contém enxofre, e eu os vi aparecer após tomar sulfa-drogas, pode ser sábio evitar o uso de sulfa-drogas se você tem uma chance, ou fazer a limpeza dos rins depois.

Se você tem severa dor lombar, provavelmente tem vários tipos de pedras. Algumas pessoas têm todos os sete tipos!

Rosie Zakar, 30 anos, nos visitou porque sua mãe foi curada da dor lombar tão grave que não a deixava fazer o trabalho doméstico por 30 anos. Rosie tinha os cristais comuns em seus rins: oxalato, urato e fosfatos. Ela iniciou a receita de ervas para rins. Dentro de três semanas, ela estava tão melhor que teria sentido falta de uma consulta caso não tivesse curado seu problema digestivo e fadiga também.

Vera Vigneault, 32 anos, veio principalmente para ajudá-la a engravidar, mas ela já tinha dor lombar e dor do meio das costas. Se ela tivesse engravidado antes de sua limpeza, ela poderia ter desenvolvido eclâmpsia e hipertensão arterial que são rins relacionados a desordens. Ela iniciou o programa de ervas para os rins. Mastigava muito chiclete e tinha sangramento nas gengivas. Ela revelou que seus dentes ruins eram hereditários (ou seja, outros membros da família tinham dentes ruins também).

Para isso, foi instruída a parar a goma de mascar, começar a beber três copos com 2% de leite por dia e tomar um vitamina A & D *perle*. Ela usava o fio dental uma vez por dia. (Todas as variedades de fio dental estão poluídas com mercúrio e tálio. Use linha de pesca monofilamento, 2-4 lb peso.) Imediatamente após o uso do fio dental, foi orientada a escová-los com uma escova de dentes nova muito suave de cinco gotas de peróxido de hidrogênio, 17½% de grau alimentício. Foi orientada a evitar a escovar os dentes sem escovas com filamentos de metal para reduzir a erosão. A escová-los uma segunda vez sem uso de fio dental primeiramente, desta vez com cinco gotas de iodo branco (Iodeto de potássio) feito pelo farmacêutico, evitando novamente o metal. Ela tinha apenas pedras nos de oxalato nos rins e parou de beber chá regularmente, substituindo-o por chás de ervas somente. Em cinco semanas, as gengivas estavam melhor, embora ainda mastigar chiclete o "peróxido" era muito doloroso para ela usar. Sua dor lombar e no meio das costas foram embora também.

Gerhard Rogers, 39 anos, chegou com sua dor lombar e cãimbra nas pernas. Ele tinha mono, di e tricálcio de cristais de fosfato em seus rins. A sua dieta foi alterada para reduzir o fosfato (carne, cereais, pães, massas, bebidas carbonatadas) e aumentar o cálcio e minerais. Ele estava bebendo três copos com 2% de leite por dia e iniciando a receita de ervas nos rins. Em 25 dias, ele teve uma melhoria mínima.

Ainda tinha cristais de fosfato. Ele estava com medo de beber leite porque tinha ouvido muitas coisas ruins sobre ele. Foi dito a ele para fervê-lo primeiro a fim de eliminar essas "coisas ruins". Um teste de elemento tóxico mostrou um acúmulo de cobre, arsênico, cobalto, cádmio, chumbo, tálio, vanádio e radônio. Isto poderia facilmente explicar suas cãibras na perna, dores de cabeça e problemas de sono, também. O arsênico vem

de pesticida, cobalto de detergente, de tálio e de obturações dentárias de cobre. O vanádio foi fixado por ter os tubos de gás apertados, e o radônio poderia ser reduzido, melhorando a ventilação sob a casa. Ele estava grato pela informação e começou a limpeza do corpo e ambiente.

Alberta Mellos 52 anos, chegou para diminuir a dor nas costas e dor na parte superior das costas. Foi explicado a ela que a dor lombar foi simplesmente devido a pequenas pedras que cortam os seus tecidos, mas a dor nas costas foi devido aos cálculos biliares. Ela podia eliminar a dor lombar em primeiro lugar. O teste de rins mostrou que tinha cristais de oxalato e cisteína. Começou a receita de ervas para rins. Dezenove dias depois, chegou com um resfriado, mas afirmou que sua dor lombar tinha ido embora.

Glenn Dirk, 62 anos, telefonou para dizer que sua urina tinha parado, provavelmente devido a pedras nos rins. Isso tinha acontecido uma vez antes e agora ele estava em pânico. Ele começou o programa de ervas nos rins no mesmo dia e na mesma noite as 117 pedras estavam sem sangramento ou dor suficiente para precisar de analgésico. Depois disso, ele pôde convergir o aumento da próstata e sua dor ao sentar-se. Tinha vermes intestinais nas outras fases de sua próstata, bem como em seu intestino. Ele também tinha *Clonorchis* (vermes de fígado humano e seus ovos) na sua próstata. Tinha carbono butil metil tetracloreto cetona e Etileno TC através da poluição dos alimentos acumulados lá também. Depois de parar o supermercado com bebidas e matar os parasitas com um gerador de frequência, ele podia urinar normalmente, livremente e sem dor.

## Baixa Dor Abdominal

O abdômen inferior do lado esquerdo tem o cólon sigmóide que faz você abaixar-se e encurvar-se. Este é um local favorito para o aumento de parasitas instalando-se definitivamente. Solhas, lombrigas, parasitas de todos os tipos com suas bactérias e vírus concomitantes podem ser sentidas se produzirem gás e dor. Às vezes eles vivem perfeitamente em silêncio, aparentemente em harmonia conosco.

Mover o intestino mais frequentemente expulsa-os repetidamente e impede que seus números aumentem. A natureza pode ajudar você com isso através da criação de diarreia. A diarreia é sua pista de que sanguessugas intestinais estão presentes.

O intestino delgado é conduzido ao cólon em seu abdome inferior ao lado direito. Na junção é a válvula ileocecal que impede a retrolavagem e o apêndice. O cólon ascendente sobe ao lado direito, em seguida, torna-se o cólon transversal que cruza seu abdômen na barriga ao nível do gomo. O cólon desce ao lado esquerdo, direcionando-se para o sigmóide.

*E. coli* e *Salmonella* e *Shigella* são "entéricos" (viverem em seu intestino de bactérias) que podem dar-lhe desconforto abdominal grave e dor. Na verdade, você pode se tornar um doente crônico. Eles podem viver nas mãos e sob as unhas, então, sua reinfecção é a fonte mais importante. Nunca, nunca colocar os seus dedos nos lábios. Mais importante ainda, não tente parar seus movimentos intestinais frequentes.



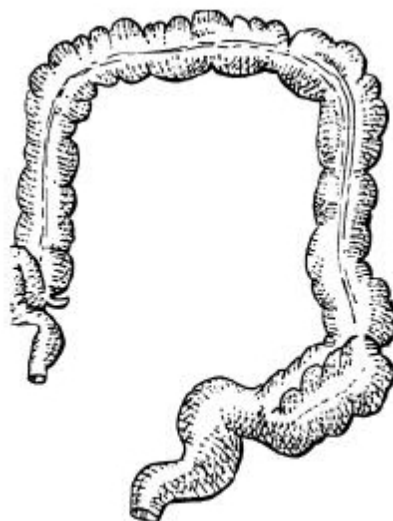

Fig. 19 Cólon.

Eles vão parar por um centavo quando seus parasitas e bactérias estiverem mortos e se forem. Outras fontes de *E. coli* são garrafas de água pessoais, mãos de outras pessoas, mãos que mudaram as fraldas para bebês ou limpam os banheiros. Mãos fazem tudo. Para eliminar sua ameaça de reinfecção, recorte a seção sobre as mãos (pág. 397) e colá-lo em sua geladeira.

## Dor de Estômago

Nossos alimentos lácteos estão poluídos com a bactéria *Salmonella* e *Shigella*. É impossível operar uma fábrica de laticínios sem obter algum estrume da vaca para o leite. Embora a lavagem do úbere contenha anti-séptico, não mata todas as bactérias de estrume. Mais tarde, quando o leite é pasteurizado, muitas bactérias sensíveis ao calor são mortas como as "amigáveis" *streps* e *staphs*, mas nem todas as prejudiciais *Salmonellas* e *Shigellas*. Algumas sobrevivem para colonizar o leite, em seguida, infecta o consumidor. Somente leite esterilizado é seguro. Uma fonte comercial de leite esterilizado (Segura) pode por vezes ser encontradas na prateleira (sem refrigeração). Se tivesse qualquer bactéria, ele não iria sobreviver na prateleira por mais de um dia! Você pode não notar qualquer desconforto ao beber leite, leiteiro, ou comer iogurte sem esterilizá-lo. Seus ácidos do estômago podem ser fortes o suficiente para matá-los, ou o seu fígado é capaz de esticá-los fora de seus fluidos corporais e despejá-los, mortos, em seus canais biliares.

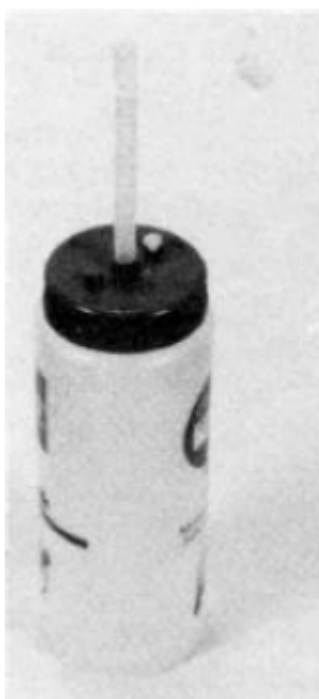

FIG. 20 Mantenha garrafas de água estéreis pessoais.

Ou eles podem viver tranquilamente em alguma parte do intestino onde você não sente nenhum efeito. Esterilize todos os seus alimentos lácteos por aquecimento no ponto de ebulição durante 10 segundos, mesmo se você não tem sintomas.

Se é intolerante a leite, isso não significa que você tem deficiência de lactase, mas que você é incapaz de matar qualquer *Salmonellas* e *Shigellas*. Estes, por sua vez, podem tornar a lactase deficiente via diarreias frequentes. Você pode corrigir esta situação por não comer mais nenhuma bactéria. Dê a seu corpo comida limpa, como pretendido pela natureza. Não coma todas as guloseimas, não coma salada de bar ou comida de restaurante a menos que tenham sido assados ou cozidos. Nunca coma frango ou carne vermelha em restaurantes. Eles não estão completamente cozidos.

Assim que uma nova dor ou desconforto abdominal, ou condição gasosa aparece, as bactérias eliminam e tentar eliminar o seu conteúdo do intestino. Use a erva Cascara sagrada (siga as instruções no rótulo) como um laxante, ou sais de Epsom, se necessário. Também inicie o Programa do Intestino (página 405).

Se você tiver problemas abdominais crônicos, certifique-se de eliminar os conteúdos intestinais duas ou três vezes por dia. Há ervas que podem matar bactérias entéricas, conheça aos nossos antepassados de várias culturas. **Echinacea** era uma erva tesouro de Índios Americanos Índios. **Goldenseal** é outro favorita. **Cúrcuma** pode matar *E. coli* e algumas *Shigellas*. **Erva-doce** também pode matar alguns. Mas uma única

dose de Black Walnut Strength Tintura Extra parece fazer mais. Faça você mesmo, se possível (ver Receitas, página 380).

Se o seu corpo tenha perdido a sua capacidade de matar *Salmonellas* e *Shigellas*, todos os antibióticos e ervas e bons hábitos intestinais não podem protegê-lo contra essas bactérias ubíquas. Você poderia perguntar como você perdeu a sua proteção natural contra elas. Há evidências de antibióticos comuns que matam *Streptococcus* e variedades de *Staphylococcus* são responsáveis.

Uma fração de suas bactérias intestinais deve ser a amigável *Strep. lactis* e *Staph. epidermidis*. Após doses repetidas de antibióticos penicilina (que você pode tomar para o seu *strep* na garganta) são erradicados juntamente com o "mau" do bicho *Strep. pneumoniae*. Nenhuma quantidade de cultura acidophilus (que contém ativo o *Lactobacillus*) pode substituir esses *strops* ou *staphs*.

Em ratos, isto leva um milhão de bactérias *Salmonella* para iniciar uma infecção. Depois de dar-lhes a estreptomomicina, levou apenas 10 bactérias para infectá-los! 9 Seus intestinos são igualmente prejudicados após os antibióticos, e permitem que mesmo quantidades muito pequenas de *Salmonella* e *Shigella* escapem e multipliquem-se.

Tente obter algum poder de eliminação natural. Isto significa melhorar a capacidade do estômago para produzir o ácido e o fígado da capacidade de fazer a bile. Por sua vez, isto significa obter as toxinas para fora do estômago e a limpeza do fígado. Determinadas toxinas se acumulam em seu estômago quando o fígado e os rins não podem manter-se com a eliminação. O arsênico é uma toxina no estômago proeminente. Remova todas as fontes de arsênio. Freon é outra toxina no estômago.

Mude para um não-Freon contendo refrigerador.

Os metais da peça dental: mercúrio, prata, cobre, tálio, primeiro são engolidos e depois pousam no estômago. Limpe sua peça dental. Toxinas que você inala como o amianto, formaldeído, fibra de vidro, também farão você tossir ao engoli-las e acumulá-las no estômago. Teste-as e limpe seu meio ambiente. Qualquer estômago pode recuperar uma parte significativa da sua função de limpeza. Mesmo se você recuperar a sua tolerância sobre os pedaços minúsculos de sujeira de produtos lácteos, não volte para produtos lácteos não esterilizados.

## Apendicite

O abdômen inferior do lado direito tem a válvula que separa o intestino delgado (íleo) do intestino grosso

9Sherwood L. Gorbach, M.D., Perturbação na Microflora Intestinal, Vegetariano Humano Toxico 35 (Suplemento 1) de 1993.

(*caecum*) chamada de válvula ileocecal. É um problema comum local porque grandes parasitas podem unir-se atrás dela e manter-se a salvo de eliminação. (A maior preocupação do parasita é a sua eliminação.) É um local favorito para *pinworms*

em crianças. É próximo a este ponto onde o apêndice anexa-se e isto, também, é um local favorito de vermes. Com um apêndice cheio de vermes e suas bactérias, não é de se admirar quando fica inflamado e causa dor?

Apendicite refere-se a inflamação do apêndice. Frequentemente, a dor não é sentida sobre o apêndice, mas ao longo do umbigo (esta é um exemplo de dor causada em um local, mas sentida em outro; ela é chamada de dor referida). Se houver qualquer suspeita de apendicite, elimine todos os vermes, parasitas e bactérias entéricas imediatamente.

Uma vez que a corrente não penetra nos conteúdos do intestino muito bem, elimine todos os dias durante duas semanas e tome 2 colheres de chá.

(½ colher de chá. Para crianças) Casco Black Walnut e Tintura Extra Strength em um tempo. Certifique-se de movimentos intestinais são regulares após (ver o Programa de Intestino, página 405, para sugestões) e as mãos são lavadas depois de usar o banheiro, antes de comer. Mantenha as unhas curtas para toda a família.

Se a apendicite não estiver limpa, isso pode levar a uma apendicite maior, expelindo conteúdos terríveis no abdômen. Mate vermes, lombrigas e parasitas entéricos regularmente (uma vez por semana) em crianças. Mantenha animais de estimação em uma dieta regular de eliminação de parasita e ervas.

## Dor no Trato Urinário

Infecções do trato urinário, incluindo bexiga, rim, e infecções uretrais, são mais fáceis de limpar do que para testar. Começar por beber meio litro de água por dia. Coloque-se na receita de ervas para rins (página 406). Isto irá dissolver os cristais minúsculos onde as bactérias se escondem e se multiplicam.

Patógenos do trato urinário comuns são: *Gardnerella*, *Proteus*, *Trichomonas*, *Campylobacter*, *E. coli* e *salmonelas*. O sexo vai lhe dar uma dose instantânea de bactérias do trato urinário do seu parceiro. Certifique-se de limpar o trato urinário por eliminação e fazer a limpeza dos rins.

## Síndrome do Cólon Irritável (SII), Colite e cólon espástico

são todas as condições que combinam problemas bacterianos e parasitários além de um gatilho alérgico. Se os alimentos lácteos dão a você alergia, você pode supor que não sejam alérgicos a todos, mas simplesmente infecção de *Salmonella* ou *Shigella*. Ferva todos os alimentos lácteos, pare de comer sorvete, queijo e iogurte, os quais não possa ferver. Se comer alface causar a você alergia intestinal, mas outra comida frugal não, você pode ser um verdadeiro alérgeno e a limpeza do fígado irá curá-lo. Maçãs, canela e outros alimentos "alérgicos" podem recuperar você ao mesmo tempo. A "alergia" ao trigo é devido ao pâncreas estar cheio de vermes pancreáticos, álcool de madeira, ácido kójico (uma micotoxina), e ouro.

Todas estas doenças intestinais são muito facilmente curadas, matando todos os parasitas, bactérias e vírus. Desde a reinfecção é um problema muito grande, deixar o seu animal de estimação longe até que esteja completamente curado.

Ter o seu animal de estimação no programa de parasita de ervas antes de trazê-lo de volta. Limpe a sua dieta, peça dentária e meio ambiente. Seu abdômen vai ser feliz mais uma vez e grato a você por sua atenção especial. Lembre-se que o eliminador não penetra no conteúdo intestinal. Ele mata apenas a camada exterior de agentes patogênicos. Por este motivo você deve usar o eliminador diariamente por várias semanas. Por esta razão, também, eu recomendo o programa intestinal (página 405), Casco Black Walnut e Tintura Extra Strength mesmo se você não tiver obtido alívio imediato sozinho.

## Doença de Crohn

é um pouco mais grave, porque as feridas são mais elevadas no tracto digestivo. Isso ocorre porque o linguado de fígado de carneiro e de pâncreas são normalmente os principais parasitas que vivem no *pâncreas e do fígado. Eles costumam infiltrar-se na parte superior do intestino. Salmonella e Shigella* são sempre uma parte das imagens, também, como são várias amebas e fungos. O tratamento é o mesmo, matar todos os parasitas e remover todos os poluentes, especialmente álcool de madeira em bebidas comerciais. A cura do trato digestivo é muito rápida, muitas vezes em uma semana. Reinfecção é muito rápida também, se a regra sobre cozinhar alimentos lácteos não é feita. Mantenha-se em meticulosa higienização das mãos.

Michelle Whorton tinha dor de estômago no meio do seu abdômen, não relacionado a comer. Ela tinha uma ocasional diarreia muito grande e também dores de cabeça diárias. Ela foi orientada sobre as ervas para rins por outras razões. Sua diarreia desapareceu! Descobrimos que ela tinha *Ascaris* (Provavelmente em seu estômago onde causam indigestão e inflamação). Ela eletrocutou-os com um grupo gerador de frequência de 408 KHz por três minutos a 10 volts. Cuidou-se com saneamento, uma vez que possuía um número de cães de fazenda. Pouco após de seis semanas, ela afirmou que todos os seus problemas anteriores tinham ido embora, mas ela teve uma dor diferente em mais ou menos abaixo do abdômen que piorou durante o tratamento e enviou a dor para ambas as pernas. Acabou por tê-la na origem do uterino, mas não endometriose. Seu útero estava cheio de amianto, arsênico, ouro, prata, titânio, propilo álcool, benzeno, estireno, tolueno e tetracloreto de carbono. O que convidaria todas as bactérias em direção a ela!

Mark Lippman, 51 anos, entrou com sua síndrome do intestino irritável, esperando que iríamos encontrar *Giardia* e colocar um fim a isso rapidamente. Na verdade, ele tinha vermes intestinais, começando a invadir seu fígado. Ele também tinha álcool propílico formado em seu corpo dando-lhe uma condição pré-cancerosa que precisava de atenção imediata. Os vermes foram mortos em vinte minutos, junto com *Ascaris* (ele tinha pálpebras inchadas). Ele era alérgico a leite como poderia ser esperado com tanta interferência na digestão. Ele ficou imediatamente melhor e não precisa voltar.

Billy Henry, um menino de 9 anos de idade, tinha diarreia diária e dores de estômago. Ele também molhava a cama. Tinha um cão de estimação e um pássaro. O teste eletrônico mostrou que ele tinha dois tipos de *Ascaris* e vermes. Seu corpo jovem também tinha um acúmulo de benzeno, naftalina

e tetracloreto de carbono que ele estava comendo, bebendo, e respirando. Parou de molhar a cama depois de matar parasitas com o programa de ervas. Seus outros problemas recorreram até que ele estivesse mais velho e parasse de lamber os dedos ao comer.

Tom Ochs, 36 anos, teve problemas de estômago crônicos, alternando constipação e diarreia, o que foi rotulado de "intolerância à lactose" depois de uma elaboração de teste, e, finalmente, tinha sido diagnosticada com síndrome intestino irritável. Na verdade, ele tinha *Ascaris*, além de outros parasitas menores.

Ele também estava tóxico com césio da ingestão de bebidas fora de garrafas de plástico transparentes. Isso freqüentemente causa a depressão e ele estava feliz por entender suas mudanças de humor. Depois de mudar para os mais puros alimentos e produtos e matar seus parasitas, ele não precisava voltar. Cinco meses mais tarde, ele foi capaz de beber todo o leite que ele queria, não tinha mais problemas de sinusite e perdeu o IBS.

Rex Callahan, de 5 anos, tinha olheiras sob seus olhos, numerosas infecções na orelha até que as amígdalas fossem retiradas e tubos fossem colocados no lugar, além de muitas infecções na garganta. Clinicamente, ele foi encontrado alérgico à poeira de ácaros, pólen e pêlos de animais. Sua pele tinha "erupção" se tomasse muito suco de fruta. Ele tinha diarreia freqüente. Descobrimos que ele tinha parasitas *Ascaris*. Estes não eram difíceis de limpar e ele logo se tornou uma nova pessoa.

David Falls, 52 anos, tinha dor de estômago e inúmeros problemas de saúde decorrentes, sem dúvida, de sua doença de Crohn diagnosticada. Ele se tornou alérgico às drogas sulfa utilizadas nesta doença.

Descobrimos que ele tinha vermes de fígado de ovelha em todo o seu estágio de desenvolvimento do sangue e intestino. Ele foi colocado sobre o programa de ervas para parasitas que ele achou difícil de seguir. No entanto, em três meses seu intestino estava quase normal e a dor em seu intestino muito menos.

Edward Marsili 7 anos de idade, tinha crises de dor de estômago. Ele tinha vermes intestinais e um acúmulo de benzeno em seu corpo. Isto seriamente reduziria a sua imunidade e capacidade de combater minúsculos parasitas. Ele estava usando um produto que contém um óleo de ervas que se contaminou com benzeno. Seus parasitas foram rapidamente mortos com um gerador de frequência e ele foi colocado no programa de ervas para parasitas. Um mês depois, seu estômago estava muito melhor, mas ele ainda tinha uma ocasional dor de estômago. Testes mostraram ancilostomíase e linguado de coelho. Seu benzeno foi embora de tal modo que a tendência de "pegar tudo" também se foi. Permanecer na manutenção do programa de parasitas para crianças iria protegê-lo.

Kim Johnson, com quase dois anos, tinha muitas infecções de ouvido. Começou aos oito meses a tomar leite de vaca e trigo dados por sua mãe.

O que parou suas infecções de ouvido até meados do inverno. Ela tinha que tomar novamente antibióticos e alguns meses antes, o médico começou a discutir implantes de tubos desde que ela ainda estivesse em uso de antibióticos (seis meses). Outro ouvido, nariz e garganta o médico concordou, mas estava disposta a esperar até Outono. O bebê tinha um monte de alimentos não digeridos e estava infeliz. Eles eram vegetarianos. O bebê amamentado. Nosso teste mostrou verme pancreática como infestação; esta iria facilmente levar a má digestão, especialmente de leite e glúten de trigo. Felizmente, ela era amamentada por toda parte, apesar de ir para a creche. Bastou matar os parasitas (em ambos da mãe e do bebê) para resolver os dois problemas e ela não precisava voltar. As infecções do ouvido foram provavelmente causadas por bactérias e vírus trazidos pelos parasitas.

Cynthia Prout, 36 anos, trouxe seus três filhos por causa de suas saúdes debilitadas. Eles todos, incluindo ela mesma, tiveram problemas de estômago, um monte de alergias, asma, infecções de ouvido e intolerância ao leite. O menino, de 8 anos, era intolerante ao leite e trigo e não os tomava durante anos. Ele estava infestado com dois tipos de *Ascaris* e

vermes pancreáticas. Sua irmã, Nola, tinha comichão nas pernas e dores de cabeça; ela era tóxica de bismuto e antimônio (de fragrância de shampoo e fragrância de lavanderia). Ela também mostrou uma

acumulação de

vanádio, o que implica um vazamento de gás em casa. O mais novo, de 5 anos, tinha dores de estômago frequentes e vômitos. Era uma simples questão para matar *Ascaris* eletronicamente em 408 KHz e o verme pancreático com todas as suas fases (421 por 434), após isto as crianças ficaram bem.

Sofia Sobel tinha colite ulcerativa extrema, embora ela veio para sua dor de cabeça. Ela estava com prednisona por um mês, sem alívio.

Descobrimos que ela tinha os três grandes vermes como *Chilomastix*, verme *whip* do cão e amebas no intestino (mas não em órgãos do corpo).

Tinha vários cães em casa. Seu estômago e intestino eram

demasiado sensíveis para aceitar ervas de parasitas, ou de fato, nada - nada a não ser pó de olmo. Esta erva (1 colher de sopa. Feita em uma massa com água em primeiro lugar e, em seguida, bebida três vezes por dia) abriu o caminho para a aceitação de duas ostras de cálcio,

um magnésio e um comprimido de zinco. Seu exame de sangue mostrou altos níveis de fosfato uma vez que ela estava dissolvendo seus ossos para obter cálcio.

Ela acrescentou alginato de sódio (¼ colher de chá a uma xícara de caldo de sopa de legumes) duas vezes por dia para ajudá-la a tolerar a eliminação de parasitas com ervas. Foi dado a seus filhos xarope de VMF ( eliminação de vermífugo ou parasita ). Até o décimo segundo dia do programa de parasitas, ela já não necessitava de medicina para colite; seus movimentos intestinais estavam até duas vezes

por dia, flexíveis e formados, mas ainda com um pouco de estrias de sangue. Ela

amou o alginato misturado com olmo. Ela era capaz de comer frutas e legumes, mas concordou em ficar longe de trigo e milho até que seu fígado fosse purificado. Em uma semana, ela estava livre de todas as

queixas abdominais, exceto um peso sobre o útero, possivelmente

devido a dois períodos perdidos. O pensamento de gravidez colocava-lhe em pânico. Ela foi instruída para induzir a menstruação (Emmenagogue,

veja Receitas). Tinha certeza de que queria o seu período, não uma

gravidez e isto parecia ser o seu direito dado por Deus. Três

semanas depois, ela teve uma dilatação da colite devido à *Salmonella* em alimentos;

o que também deu-lhe uma infecção urinária. Desta vez, ela tomou

erva *Quássia* para matar invasores além da manutenção do

programa de parasitas que ela tinha começado a negligenciar. Ela tinha estado

muito ocupada, tinha muita energia e não estava em medicamentos. Ela

tratou a infecção do trato urinário com betaina-cloridrato (para

acidificar o estômago), começou a usar utensílios de plástico para reduzir a sua

ingestão de níquel (ver Dor na Próstata, página 106) e bebeu muita água. Esta experiência lhe ensinou lições valiosas que estava ansiosa para aprender, beneficiando sua família e a ela mesma imensamente.

Rebecca Goetz, 53 anos, teve a colite ulcerosa e seu marido tinha a

doença de Crohn. Ela estava com Azulfidine™ e Flagyl™ frequentemente.

Seus parasitas eram apenas vermes intestinais e suas etapas,

e Endolimax, uma ameba. Era uma tarefa simples para limpar

seus problemas por matá-los e por esterilizar os alimentos lácteos.

Wes, seu marido, tinha três cirurgias para remover seções do intestino devido a doença de Crohn. Ele agora tinha uma colostomia, mas tomou Advil™ para a dor na área retal. Ele mal podia se sentar. Tinha tentado a

medicina anti parasitária (Cypril™ e Flagyl™), mas

não foi bom. Ele tinha vermes intestinais e vermes pancreáticos em todo seu estágio de reprodução

do corpo, lombriga *Capillaria* e *Diphyllobothrium erinacea scolex* . Nós interrompemos seu teste

nesse ponto. Seus rins estavam cheios de cristais de fosfato – ele não comeu

produtos lácteos. Foi indicado a meias-doses de ervas renais

e apenas uma parte do programa de parasita em vista da sua colostomia e

possível diarreia. Duas semanas depois, continuamos os testes, encontrando

*pinworms*, *Haemonchus*, *Leishmania tropica*, *Paragonimus*,

*Sarcocystis*, *Stephanuris* e *Trichuris* (verme chicote.) Quassia

foi adicionado e suas doses aumentadas. Seu exame de sangue mostrou um alto nível de hormônio da tireóide (T4), que contribui na atividade de seu

intestino. Ele foi indicado a leite de cabra, vitamina C (3 gm. diariamente) e injeção de B12. Foi dado a ele

magnésio para sentar diante da dor. Ele estava tóxico com

cádmio, das suas antigas obturações dentárias. Mas em cinco semanas, poderia sentar

confortavelmente sem analgésicos. Houve menos sangue nas fezes.

O trabalho dental lhe traria a sua próxima grande melhoria.

Benito Villamar, um homem de meia-idade, tinha dor colateral grave por várias semanas. Ele também estava gasoso. Ele tinha verme de fígado de ovinos e seus estágios no timo e intestino. O timo está acima do topo do esterno e é um órgão muito importante da função imunológica. Isto é facilmente danificado por benzeno. Ele, de fato, tinha benzeno acumulado. Foi dada a ele uma lista de produtos poluídos por benzeno para evitá-los e iniciou o programa de ervas após matar os vermes instantaneamente com o gerador de frequência. Duas semanas depois estava muito melhor, o benzeno foi embora e ele estava ansioso para livrar-se de dores nas costas, que também tinha.

Al Vickers, de 9 anos, tinha dores de estômago, dores de cabeça, um congestionamento nasal constante e asma. Ele estava em medicina de Slo-Bid™ e tratamento contra alergia. Tinha um problema de sono. Também tinha dois cães, um rato. Ele foi eletrocutado para *Ascaris* e os quatro vermes comuns (sem teste). Foi dado a ele xarope de vermífugo e cápsulas Rascal. Isto acabou com seus problemas e começou um novo capítulo de melhores cuidados para a sua saúde através de seus pais.

Tim Melton, de 16 anos, tinha vários ataques de colite anualmente, requerendo hospitalização, de terceiro grau até o presente. Ele também babava constantemente, a necessidade de cuspir em demasia. (Isto ocorre devido à toxicidade do mercúrio a partir de restaurações de amálgama. É melhor para cuspir o mercúrio que o engolir.) Ele tinha vermes intestinais de alto nível para os quais iniciou o programa de parasitas. Um mês depois, ele estava muito melhor. Ele tinha apenas uma sessão de diarreia desde a última visita.

Mas ainda tinha dores agudas sob ambas as nádegas (provavelmente devido a pedras nos rins). Ele era um bebedor de chá gelado e tinha numerosos cristais de oxalato e cisteína depositados. Ele estava chocado sobre como uma bebida comum poderia ser tão prejudicial.

## Dor Central Abdominal

pode ser proveniente do útero, bexiga ou intestino. É difícil dizer qual é a fonte. O primeiro passo é simplesmente matar entéricos (intestinais) sanguessugas e entrar em bons hábitos intestinais. Gás e inchaço devem ir embora. Se esta não é a solução para a dor,

pode haver parasitas especiais na bexiga com as suas bactérias.

*Schistosomes* prefere invadir a parede da bexiga. Na verdade, muitos parasitas invadem temporariamente a bexiga, pois o organismo está tentando excretar muitos deles. Toda a família deve estar afastada destes mesmos parasitas. Matá-los por eliminação. Animais de estimação não devem ser mantidos dentro de casa uma vez que têm muitos desses parasitas, também, e eles são facilmente transmitidos a nós.

## Cistite Intersticial

é uma das condições mais dolorosas descritas por clientes.

*Schistosomes* são os reais criminosos, mas depois da parede da bexiga ter enfraquecido, outros parasitas, suas bactérias e vírus acumulam aqui também. Para recuperar a saúde da sua bexiga todas as toxinas devem ser eliminadas também. Metal dental, toxinas ambientais, incluindo radônio, amianto, formaldeído, devem ser eliminados. A dieta, produtos para o corpo e casa devem



ser cuidadosamente investigados para toxinas.

*Schistosomes* são facilmente eletrocutados, mas facilmente encontrados em assentos sanitários e maçanetas. Sempre lave as mãos depois de ir ao banheiro: uma única gota reinfesta você!

## Dor Uterina

### Endometriose

Muitos sonhos das mulheres foram desmanchados pela inabilidade de ter um filho. A endometriose é frequentemente a causa. Ela começa com câibras dolorosas em certos períodos. Ficam pior até que analgésicos sejam necessários apenas para sair da cama e mover-se pela casa. Há vermes no útero! Grandes vermes intestinais em um pequeno órgão! Eles migraram para o útero do intestino ou se desenvolveram lá a partir de ovos? Às vezes, linguado de fígado de carneiro é visto lá. Uma vez que uma veia para o útero é estabelecida, numerosos outros parasitas movem-se na mesma direção: *Clonorchis*, o verme de fígado humano e até mesmo *Eurytrema*, o verme pancreático, que pode invadir a parede do útero. Por quê eles têm escolhido um lugar tão anormal para viver? Porque o útero tem solventes nele! Esta é a luz verde para os vermes. Isto desarma seus órgãos para que eles fiquem impotentes contra fases de vermes deixadas lá pelo sangue e linfa. Pare de comer solvente poluído nos alimentos. Existem solventes em todos os cereais. Faça cereal cozido. Há solventes em água potável comprada. Beba a partir de sua torneira fria da cozinha. Há solventes em empadarias, mercearia de assados e alimentos reduzidos de colesterol. Não coma nenhum deles. Compre produtos de panificação e pão em sua padaria local. Fique longe de "baixo colesterol" nos alimentos. Existem em solventes descafeinados e outras misturas em pó para bebidas. Não beba nada, exceto o leite do supermercado (esterilizar). O leite não tem a poluição solvente. Os hormônios, antibióticos e lavagem do úbere podem ser tolerados - solventes não podem. Bebidas e misturas em pó vendidas em lojas de alimentos saudáveis não são exceção. Não use mistura em pó destinada a perda de peso ou ganho de peso, nem suportes vitais, nem suplementos dietéticos. Eles estão todos poluídos. Alguns solventes (muitas vezes eu vejo metil etil cetona e metil-butil-cetona) escolherem o útero para se acumular. Isso prepara o palco para a endometriose e problemas de fertilidade. Onde existem grandes parasitas, os pequenos se tornam uma multidão rapidamente. Todos trazem suas próprias bactérias e vírus. *Gardnerella*, especialmente, é encontrada em casos de endometriose, cistos, problemas ovarianos e menstruais. Os vermes evidentemente viajam a partir do útero para outras partes da cavidade do corpo, distribuindo pedaços de uterina revestindo seus caminhos. Uma vez que esta distribuição ocorre, pode a hemorragia (sangramento menstrual regular) nesses locais extras nunca pararem?

Isto pára imediatamente quando os vermes estão mortos!

Seu corpo sabe como limpar-se depois de vermes mortos e faz o trabalho perfeitamente.

Você pode estar livre da dor em seu próximo período menstrual. Use a eliminação para matar os quatro vermes comuns, *Gardnerella*, todos os outros parasitas comuns e as bactérias do trato urinário

(As mais comuns incluem *Proteus*, *Salmonella*, *Campylobacter*, *Chlamydia*, *Trichomonas*).

Evite a reinfecção, evitando solventes! É impossível não pegar parasitas.

Se o seu útero tem solvente, eles vão encontrar o seu caminho em um dia. Sem solvente, eles não vão.

Os solventes irão sair por si só. Ajude o seu corpo a livrar-se deles com vitamina C e B2 (3 gramas e 300 mg., respectivamente, diariamente, veja Fontes).

Para curar o útero a não atrair parasitas, esclareça

sua poluição interna, além de solventes. Isto significa, principalmente, a

de metal dental que se acumula e toxinas ambientais, tais como

amianto, arsênico, fibra de vidro, e formaldeído. Ouro e prata

são especialmente atraídos para o útero. Não usar anéis de ouro ou

qualquer jóias de metal tocando sua pele e, é claro, manter

todo o metal para fora de seus dentes. Nunca tentar engravidar antes de

ter esclarecido endometriose.

O conselho dado por obstetras para engravidar e resolver

o seu problema de dor é muito imprudente. Com efeito, a gravidez muda o

metabolismo do seu corpo e não há períodos que possam aliviar a dor.

Mas parece demasiado arriscado para crescer um bebê em um infestado e poluído

útero. Medo de defeitos no nascimento é um medo inteligente. Seja cuidadoso e

não engravide enquanto matar os parasitas e estiver removendo o mercúrio de seus dentes.

A cura começa assim que todos os parasitas e poluentes se forem.

Joanne Biro, de 22 anos, tinha dor de cólicas severas com seus períodos menstruais, diagnosticada como endometriose. Ela tinha vermes intestinais adultos e a

fase de cercaria em seu útero. Ela tinha um acúmulo de xileno (solvente) tanto em

seu cérebro (cérebro e cerebelo) como no útero. Ela iniciou o programa de ervas para parasitas e a limpeza dos rins. Seu próximo período estava livre de dor. Um check-up mostrou que ela

estava livre de vermes, mas tinha tálio em seu sistema imunológico. A limpeza dental foi a próxima limpeza de sua agenda.

Denise Leyva, 22 anos, estava tomando pílulas anticoncepcionais para controlar o crescimento do

tecido endometrial. Ela fez a cirurgia a laser anteriormente. Teve

acúmulo de hexanodiona e butil metil cetona no útero que apoiavam

o verme intestinal e seus ovos no útero. Havia

também alguns vermes de fígado de ovelha e fases de vermes de fígado humano lá!

Ela foi aconselhada a parar de comer cereais e bebidas comerciais

e matar os parasitas imediatamente. Não teve nenhuma recorrência.

Anita Pierce, 32 anos, fez inúmeras cirurgias para endometriose.

Ela também tinha síndrome da fadiga crônica e várias alergias. Tinha

tinha dois belos poodles em sua casa. Ela não podia separar-se deles e então, passou a dar-lhes as ervas para parasitas de animais fielmente. Ela tinha

vermes intestinais, fases de tênia, *Ascaris* e várias outros

vermes no útero. Ela removeu todo o metal dental e deixou sua casa desintoxicada. Seu corpo estava repleto de *Nocardia* e Epstein

Vírus Barre (EBV). Apesar de matar repetidamente os vermes e

bactérias com um gerador de frequência e fazer esforços hercúleos,

ela não estava melhor oito meses depois. Foi incapaz de resolver

o problema de reinfecção de seus cães.

Christine Solton, de 27 anos, teve períodos extremamente pesados e dolorosos e não parara o sangramento entre os períodos. Um grande cisto tinha sido visto

por raio-X na parede uterina. Ela também tinha dor na bexiga constante. Ambos os problemas a deixavam no banheiro na maior parte do tempo (90 idas / dia). Ela tinha um verme intestinal no útero (causa provável de cisto) e *Schistosoma haematobium* (bexiga parasita) em todo seu corpo. Iniciou o programa de parasitas e em uma semana sua dor bexiga estava sob controle, mas o sangramento (do cisto na parede uterina) continuou. *Schistosomes* são muito contagiosos, provavelmente até mesmo em assentos sanitários e da poeira da casa de uma pessoa infectada. Ela os teve novamente três semanas depois. Desta vez, os eletrocutou e teve um alívio imediato. Sua bexiga e útero estavam ambos cheios de álcool propílico, metal dental, flúor, cobalto, zircônio, alumínio, antimônio, cádmio, e formaldeído. No entanto, ficou encantada por entender o problema e fez uma consulta ao dentista.

## Contraceção

Há um excelente folheto disponível em lojas de comidas saudáveis, Chamado Wild Yam para controle de natalidade Sem Medo<sup>10</sup> que informa que 3 cápsulas tomadas duas vezes por dia fornecem uma confiável (Perfeita) contraceção desde que inicie por 2 meses principais. Além disso, uma receita de uma substância que estimula o fluxo menstrual está na página 404.

## Nuca Silenciosa

O colo do útero é um grande "ponto problemático" apenas para as mulheres como a próstata é para os homens. Raramente permite que você saiba a dor, no entanto, 10Willa Shaffer, publicado pela Woodland Saúde Livros, PO Box 1422, Provo, Utah 84603.

as bactérias ou parasitas ou toxinas estão lá presentes. Às vezes, uma breve dor de agulha faz alertá-lo por alguma coisa acontecendo lá, mas é fácil não acertar. O colo do útero está constantemente secretando um pouco de mucosa e isso ajuda-o a ficar limpo, mas por que dar-lhe mercúrio, cobre e ouro para secretar? Muitos problemas de fertilidade tem sido resolvidos através da parada da poluição tóxica do útero, dos ovários e colo do útero. Limpe sua peça dental, sua dieta e meio ambiente.

Matar os parasitas e bactérias com regularidade, a cada semana, com a receita de ervas ou pela eliminação. Você não deve ter dor com a menstruação, nenhum inchaço, fadiga ou dores de cabeça. Um exame de Papanicolaou deve ser sempre "bom". Se não for, corra para o resgate de seu colo do útero.

## Os Sintomas da Menopausa, Afrontamentos, TPM

Insônia, irritabilidade, TPM (tensão pré-menstrual), depressão, ansiedade, nervosismo, não são tudo que se espera durante após a menopausa. Eles podem, certamente, ser causados pelo desequilíbrio dos hormônios. São estes desequilíbrios que não são normais.

## Nenhum sintoma da menopausa é normal

Após dos ovários serem formados com seus ciclos de estrogênio e produção de progesterona, a produção hormonal das glândulas supra-renais tem de "chutar" e subir qualquer déficit. Durante seus anos férteis, você estava destinada a ter um pico de 100 picogramas / mililitro (pg./ml) de estrogênio no dia 9 e dia 22 do seu ciclo. A progesterona, por outro lado, picos de uma vez, no dia 22, e deve atingir um nível de 20 a 100 vezes mais que o estrogênio! Após esse término, as glândulas supra-renais ainda podem manter seus níveis hormonais regulados. Os valores típicos são 20 pg./ml de estrogênio e, mais uma vez, de 20 a 100 vezes mais progesterona. Manter estes dois hormônios em equilíbrio é tão importante quanto os valores reais. **20 pg./ml de estrogênio é suficiente para prevenir os sintomas da menopausa**, incluindo afrontamentos e dar-lhe a proteção do coração e proteção da densidade óssea. Tomar hormônios sintéticos, geralmente, dará a você exatamente tais níveis. Mas se suas próprias glândulas supra-renais podem fornecê-los, certamente é uma abordagem melhor. (Um exame de sangue pode dizer-lhe seus níveis; fazê-lo no dia 21, 22 ou 23 antes da menopausa, após a menopausa o dia não é crítico.)

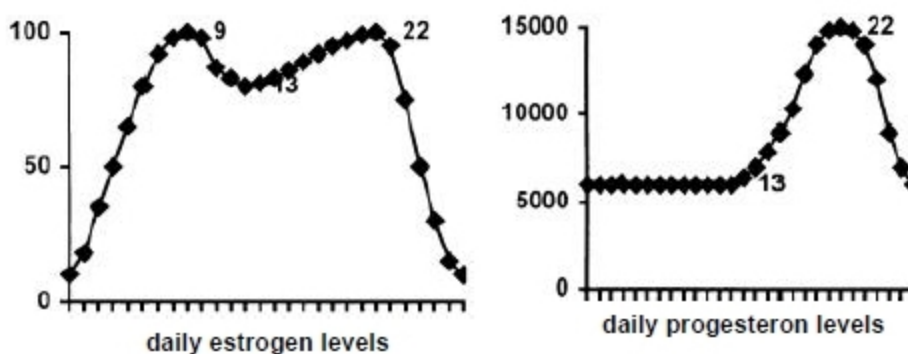

FIG. 21 Níveis de estrogênio e progesterona (pg./ml).

Por que suas supra-renais não os estão produzindo? Porque são dificultadas por parasitas e poluentes! Matar todos os parasitas, bactérias e vírus, especialmente *Gardnerella*, *Proteus*, *clamidia*, *Campylobacter*, *Neisseria*, *Treponema*, *Salmonella*. Usar o eliminador.

Note que estas são também as bactérias do trato urinário preferido!

Isso faz sentido, porque as glândulas adrenais estão à direita dos rins e estariam geograficamente próximas às bactérias dos rins. Para evitá-los estarem de volta, faça uma limpeza dos rins (Página

406) para remover todos os cristais, onde eles podem se esconder.

níveis diários de progesterona  
os níveis diários de estrogênio

Depois disso, ondas de calor podem de repente desaparecer. Se não, continue a limpeza. Enquanto isso, fazer algumas melhorias de estilo de vida permanente. Começar a beber dois litros de água entre as refeições, além de água

e leite (esterilizado) na hora das refeições.

Não beba o suco de *cranberry* com seu ácido hipúrico abundante e os seus solventes poluentes. Você não vai precisar dessa ajuda insuficiente após a limpeza de seu corpo, peça dental e meio ambiente. Além de dar-lhe um melhor fornecimento hormonal, suas recém-revitalizadas supra-renais, poderão diminuir seu estresse e manter sua pressão arterial normal.

Se as bactérias não são forem diminuídas, vão começar a invadir outros órgãos. A *Gardnerella* vai para ovários para festejar no corpo lúteo após a ovulação. Isso mantém o corpo lúteo por produção da progesterona suficiente e resultados de TPM.

Problemas menstruais e TPM, em geral, embora não possam ser causadores de dor, são um sinal de que nem tudo está bem com o útero e ovários. Faça um programa de limpeza. Mate seus vasos com ervas ou eliminador. Esclareça as suas acumulações tóxicas de metal dental e fontes ambientais.

Não seja surpreendido por uma gravidez! Este não é o momento de começar a engravidar, apesar de tudo. Se você deseja engravidar, limpe seu corpo em primeiro lugar, tendo muito cuidado para evitar a gravidez durante esse tempo. E se isso não está sob seu controle, faça o seu trabalho dental primeiramente. Desde que cada trabalho de limpeza aumente a sua fertilidade, é melhor para obter o mercúrio, tálio, cobre e níquel fora de seu corpo antes que o risco seja aumentado ainda mais, fazendo outras melhorias. Muitos trabalhos de substituição da amálgama tinham que ser interrompidos no meio devido à gravidez! Casais simplesmente não podiam acreditar que eles poderiam ter um filho como resultado da limpeza de seus corpos, então estavam descuidados apesar dos meus avisos! **Um dentista não vai tirar o mercúrio durante a gravidez.**

Nicole Truett, 40 anos, tinha TPM antes de suas menstruações. Ela era uma estudante em retorno e não podia dar ao luxo de se sentir emocionalmente perturbada. Ela também tinha infecções recorrentes de levedura, *Herpes* e ataques de pânico. Queixou-se de que que seu pensamento era estranho, embora fosse uma excelente estudante (estava com sua data de nascimento errada em nossos formulários de escritório!) Ela tinha altos níveis de mercúrio e sugerimos trabalho odontológico imediatamente.

Dois meses depois, ela estava se sentindo muito melhor e tinha todo o metal removido, mas estava experimentando um ligeiro retorno dos sintomas

que a deixou em pânico. Ela ainda tinha *anthracus E. coli* e *Bacillus* nos quatro locais do dente, dando-lhe os sintomas de sinusite crônica. Ela precisava limpar suas cavitações. Quatro semanas mais tarde, descreveu como tinha obtido alívio emocional imediato depois de duas cavitações serem realizadas. O nosso teste de solvente mostrou metil-butil-cetona, benzeno e tetracloreto de carbono (que encontramos em sua Companhia de Água: Valley Mountain Arkansas Spring Water). Eles foram baixando a imunidade dando a ela problemas recorrentes de herpes e fungos. Estes desapareceram em uma semana. Ela estava tão feliz de encontrar a causa de seus problemas e ainda assim tão zangada com a natureza da causa que planejava escrever para a companhia de água. Nós precisamos mais desses ativistas ambientais.

Monica Koziol tomava Ibuprofen™ para cólicas menstruais. Ela também tinha um desejo grave de açúcar, secundária depressão e dor de cabeça em seus períodos menstruais. Ela estava tóxica com prata, cobre, platina, mercúrio e chumbo. Também tinha tênia, vermes, verme de fígado humano e vermes de fígado de gato infestando-a. Um teste hormonal mostrou muito baixos estrogênios (57,6 pg / mL), provavelmente devido a todos estes fatores interferentes.

Ela substituiu todo o metal de suas obturações e matou parasitas com a receita de ervas. Isso deixou seus períodos normais e regulares por vários meses. Ela decidiu engravidar mas não conseguiu. Um acompanhamento mostrou que estava cheia de parasitas novamente. Ela tinha parado o programa de parasita em manutenção. Retomou-o e começou a limpeza dos rins e fígado para obter benefícios mais duradouros.

Barbara Ashby, 43 anos, sofria há 1 ano e meio de dores menstruais. Ela tinha cristais de oxalato em seus rins e foi iniciada com a limpeza dos rins. Seguiu isto com o programa de parasitas e substituição de metal dental. Então, limpou seu fígado, depois mais três limpezas (ela acabou com mais de 1.000 pedras pela primeira vez!), disse que sentiu-se grande novamente.

Terri Entzminger, de 16 anos, tinha uma longa lista de problemas de saúde, incluindo ovários e períodos menstruais doloridos para os quais foi colocada em tratamento de pílulas por seu médico. Ela tinha várias bactérias de trato em seu genital: *gonorreia Neisseria*, *Plasmodium ciano*, *Staphylococcus aureus* (também no dente # 28 que tinha um enchimento de plástico), *Streptococcus pyogenes* (também no dente # 28). Um teste de parasitas mostrou linguados adultos intestinais no útero, não no intestino ou fígado. Havia também o linguado *cercaria* no mesmo. Ela foi orientada sobre as ervas de parasita. Três semanas mais tarde não houve melhora. Ela tinha um coelho, um cão e um hamster. Levou todos para o programa de parasitas para animais de estimação. A sua dieta foi alterada para excluir solventes. Seis semanas depois seus períodos foram "grandes", ela não precisava tomar a pílula e manteve toda a família em um programa de manutenção para matar os parasitas. Três semanas mais tarde, teve câibras novamente. Desta vez havia linguado de fígado de carneiro no útero. Ela provavelmente os obteve dos caramujos em seus tanques de peixes. Ela parou a manutenção do programa e de beber cafeína novamente. Este último seria enchê-la com solventes que tornam a doença do linguado possível. Ela matou todos eles com um gerador de frequência e decidiu ser mais vigilante sobre parasitas, enquanto era extremamente amante dos animais.

Azar Moya, 57 anos, estava tomando Premarin™ and Provera™ para afrontamentos e extremos emocionais, Synthroid™ para a tireóide, Xanax™ para nervos e problemas de sono, algo para a diarreia e algo para a depressão. Em cinco meses, ela não precisava de nada disso. Fez a limpeza do fígado e para uma cômada cheia de pedras (Cerca de 1.000) mudou de canalização, se livrou da água amaciante, matou parasitas e limpou seus rins. Ela ainda tinha problemas de sinusite, um pouco de artrite e estava planejando a substituição do metal dental e limpeza da cavitação para a eliminação também.

## Infertilidade

**Um mau sinal em qualquer espécie, a infertilidade não é apenas uma doença ou "problema".**

Quando os ovos de aves não chocam, sua espécie está condenada. Então, nós aprendemos com os seres humanos, a experiência DDT feita com aves em 1960. A DDT mudou a espessura de suas cascas de ovos para que fossem rachados quando a mãe-pássaro sentava-se sobre eles. Todas as alterações são experimentos, sejam intencionais ou não intencionais. A natureza por si produz mudanças radicais, também, como secas, ventos, tempestades, incêndios, eras do gelo, mas as coisas normalmente vivas tiveram tempo ou mobilidade para se adaptar a elas. Quando não havia tempo e não puderam fugir, as espécies foram extintas. Somos nós os seres humanos uma exceção a essa regra de adaptação ou perecimento?

Ninguém se sente mais impotente e desesperado que o casal infértil. Eles não podem fugir, o tempo é limitado, e, obviamente, a adaptação não está a ocorrer. O mais provável é que sua linhagem pereça.

O que o casal somente deseja é "Dê-nos um filho, agora." Certamente, é seu direito de primogenitura, como para qualquer criatura viva, de reproduzir-se. Podemos relaxar com a garantia de que a nossa inteligência, através do braço da ciência, sempre nos resgata? São tubos de ensaio de fertilizações, medicamentos para a fertilidade, cesarianas, incubadoras para prematuros, todos os triunfos para a ciência? Não, eles são sinais de falha reprodutiva para a espécie humana.

Quando a preocupação é a superpopulação do planeta, a reprodução falha pode parecer menos ameaçadora. Talvez não seja pior

que a maneira natural de qualquer espécie inibir sua taxa de crescimento. Talvez, apenas aqueles que podem sobreviver ao parasitismo, poluição e imunologia.

A deficiência deve sobreviver, a fim de fortalecer a espécie. Mas quando a intervenção reprodutiva se torna uma necessidade, não uma opção, certamente, o sinal de perigo está presente como foi para a DDT de pássaros que viram rachaduras desenvolverem-se em seus ovos. A solução para a nossa falha reprodutiva não é encontrar formas cada vez mais artificiais para concebê-la, dar à luz e para cuidar de bebês danificados. A

solução é corrigir o caminho à moda antiga; para salvaguardar o caminho natural.

Se você é incapaz de conceber ou fornecer espermatozoides viáveis, use uma abordagem inteligente. Retire os obstáculos. **Os obstáculos**

**são parasitas e poluentes, os mesmos inimigos da saúde que vimos antes.**

Mate todos os parasitas grandes e pequenos com um eliminador e o programa herbal. Não tente manter um parasita por um animal de estimação

livre, doe-o. Viver perto de uma outra espécie é um luxo que você

não pode pagar no momento. O animal de estimação pode viver com seus parasitas, você não pode. Lembre-se de matar bactérias e vírus também, especialmente

*Gardnerella, Neisseria, Treponema*, os antigos inimigos da reprodução humana.

## **É seguro matar os parasitas se estiver grávida?**

O meio eletrônico para matar parasitas é seguro se você usar um gerador de frequência. As frequências de parasitas e bactérias estão longe de frequências humanas. O tratamento com cada frequência é curto. Não há efeitos colaterais.

**O eliminador não foi testado e não deve ser utilizado durante a gravidez.**

O modo do programa de ervas para parasitas tem sido usado por mulheres grávidas sem maus efeitos, mas não é um salvaguarda suficiente. Eu recomendo esperar até que o bebê nasça, se possível, que o tratamento seja longo e intenso. O bebê que está crescendo é exposto continuamente às ervas. Talvez sejam preferíveis as toxinas produzidas por parasitas. Você deve ter seu próprio julgamento.

Obviamente, é mais sensato termos uma chance de ervas que termos uma

chance de herdar AIDS ou doenças "genéticas".

A segunda parte é recuperar a sua liberdade reprodutiva de se ter uma criança é a remoção de poluentes. Ouro, prata, cobre e mercúrio

podem acumular-se nos órgãos reprodutivos, destruindo o delicado equilíbrio hormonal entre estrogênio e progesterona ou

destruindo a motilidade dos espermatozoides. A pesquisa não tem sido feita para

procurar metais dentais no útero, ovários e testículos de casais inférteis. Você pode fazer sua própria pesquisa. Amostras de

tecidos de ovário custam menos de US \$ 10,00 como em outras partes do sistema reprodutivo

Procure metais dentais por si mesmo. Delete todo o metal dental de sua boca e substitua-o por metais

compostos livres. Extraia dentes com canais radiculares.

## Uma Palavra de Alerta!

Tenha cuidado extra com a contracepção durante a limpeza dental.

Você poderia ficar grávida no dia seguinte! **Isso não é brincadeira.** É um

perigo grave de conceber uma criança, enquanto o mercúrio está solto e

galopante em seu corpo a partir do processo de remoção. Pode ser um

risco maior deixá-la intocável. Se estiver grávida, o

dentista não vai querer terminar o trabalho de remoção de mercúrio! Não tente, ainda, engravidar.

Você pode ter tentado pílulas de fertilidade, fertilização *in vitro* e

outros métodos para engravidar durante 10 anos, todos

com nenhum aproveitamento. Então você começa a limpar seu corpo, lançar o seu

mercúrio para fora e de repente está grávida antes do trabalho ser

completo! Pode parecer irracional e ilógico ser cuidadosa após dez anos de despreocupação, mas inicie de modo seguro.

Se você deixar de observar este aviso e engravidar também

em breve, você pode orar por aborto. Caso contrário, tome vitamina C

e ácido thiocitico e espere o melhor. Os homens devem adicionar diariamente

zinco e arginina (60 mg. e 450 mg, respectivamente) para as suas dietas.

Tanto os homens como as mulheres devem adicionar a vitamina E (200 mg.), Uma

multivitamina pré-natal e tablet multimineral, comendo recém-desenvolvidos

legumes para o ácido fólico e adicionando a vitamina C (pelo menos um grama por

dia, veja Fontes). Não há outros suplementos! Suplementos poluídos

com metais pesados ou solventes fazem mais mal que bem. E se

você não tem certeza de sua pureza, faça um teste ao comê-los e procure-os em seu sistema imunológico cinco minutos depois. Se estiver lá, é

prejudicial; não coma mais.

## Náusea

da gravidez é o flagelo dos futuros pais. Depois de esperar duro e longo tempo para a gravidez desejada, a futura mãe sente-se

atacada por distomatose, salivar e querer vomitar com o pensamento de comida e não quer mais sexo. Talvez o sexo não seja aconselhado durante a gravidez, não

importa o quão reconfortante o obstetra do sexo masculino ou do sexo masculino seja orientado.



Talvez, a salivação seja realmente a excreção de mercúrio sendo experimentada pelo organismo. Talvez, a náusea seja tudo sobre como manter toxinas fora do corpo e longe da criança em desenvolvimento. Estas são intrigantes possibilidades, dignas de sua experiência de pesquisa.

Algumas décadas atrás, o tratamento para náusea foi um B6 semanal e injeção de B12. Pergunte ao seu obstetra para ver se isso ajuda.

Um remédio herbal mais velho é chá de canela: 2 colheres de sopa de canela (casca ou em pó) em 2 ½ xícaras de água fervente, mergulhada por 10 minutos.

Coe e adicione mel a gosto. Dose: ¼ xícara, três vezes por dia antes das refeições.

Náuseas convidam comermos amido - massas, batatas, arroz e pão.

Amidos podem absorver. Talvez, eles absorvam as substâncias nocivas causando náuseas. Certifique-se de adicionar a vitamina C aos grãos. Em qualquer caso, você ainda deve comer alimentos nutritivos adicionais para que seu bebê cresça. Apesar do desejo de pudim vegetal / chocolate / bebidas carbonatadas como estilo de vida, você deve comer principalmente boa comida. O desejo pode retornar estranho. Procure o sabor que você almeja em uma boa comida e nos muito esquecidos alimentos infantis.

Estes são todos os casos de fertilidade que eu vi no período de um ano. Nenhum foi deixado de fora, a fim de esconder seu fracasso. Avalie a taxa de sucesso você mesma:

Domilita Renshaw e seu marido haviam tentado por seis anos um filho. Ambos tinham sido analisados e tratados de formas variadas. O período de Domilita estava irregular, um sinal claro de que nem tudo está bem na área da reprodução. Dei-lhes o aviso habitual sobre não arriscar a gravidez durante os procedimentos contra parasitas e despoluição que

ambos estariam fazendo. Seu exame hormonal mostrou ligeiramente elevados (125 pg / ml) níveis de estrogênio durante 22 dias (se realmente eram 22) e ainda maior se não fossem 22! Obviamente,

algo estava irritando os ovários em superprodução de estrogênio. Ela tinha cristais de oxalato e de urato e foi colocada na receita de ervas para rins. Mudou para o leite (3 copos, 2% ao dia) como sua principal bebida além da água. Ela estava tóxica com níquel (metal dental) que convidaria hordas de bactérias do trato urinário, perigosamente perto dos ovários. Ela fez sua limpeza dental. Tinha vermes de fígado de carneiro e iniciou o programa de parasitas. Eclodiu em urticária a partir de um novo spray de cabelo poluído com praseodímio que entrou em seus ovários. Preparou a limpeza do fígado para a urticária frequente. Então, ligou para cancelar seu próximo compromisso, porque estava grávida (quatro meses a partir da primeira visita). Felizmente, ela tinha uma visita com o dentista concluída. Nove meses depois, ela teve um lindo e perfeito bebê.

Lindy Maloy e seu marido tentavam há oito anos ter um segundo filho. Todos eles tinham *Ascaris*, incluindo, naturalmente, na casa de cachorro. Eles vermifugaram o cão mensalmente e não queriam separar-se dele, uma vez que não acreditavam que isso importava. Eles usaram o programa para parasitas no animal de estimação, mas cinco meses depois, ela teve a maior *Ascaris* que jamais teve. Ela também não podia livrar seu útero de estágios de vermes intestinais, apesar de matá-los com um gerador de frequência e utilizar as ervas para parasitas. Permaneceu cheia de solventes, bactérias e platina de peça dental. Ela continuou com endometriose. Mas superaram.

Rosemary Peterson, 33 anos, tentava engravidar por catorze anos. Tinha sete laparoscopias para a endometriose e muitas duras câibras naquele período. Ela tinha vermes intestinais e vermes de fígado de carneiro em seu útero. Havia vermes de fígado de ovelha e vermes de fígado humano em seu fígado. Havia verme *redia* intestinal e cercária na sua saliva. Os solventes em seu útero eram metil cetona butil, acetona, tetracloreto de carbono (de loja de água), estireno (por beber em copos de isopor),

xileno (a partir de bebidas carbonatadas) e decano (a partir de bebidas de colesterol reduzido). Ela também tinha uma infecção por fungos crônica, tratando-a constantemente com Nystatin<sup>TM</sup>. Ela matou os vermes e leveduras eletronicamente antes de deixar o consultório e começou o programa de parasitas e restrição na dieta. Ficou grávida imediatamente e não retornou.

Elisabeth Tran, 37 anos, havia tentado engravidar por cinco anos. Ela ficou grávida recentemente, em uma "oferta" de programa de cirurgia especial, mas o perdeu. Seus ovários e útero eram tóxicos com mercúrio e tálio a partir de liga dentária poluída. Ela também teve bário e titânio, provavelmente por batons. Nós não a vimos novamente, esperamos

que tenha resolvido seus problemas.

Christopher Gravely, um jovem de 26 e Frederica, 22, prometeram-se fielmente a não terem filhos até que a limpeza fosse completa. Ele foi analisado por seu médico por esperma de baixa mobilidade.

Ele era robusto e saudável, mas sofreu muito com lombalgia -a pista para enxames de bactérias no abdômen inferior. A busca eletrônica de seus testículos e da próstata (que tinha sido infectada uma vez) revelou irídio, platina e ítrio.

Isto implicou no dente metal. Ele também foi iniciado com ervas renais. Oito meses depois de ter completado todas as suas tarefas, sua lombar e dor na micção tinham parado, e isso o encorajou a continuar com o seu programa de fertilidade. Demos a ele dois ácidos de thioctic por dia e dois zínco (60 mg.) por dia, orientamos a usar um barbeador elétrico de modo não teria de usar qualquer produto químico em seu rosto e recomendamos que ele ventilasse a sua garagem anexando à casa para reduzir a fumaça.

Enquanto isso, Frederica, sua esposa, também foi verificada com elementos tóxicos.

Ela tinha antimônio (de rímel) em seus ovários e

peitos. Tinha dores nos seios sensíveis durante seus períodos

que eram bastante irregulares. Ela também tinha *indium* e gálio, mistura de metais dentais nos ovários e mamas. Ela também teve início no programa de

ervas para rins e instruída a substituir suas obturações dentárias de metal.

Depois de dois meses, eles cancelaram o compromisso. Frederica estava

grávida! Não por muito tempo, embora, e voltaram alguns

meses depois. Frederica terminou seu trabalho dental. Ambos começaram a realizar o

programa de parasitas. Os períodos de Frederica tornaram-se regulares. Ela passou a tomar o ácido tioctico (um por dia) mais zinco (um por dia), até ter seu primeiro período ausente. Doze meses depois, eles me enviaram uma imagem do bebê: com dois meses de idade.

Ginger Hart tinha tentado por três anos engravidar. Depois de uma biópsia do endométrio, D & C <sup>11</sup> e laparoscopia, ela foi diagnosticada com o "corpo lúteo inadequado." Descobrimos seus ovários tóxicos com níquel e európio das obturações dentárias e estrôncio de

pasta de dentes. Ela ficou encantada por compreender seu problema e programar sobre como corrigir isso.

Marjory Davis, de 28 anos, tomou uma "pílula" (hormônios sintéticos) por longo tempo, mas parou de tomar e agora não poderia engravidar. Ela, na verdade, engravidou cerca de um ano antes, mas perdeu o bebê em um mês. Um tóxico elemento em teste mostrou seus ovários e útero cheios de berílio

(Gasolina e óleo de carvão), gadolínio e gálio. Os metais são

ligas de ouro usados em odontologia. Ela usava um monte de jóias, simplesmente amei

suas correntes, colares, anéis, etc. Mas ela concordou em não mais usá-los, exceto dois anéis que não tinham essas ligas. Para reduzir vapores de fósseis de combustível na casa, ela removeu todas as latas de gás e cortador de gramado guardados na garagem. Eles estacionavam os carros ao lado de fora.

Ela iniciou o programa de ervas e prometeu usar contracepção

até que fosse concluído. Ela estava bebendo três copos de

2% de leite por dia e tomando um comprimido de magnésio e parar de beber álcool, tomava

outras bebidas.

## Problemas de Próstata

Se a micção não está completa, então você deve ir novamente ao banheiro, especialmente durante a noite, sendo sugestiva a pressão sobre a uretra de alargamento da próstata. Manter um pouco de urina anulada é propício para a infecção da bexiga e renal, também, porque as bactérias em breve encontrarão esta "comida de graça."

A próstata recolhe toxinas, como se fosse um despejo designado no local, especialmente para o níquel. As bactérias do trato urinário encontram rapidamente "seu" metal, níquel. Qualquer oferta de níquel vai atrair bactérias

<sup>11</sup> O procedimento cirúrgico, chamado de dilatação e curetagem, ou seja, dilata a bexiga com ar e limpa o revestimento interno.

tão rapidamente como migalhas e queijo atraem ratinhos. As bactérias do trato urinário estão fazendo uso de sua uréia como comida. Para digeri-la, elas, primeiro, quebram a molécula de uréia em partes de duas moléculas de amônia. É o odor do amoníaco da urina que afasta

sua presença. A urina não deve ter cheiro de amônia. Nossos corpos não fazem amônia. Apenas as bactérias podem fazer isso! Suas enzimas digestivas são chamadas de *urease*. A fim de fazer o seu trabalho, estas enzimas requerem o elemento níquel.

O níquel é abundante no solo, que é, sem dúvida, onde estas bactérias originam-se, quebrando-se e utilizando a urina e excrementos deixados lá por animais. Eles executam uma tarefa essencial no nosso meio ambiente, destruindo excrementos de animais e, assim, fazendo a limpeza do solo em torno de nós. Que loucura é nos carregarmos com níquel de modo que, em um pequeno salto da terra, estão residentes em nós! As bactérias estão todas em torno de nós fazendo a valiosos postos de trabalho. Não podemos deixar de associar-nos a bactérias. Nós não estamos destinados a alimentá-las, no entanto. Se não as sustentamos com níquel, como se fosse apenas mais um pedaço de terra, mas não podem ganhar uma posição no nosso trato urinário e, em seguida, para a próstata.

Como podemos livrar nossos corpos de níquel? Este é o desafio.

Estamos a comer terra? Uma pequena quantidade de sujeira não pode ser evitada em nossa comida. Mas podemos parar de chupar o níquel como se fosse um pirulito.

Nossas colheres, garfos e facas são feitas de níquel! O aço inoxidável é de 8% de níquel! Será que realmente saem quando você come? Quando você

enfiar uma faca no pote de maionese, é manchada em poucos

minutos. Tente. A maionese foi feita para reagir com o metal

soltando o níquel. Quando você manchar a faca sobre o pão,

ela sai e você o come. Se você colocasse a faca na

sua boca, agora, poderia provar o metal. Mais tarde, você vai lavar

a faca, mas não antes de ter comido níquel suficiente para suprir

todas as bactérias em seu corpo com a dose diária de seu

elemento essencial, o níquel. Níquel não é nosso mineral essencial.

Mesmo as plantas mantêm seus níveis de níquel muito baixo. Mas, devido à

poluição dos alimentos de animais, mesmo um ovo de galinha tem 3 mcg / 100 g de níquel.<sup>12</sup> Para produzir um ovo poluído de níquel, o frango deve estar poluído.

Especialmente para infantes e crianças nunca devem ser dados copos ou talheres de metal. Eles precisam de todo o seu poder imunológico para combater a avalanche de novas bactérias e vírus que estão a emergir na fase da AIDS. O níquel é parte da sujeira e está lá, não em nossas panelas e talheres.

Outra grande fonte de níquel é o metal da peça dental. É usado para endurecer ouro! Se você sofre de problemas de próstata, remova o metal de sua peça dental. O níquel é usado para fazer pontes, ouro coroas, retentores, amálgamas. Trocar tudo para utensílios de plástico e acumulações de compósitos (ver Fontes para mais informações dental).

Parar de comer e cozinhar com utensílios de metal; usar antiquados talheres de plástico ou de madeira resistente. Sempre use uma faca de plástico em manteiga ou maionese. Nunca compre manteiga embrulhada em papel alumínio.

O níquel é solúvel em gordura e é armazenado em sua gordura da pele temporariamente quando uma onda entra no corpo. Sua oleosidade da pele pode ser carregada com níquel causando "alergias na pele". Calvície masculina

é também uma alergia. O suor tenta excretar isto para você. Sempre lavar seu couro cabeludo, tirando o suor, para ajudar na excreção. Os óleos da pele dissolvem níquel a partir de jóias de metal (às vezes deixando sua pele com uma cor preta esverdeada) e transporta-o em seu corpo.

Não use jóias de metal. Brincos devem ser de plástico. O metal de relógios e óculos devem ser substituídos tipos de plástico. Anéis de metal devem ser substituídos. Depois de baixar seus níveis totais de níquel do corpo e sua doença da próstata dando apenas uma memória, você pode notar o cabelo do couro cabeludo voltar para áreas esparsas.

Procure em torno da borda da linha de cabelo os primeiros retornos.

As bactérias não podem viver na próstata sem o níquel presente.

Você pode curar seus problemas de próstata com uma tática simples

<sup>12</sup> Valores de Comida por Pennington e Church, 1985

de parar a poluição de níquel em seu corpo. Observe que você recebe um novo ataque depois de acidentalmente usar talheres de metal em um restaurante ou comer salada de maionese com uma colher de metal. Pode ser sensato tomar uma cápsula de histidina (cerca de 500 mg., uma por

día, durante três semanas, veja Fontes) quando isso acontece. Histidina é um quelante de níquel. Tomar zinco é muito útil (60 mg., duas vezes por dia durante um mês). Possivelmente, o níquel provoca um envenenamento de zinco nas enzimas. Leia sobre os benefícios da linhaça, também, mas lembre-se de testar cada produto contra poluentes antes de aceitá-los como suplemento.

Problemas de próstata de todos os tipos esclarecem quando as bactérias são eletrocutadas, a limpeza dos rins é feita, a limpeza dental é feita e o programa intestinal é seguido.

Richard Traylor, 71 anos, sofria de próstata e doença do trato urinário por três anos. O tecido da cicatriz teve que ser removido ocasionalmente de tratamentos anteriores. Ele iniciou o programa de ervas e em duas semanas (13 dias) teve uma melhoria considerável

no fluxo de urina. Em sua visita de acompanhamento, procuramos suas toxinas. Ele tinha rádon, cromato, ítrio e estrôncio em seu genital e trato urinário. Ele se livrou de seu purificador de água (tais sais são

poluídos com cromato), creme dental (fonte de estrôncio) e abriu um espaço de rastreamento (fonte de radão). Curou os problemas em menos de dois meses. Também curadas suas úlceras estomacais para as quais tomou remédio. Ele ficou tão satisfeito que decidiu instalar um ventilador com espaço de radão e buscar um programa de parasitas e saúde bucal apenas para ver as melhorias extras em sua saúde que ainda obteria. Omer Whitney, de 45 anos, tinha sido sempre forte, saudável, um disco de trabalhado. Ele agora mal podia andar, devido à fraqueza e dores de vários tipos; seus problemas de próstata começaram há vários anos. Nossos testes mostraram 4 tipos de pedras nos rins. Ele iniciou apenas a metade de uma dose da receita de ervas para dar-lhes uma chance de dissolver mais lentamente. Um mês depois, ele ainda tinha algumas pedras, embora suas cãibras nas pernas já tivessem ido embora. Neste momento, encontramos Ascaris (ambos tipos) que ele matou com um gerador de frequência. Encontramos também tetracloro de carbono e pentano (em bebidas descafeinadas) formados nele; Também gasolina e TCE. Ele melhorou, consideravelmente, cinco semanas mais tarde e estava bastante ansioso para melhorar mais ainda. Um teste de elemento tóxico mostrou que estava cheio de cobre, antimônio (De massagens de gelo de minerais), cobalto (creme pós-barba), zircônio (Desodorante), túlio (vitamina C fortificada com suco de laranja) e mercúrio (Muito alto, de obturações dentárias). Ele planejava limpar tudo isso de seu corpo e recuperar sua força perdida. Harvey Van Til, de 35 anos, veio por um inchaço da próstata e testículo que começou logo após uma vasectomia. Doía ao longo do lado direito da frente de seu abdômen. Ele iniciou as ervas renais e, em quatro semanas, havia eliminado seus cristais de oxalato e sentiu-se consideravelmente melhor. A seguir, encontramos vermes intestinais adultos e vermes de fígado humano em sua próstata! Após matá-los imediatamente com um gerador de frequência e obter alívio imediato da dor, ele obteve o seu próprio dispositivo e não precisará retornar. Clayton Gamino, 26, teve uma dor durante a micção que ele interpretou como uma infecção à esquerda acima da próstata. Ele substituiu todo o metal da sua boca e fez uma limpeza nos rins. Um semestre depois, ele não tinha mais dores restantes e foi capaz de ser pai de um primeiro filho.

## Dor Lateral

Dor no lado direito pode vir de problemas na válvula íleo-cecal, no apêndice ou próprio intestino grande. Ela também pode vir a partir do fígado que é mais alta mas enviando sua mensagem de dor para o lado. Siga isto como um problema intestinal em primeiro lugar, matando parasitas, bactérias e normalizando evacuações com o programa intestinal. Se a dor persistir, especialmente se chegar a um lado do

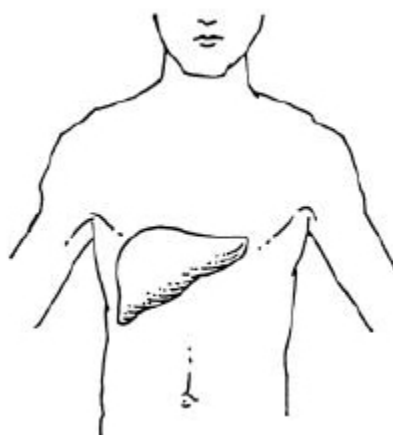

*FIG. 22 O Fígado possui um grande lóbulo ao lado direito com a vesícula biliar dobrada para dentro. O lóbulo esquerdo é menor.*

meio da cintura, isto é provavelmente devido ao fígado.

O fígado é um órgão grande, principalmente no lado direito do corpo, mas com um menor lóbulo do lado esquerdo. É o produto químico fabricado para o corpo. Ele puxa a comida do

intestino (que você comeu horas atrás) e faz os produtos químicos do seu corpo. Itens tóxicos são alterados quimicamente para itens não tóxicos que o rim é capaz de excretar na bexiga.

Coisas gordurosas devem ser solúveis em água para que saiam com a urina. O fígado também faz a bile e envia itens tóxicos

com ela para o intestino através dos canais biliares. A bÍlis permite que cálcio e gordura sejam absorvidos. Se o fígado não está levando bem a bile para o intestino, a gordura é deixada no conteúdo do intestino e fezes irão flutuar no vaso sanitário. Essa é a sua pista para o bloqueio do ducto biliar.

A bile é verde e brilhante. Misturada com o conteúdo intestinal que transforma a evacuação em marrom escuro. Se a bile não está chegando no intestino, o movimento do intestino ficará de cor clara, amarela ou laranja. Esta é uma outra pista para bloqueio do ducto biliar.

Cerca de um litro da bile deve sair do corpo a cada dia. Uma vez que a bile é carregada com colesterol, esta excreção diária da bÍlis é um dos principais métodos que mantém os níveis de colesterol baixo. Se os ductos biliares estão sufocados com os detritos, então, apenas a metade (muitas vezes apenas um copo, em vez de um litro!) da bile é produzida e excretada. Você pode esperar

os níveis de colesterol subirem e a digestão ser ruim. Quando o alimento não é prontamente digerido e absorvido ao mesmo momento, as bactérias estão sempre prontas para agarrarem o alimento.

Tomar medicamentos para baixar o colesterol deve ser reservado para casos em que a excreção natural não pode ser recuperada.

*E. coli* e outras bactérias intestinais, que não façam mal em números moderados, podem crescer demais em poucas horas para dar-lhe inchaço, gases e dor. Seu corpo não produz gás. Somente as bactérias podem produzir gás. Se a sua

dor lateral é acompanhada de inchaço e gás, você sabe que tem um problema digestivo. E que este problema digestivo resulta de um fígado congestionado se a dor for diretamente sob ele ou sobre ele, ou se as fezes são de cor clara ou seus níveis de colesterol são elevados. Nem todo mundo possui todos os sintomas. Para limpar as passagens de obstrução das vias biliares, você simplesmente tem de fazer a limpeza de fígado (página 408) repetidamente até que o problema acabe. Há um impedimento. Se existem parasitas que vivem nos ductos biliares, eles não vão deixar os ductos biliares serem limpos. Eles estarão presos rapidamente aos seus dutos como um carrapato pode estar em sua pele. Eles devem ser mortos antes de irem embora. Elimine-os todos, ou você pode usar o programa de ervas para parasita, ficando em uma ou duas vezes por semana no programa de manutenção. Só depois dos parasitas serem mortos (após o dia 20 se estiver usando o programa à base de plantas), você vai ter um monte de "material verde" e será capaz de limpar "pedras" de seus canais biliares. Apenas um grande duto de cada vez irá limpar-se. Temos centenas de dutos maiores e milhares de pequenos que alimentam os maiores! Fique em um programa de limpeza do fígado a cada duas semanas (A menos que você esteja doente) até que sua dor lateral se vá. Sua digestão estará normal e você estará saltando com energia. Você também pode perder um pouco de peso, mas só se estiver em sobrepeso. Lembre-se que um fígado obstruído não necessariamente trará a você dor por ele mesmo. É mais provável que as bactérias da vesícula biliar e ductos biliares, causando inflamação lá e em seu intestino, causarem a dor. Não espere até a dor ocorrer sobre o fígado. Use todas as pistas que você pode diagnosticar sua condição entupida. Ou apenas assumir que está entupido. Faça a limpeza e veja se você consegue eliminar todas as pedras. Isto nunca pode machucar, pode ajudar muito.



*FIG. 23 Cálculos biliares.*

Bruce Hearn, 40 anos, tinha dor colateral grave por várias semanas e estava com gases. Ele tinha ido a um médico clínico que o encontrou em boa saúde. Mas nós encontramos vermes de fígado de ovelha no intestino e no

timo! O timo é uma glândula que dá imunidade, então qualquer coisa no timo é um assunto muito sério. Ele também tinha benzeno em seu timo (convidando AIDS). Ele, rapidamente, deixou de beber refrigerante para beber leite. Ele retirou tudo na lista de benzeno. Matou os vermes eletronicamente e começou o programa de parasitas. Três semanas depois, o benzeno foi embora, sua dor lateral diminuiu bastante e ele poderia começar a limpeza dos rins para a sua dor lombar. Ele não tinha purificado seu fígado ainda! Sua melhora foi provavelmente devido a melhorar sua imunidade que então controlava as bactérias.

## Dor no Meio do Abdômen, Dor no Estômago

O cólon cruza a partir do seu lado direito para o lado esquerdo na parte média do abdômen. Este é também o local para o ducto biliar para se juntar ao intestino delgado. A maioria das dores no meio do abdômen vem ou do cólon ou das conexões do ducto biliar. Mate os parasitas e bactérias por eliminação ou com a receita de ervas. Melhore a digestão com uma dieta limpa (evite alimentos mofados, ferva produtos lácteos).

Às vezes a dor no meio do abdômen decorre do próprio estômago.

As válvulas no topo e na parte inferior do estômago são destinadas a manter a comida. A válvula na parte superior do estômago, onde se junta ao esôfago é um local favorito para as bactérias.

Você raramente vai senti-los indo embora. Está apenas sob o seu esterno. Eles fazem o seu trabalho em silêncio. Eventualmente, o tecido não é tão enfraquecido, a válvula não pode fechar com força e o alimento é permitido para voltar ao esôfago. Isso é chamado de refluxo e

pode ter sido dito a você para dormir com a cabeça elevada e para comer pequenas refeições, especialmente na hora de dormir. Você pode tomar Reglan™, uma droga para ajudar a esvaziar o estômago mais rápido. As enzimas digestivas irão ajudar a esvaziar o estômago, também, mas pode abrigar mofos. A verdadeira solução é matar as bactérias nesta área e

mantê-las invadindo-as. Comece por matar as *Salmonellas* e *Campylobacter* (por eliminação).

Dentro de um ou dois dias, no entanto, a área pode ser re-invadida. Algumas bactérias estão chegando de seus dentes! Algumas vêm a partir do fígado!

Muitas vezes, ambas as fontes são o fornecimento de bactérias no estômago. O estômago permite que um pouco da bile entre no final de cada refeição, isto é normal. Mas se a biliar

é cheia de fases de parasitas vivos e bactérias que podem tentar colonizar o estômago, também. Se houver ácido estomacal insuficiente para matá



-los ou se existe uma acumulação de toxinas no estômago, eles terão um ponto de apoio. Em seguida, eles podem cavar bem fundo para escapar o ácido. Eventualmente, uma úlcera pode desenvolver-se.

## Úlcera Estomacal

Muitas vezes, esse tipo de úlcera é indolor.

Você está, por conseguinte, não alerta para a presença dos parasitas até se estabelecerem em bons esconderijos. Levando antiácidos, é claro, trabalha em seu favor. A solução para ambas dor de estômago e úlceras do estômago é para matar os parasitas e bactérias, seguida de limpezas dentais e fígado. Uma toxina muito comum que se acumula no estômago é o **arsênio** pesticida. Você o inala junto com as moscas e baratas as quais possa estar tentando matar com pesticidas de arsênio atado.

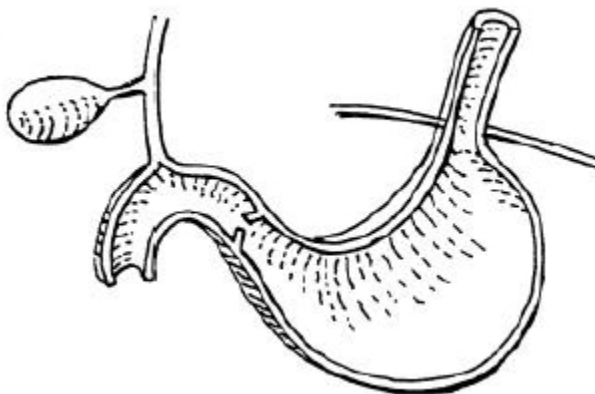

*FIG. 24 Estômago, esôfago, diafragma, vesícula biliar.*

Outras toxinas são inaladas por fibra de vidro, amianto, formaldeído e freon. Suas mucosas do nariz e da boca são muitas armadilhas para as toxinas engolidas que deslizam para dentro do estômago.

Limpe o seu ar, não use quaisquer pesticidas (ver outros métodos em Receitas). Sua peça dental pode ser limpa em poucas visitas ao dentista, mas as limpezas de fígado devem continuar por um ano ou dois antes que estejam razoavelmente limpo. Você pode obter alívio da dor em algumas semanas, mas isso não deve atrapalhar sua intenção de revitalizar-se completamente com a limpeza do fígado e estômago.

## Hérnia de Hiato

Quando as bactérias se espalharam no diafragma e o enfraqueceram, juntamente com a válvula da parte superior do estômago, o alimento é permitido

para ser empurrado para a direita através do diafragma. Pressione o abdômen a partir dos

excessos ou sentado em uma cadeira fácil de empurrá-lo. Ande depois de comer. Esvaziar o estômago antes

de ir dormir. Não se sentar em poltronas reclináveis. Muitos de nós, cerca de 25%, tem uma pequena hérnia hiatal. Fere somente se está inflamada. Trabalhar com a limpeza da inflamação em primeiro lugar, para obter alívio da dor. Com o tempo, a área irá fortalecer-se e a própria hérnia pode ficar menor.

Jeffy, 3 ½ meses, gritava muito desde o nascimento. Ele era muito falante. Não poderia ser colocado para baixo sem começar a chorar. Ele estava congestionado e tinha resfriados. Estava no leite materno exclusivamente, por isso a sua infecção por *Salmonella* crônica deve ter vindo de alguém que era portador, possivelmente, sua mãe, embora ela

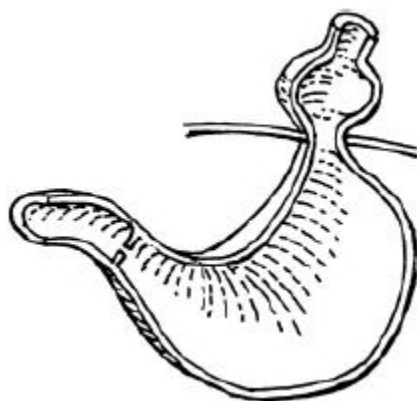

FIG. 25 Hérnia Hiatal.

não tivesse os sintomas. A mãe tinha platina e telúrio em seu leite (*Salmonella* pode ser transmitida no leite, mas isto não foi verificado). A solução foi limpar o leite da mãe, obtendo o metal dental fora de sua boca e lavar as mãos antes da enfermagem. O pai de Jeffy tinha *Ascaris* e infestação de verme intestinal.

É bem possível que o bebê tinha estes também, dando-lhe uma desagradável dor de barriga para além das dores de gás. A irmã mais velha do bebê gritava e chorava nos primeiros nove meses, também, foi dito aos pais que era uma "coisa familiar." Ela também tinha infecções de ouvido, constipações e um emplastro escamoso da pele ocasionalmente. Também tinha *Ascaris*. Eles tiveram muito prazer de serem capazes de limpar todos os problemas da família por matar os parasitas e remover as toxinas.

Rubi Adair, 14 anos, encheu uma página com seus sintomas. Ela também estava cronicamente cansada e tinha consumido antibiótico suficiente "para encher um quarto." Ela teve dores debaixo dos seus pés até as pernas. Uma verificação rápida revelou mercúrio e tálio em seu sistema imunológico.

Em vez de estar desanimada, esta notícia a encheu de esperança de recuperação.

Ela providenciou a substituição de metais dentais. Então, relatou sua "história" estomacal. Enquanto em um casamento, um ano atrás,

começou a vomitar com diarreia. Ela pensou que era uma "gripe" do estômago

mas não se recuperou por seis meses e teve de faltar à escola. O psicólogo pensou que era emocional. Ela ainda precisava apenas assistir à

escola uma hora por dia. Encontramos *Fasciolopsis*, o linguado intestinal

na sua parede do estômago, bem como no intestino. Ela começou o programa de parasitas e em três semanas seu apetite voltou, a insônia se foi, a fadiga estava melhor e uma melhoria significativa foi evidente.

## Doença respiratória

### Asma

é uma doença muito antiga descrita na literatura antiga. O único progresso que fizemos até agora com esta doença for dar medicamentos para aliviar os sintomas.

A asma está associada em todos (100%) dos casos com pequenas larvas de *Ascaris*. Assim que os ovos eclodem (no estômago, imediatamente após engolir imundície), larvas microscópicas caminham para os pulmões, não nos intestinos. Imagine a aflição dos pulmões cheios de minúsculos vermes!

Um tenta tossi-los, é claro, mas em nosso esforço equivocado de sermos educados, ensinamos as crianças a engolir qualquer coisa que eles tosem! Algumas deglutições são inevitáveis e os jovens vermes voltam ao estômago, desta vez para configurar sua arrumação no intestino. Alguns nunca deixam o estômago, fazendo com que as crianças sintam dores de estômago e, naturalmente, um grande comitiva de bactérias que, por sua vez, tem seus vírus.

A maioria dos casos de infestação de *Ascaris* também mostram *Bacteroides fragilis* que, por sua vez, levam os vírus *Coxsackie* (vírus cerebral). Quer ou não, essas bactérias ou vírus que prosperam em você dependem de como você faz um bom lar para eles, ou seja, tenha baixa imunidade em algum órgão. O órgão preferido para *Bacteroides* são fígado e cérebro (tumores cerebrais sempre mostram *Bacteroides*). Os órgãos preferidos para vírus *Coxsackie* parecem ser abscessos dentários e do cérebro.

Nem todo mundo com *Ascaris* desenvolve asma, embora elas sempre passem por uma fase do pulmão. Depende da idade da pessoa quando a infecção se desenvolve? Ou quantas *Ascaris* estão presentes? Ou qual a época do ano que a infecção pulmonar está presente?

A tosse inocente da primeira infância não deve ser negligenciada como simplesmente "difteria." Ao primeiro sinal de uma tosse, usar um gerador de frequência definido para 408 KHz, a frequência para *Ascaris*, ou usar um eliminador. Preste atenção extra ao lavar as mãos antes das refeições. Preste atenção extra para os animais nas proximidades. Mate sua *Ascaris* com um eliminador e mantenha-no diariamente ou coloque o programa de ervas para parasitas em sua comida.

Asmáticos se tornam alérgicos a muitos poluentes atmosféricos tais como o pólen, pêlos de animais, fumaça. A produção de histamina nos pulmões e a grande interconexão de histamina a alergias tem sido bem estudadas cientificamente. Embora a invasão de vermes seja conhecida por resultar tanto em produção de histamina como de contagens elevadas de eosinófilos (mais de 3), **clientes de asma normalmente**

**têm ambos**, eles não são rotineiramente verificados para os vermes clinicamente! São simplesmente dadas drogas a fim de permitir uma melhor respiração. Mais e melhor (embora tóxicos), drogas têm sido desenvolvidas. Mas você pode colocar um fim a sua asma eliminando sua infecção de *Ascaris*. Em seguida, lave suas mãos e unhas com álcool de cereais e não coma mais sujeira através dos seus lábios. Use luvas de plástico por uma semana para quebrar o hábito de roer as unhas ou chupar o dedo. Leve as crianças para lavar as mãos antes de comer qualquer coisa, mesmo entre refeições; mantenha as unhas curtas. Cães, gatos, porcos e cavalos todos recebem *Ascaris*. Nunca, nunca deixe uma criança limpar qualquer vômito ou sujeira deixada por um animal. Isso poderia levar a uma infecção maciça, do tipo que poderia resultar não apenas em asma, mas **convulsões**. Matar os vermes das sujeiras dos animais antes de limpá-los também. Nunca use sua pá ou vassoura. Usar papelão, jornal ou qualquer coisa que pode dar ao luxo de acabar com a sujeira. *Iodopovidona Squirt* (disponível em drogarias) para a sujeira - mesmo se estiver fora - e cubra com sal antes de limpar. Descarte-a no lixo de fora. Lave suas mãos com álcool de cereais, em especial atenção para as unhas. Se você é um preparador de comida, pode infectar toda a família se não lavar cuidadosamente. Se houver um asmático em sua família, toda a família deve ser tratada por *Ascaris* com um eliminador ou com parasiticidas herbais. Mesmo depois de todos, incluindo os animais de estimação terem sido tratados, animais de estimação não devem ser permitidos no quarto da pessoa asmática. A asma é mais que parasitismo. É também uma reação alérgica ao animal de estimação e outros pedaços inalados da matéria. Limpar o ar. Fumaça de qualquer espécie, fragrâncias e produtos químicos de qualquer tipo, todos os produtos de limpeza, polimento, e assim por diante devem ser removidos. Produtos de loja na garagem, não no porão, desde que o ar do porão suba. Limpe a casa inteira. Pessoas que devem usar spray de cabelo ou unha polonesa devem fazê-los fora do verão e em seus próprios quartos com as portas fechadas no inverno. Usar um filtro de cloro para a água, especialmente no chuveiro. Instalação de ar condicionado central, se possível, com o máximo de filtragem (mas nunca com produtos químicos adicionados ao filtro e nunca com um filtro de fibra de vidro) no forno. Um filtro de ar no ambiente (Não fibra de vidro) é uma outra melhor opção. Usá-lo por uma hora no quarto antes de deitar, para as correntes de ar cessarem. Apenas movendo a poeira é pior do que deixá-la lá. Nunca faça a varredura quando um asmático está na casa. Pulmões curam rapidamente quando o ar está limpo e não existe a reinfecção. O melhor lugar para se recuperar é ao ar livre, longe de árvores e arbustos ou dentro de casa totalmente livre de poluição e ar condicionado (isento de amianto, formaldeído, arsênico, fibra de vidro, pêlos de animais). Como sua asma diminui, reduza seus inaladores, mas sempre mantenha-os na mão. Quando de repente você precisar deles, tente identificar sua fonte de reinfecção ou alérgenos. Use esta experiência

sabidamente. Tente compreender a recorrência de sua asma. Guarde notas. Pode levar metade de um ano com uma dúzia de recorrências para finalmente aprender e conquistar! Vai se sentir bem para respirar, sem pulverizar -se e tomar medicamentos. Se voltar um ano depois, descubra que o que está acontecendo é sazonal. Um pinheiro perto da casa, um arbusto de florescência, a primeira grama ceifada? Fique longe disso até que esteja completamente curado.

Há ervas tradicionais para ajudar os pulmões. Plante seu próprio **confrei e alho**. Faça o chá verbasco da erva seca (ver Fontes). Leia livros de ervas para obter mais ajuda. Secar algumas para usar no inverno, tendo o cuidado de fazer isto direito e não deixá-las com mofo. Suzanne Carlyle, 45 anos, tinha asma desde a infância. Ela estava frequentemente com spray *Albuterol*™ e comprimidos por dia. Agora, ela estava começando a ter artrite também. Foi dada a ela arginina para substituir cafeína. Ela teve duas espécies de *Ascaris* e era alérgica a gatos e outros animais. Ela iniciou o programa de parasitas com ervas depois de matar *Ascaris*, *Bacteroides* e *Coxsackie* com um gerador de frequência. Seus pulmões mostraram querosene, tetracloreto de carbono, óleo mineral, benzalcônio (de lavagem do úbere, ela também tomava leite suscetível), de alumínio de seu panelas e silicato de alumínio de seu sal. Ela tinha dois parasitas pulmonares adicionais: *Paragonimus*, um linguado de pulmão e a pneumonia. Ela ficou imediatamente melhor depois de limpar-se dessas fontes e cancelou seu futuro compromisso.

Cay Wenkert, 63 anos, tinha asma por muitos anos para a qual tomou *Proventil*™, mas isso deu-lhe efeitos colaterais ruins e ela tinha que ficar em casa e não se aventurar. Seus pulmões estavam cheios de benzalcônio (Crema dental), arsênio (veneno de formiga sob pia da cozinha), zircônio (Desodorante) e níquel a partir de metal dental. Ela tinha dirofilariose do cão em seus pulmões (!), além de seu coração onde ela às vezes sentia dor. Ela tinha *Ascaris* e *Naegleria*, *micoplasma*, *Endolimax* e o verme intestinal em seus pulmões! Ela cuspiu sangue, após o médico diagnosticar *bronchiectasis* recentemente, o que significa que seus pulmões não foram capazes de varrer o lixo diário que todos nós inalamos. Apesar de matá-las e limpar o ambiente, ela não teve nenhuma melhoria. Ela repetidamente encheu-se de parasitas. Tinha quatro ou cinco canais radiculares nos dentes que estava sem vontade de tirar. Felizmente, a relação entre os dentes e a saúde iriam em breve começar a melhorar.

Amy Newberry, 41 anos, recentemente começou a ter ataques de asma. Ela estava em cortisona, mas agora estava em inaladores ao longo do dia (Dois sopros de *Ventillin*™ 3x / dia, além de três sopros de *Intel*™ 3x / dia, mais quatro de *Asthmacort*™ 3x / dia). Ela foi muitas vezes hospitalizada por ataques. Também teve problemas de estômago e problemas de sinusite (teve pneumonia recentemente). Ela tinha larvas de *Ascaris*, *Endolimax*, *Naegleria* e *Acantocéfalos* em seus pulmões! Também tinha arsênico e paládio (metal dental). Indo para a medicina homeopática para congestão ajudou-a a evitar algumas visitas ao hospital. Levou vários meses (5 visitas) para controlar a sua fonte de arsênio a partir dos tapetes do quarto (Resistência a manchas!). Após a limpeza a vapor em si mesma e fazendo uma limpeza de fígado (após a primeira eliminação dos parasitas), ela foi surpreendida com sua melhoria. Não foi para o hospital em um mês e estava usando apenas inaladores preventivamente. Planejava começar o trabalho dental. Ela teve toda a sua saúde de volta.

Laura Brewster, 25 anos, vivia em uma casa muito antiga. O menor esforço lhe daria um ataque de asma. Ela freqüentemente tinha pneumonia, também. Seus pulmões tinham berílio (petróleo, carvão) e amianto, e dois

parasitas, *Paragonimus* (linguado do pulmão) e *Ascaris*. Ela se livrou de tudo, das antigas lâmpadas "da moda" e velas na casa, mas não conseguiu encontrar a fonte de amianto. Livrou-se dos ataques, mas tossia e tinha surtos de pneumonia até mudar de casa.

Brett Wilsey, 70 anos, estava congestionado na maior parte do tempo, tinha problemas crônicos no peito tinha alergia a partir da poeira e mofo e estava em vários inaladores para a asma mais enfisema. Ele tinha asma por oito anos, oxalato, urato e todos as três variedades de cristais de fosfato nos rins. Iniciou o programa de ervas. Seu teste de sangue mostrou alto "dióxido de carbono total" ou "carbonato" mostrando que a sua troca de ar não era boa.

Seu potássio era

baixo, mostrando que suas glândulas supra-renais não conseguiam manter os eletrólitos (Sódio, potássio e cloreto) regulados, por sua vez, dando-lhe

fraqueza muscular. Sua LDH era muito alta, mostrando que seu coração muscular) estava em perigo, também. Felizmente, sua RBC foi ligeiramente elevada, para ajudar com o fornecimento de oxigênio. (Veja Anemia, página 218). Sua contagem de eosinófilos foi alta, como é a regra para os asmáticos desde que todos tenham vermes *Ascaris*. Além de *Ascaris*, ele tinha

vermes intestinais pancreático em seus pulmões (!) mais *Heterakis* (uma lombriga de frango), *ancilostomíase* humana e *Prosthogonimus*, outro linguado

Ele iniciou as ervas para parasitas. Duas semanas depois, sentiu-se muito melhor, embora ainda tinha alguma *Ascaris*. Ele estava tóxico com bário e háfnio (que foram arrastados para a dentadura) níquel, estanho, rênio. Ele parou de usar a "dentadura-encharcada" comercial. Sua esposa parou de usar spray de cabelo e eles começaram a deixar o carro fora da garagem e caminhava até a porta da frente, em vez de usar a garagem anexa. Ele também começou a beber chá de confrei caseiro. Isso lhe fez sentir-se ainda melhor.

Quando tirou o relógio, livrou-se de sua fonte de níquel. O níquel tem uma afinidade com os pulmões (bem como a próstata e a pele). Ele estava agora com um sopro de inalador em vez de dois, apenas quatro vezes por dia em vez de horas. Ele podia respirar mais profundamente que antes. Então, o chumbo foi encontrado na sua água e atribuído a uma única "transpiração" na junção dos tubos. Ele iniciou o grau alimentar com peróxido de hidrogênio trabalhando-se uma gota de cada vez; agora sua tosse tornou-se "produtiva", ele estava tossindo muito.

Fez um encanamento fixo e uma limpeza do fígado após ter sua fadiga levantada. Ele não conseguia parar de rir e fazer piadas sobre o "Enfisema" pelo qual estava tão preocupado anteriormente.

Bea Karnes, 49 anos, tinha asma desde a infância, quando também tinha eczema.

Ela estava atualmente em vários medicamentos mais injeções contra a alergia e antibióticos para a mesma. Ela estava tóxica com antimônio, embora não usasse maquiagem nos olhos, európio, tântalo, e gadolínio

de metal dental. Também tinha a mão inchada na parte da manhã e foi iniciada em ervas renais. Ela matou seus vermes intestinais (no intestino) e *Ascaris* nos pulmões e não foi vista durante meio ano. Quando finalmente a vi, ela disse que sua asma estava

"Maravilhosa." Era fiel ao controle de parasitas com o

programa de manutenção e, ocasionalmente, bebia chá de ervas para os rins.

Toda a família de Cynthia Prout (mencionada anteriormente) tinha asma. Foi dito a ela que era herdada. As três crianças jovens e ela mesma

estavam em inaladores, sprays nasais, xaropes para tosse e antibióticos. Nola,

de 10 anos, também tinha infecções de ouvido e numerosas alergias. Lewis, de

8 anos de idade, era um menino nervoso e trivial; ele não tomava trigo e leite

por muitos anos por intolerância. Irwin, de 5 anos, raramente saía com

a família devido às suas dores de estômago frequentes e o fato de que ele poderia vomitar sem aviso prévio. A mãe e os dois filhos que estavam com

ela (Irwin ficou em casa) apresentaram infecção de *Ascaris* e Lewis também tinha vermes pancreáticos. Sua casa era tóxica com vanádio, ou seja, um vazamento de gás. Os parasitas foram rapidamente mortos e a fuga de gás reparada. A família inteira ficou bem e cancelou sua próxima consulta. Algumas doenças hereditária!

A asma é apenas um dos nossos problemas respiratórios comuns. Suas causas são sempre uma combinação de *Ascaris* e outros parasitas com poluentes (alergias).

## Bronquite, Difteria, Tosse Crônica

- Na **bronquite** os bronquíolos são o local do problema.
- Na **difteria** é mais abaixo.
- Em casos de tosses crônicas de pequenos cortes podem ser dirofilariose!

Bud Portillo, 62 anos, trabalhou em movimentação de máquinas de terras. Ele freqüentemente tinha um "vírus brônquico" ou "infecção brônquica." Ele sempre tossia. Tinha infestação de *Ascaris* e da poluição de arsênico em sua casa.

Ele também tinha toxicidade de paládio de obturações dentárias. Assim que foi removida a isca do rato em de sua casa, rasgado o papel de parede (fonte de arsênio) do corredor e mudados os poços (a água do poço tinha arsênico por infiltração!) e parasitas mortos, sua tosse foi embora. Ele também terminou seu trabalho dental. Tudo isso levou seis meses.

Gene Mizell, de 4 anos, ia constantemente para limpar a garganta. Os pais dele perguntava se era um "hábito nervoso." Ele tinha duas espécies de *Ascaris* vivendo dentro de seu pequeno corpo. Foi iniciado com uma dose pequena de ervas para parasitas imediatamente, agitava-se com uma dose diária de xarope VMF (veja Fontes). Ele também tinha PCB, silicato de alumínio, lutécio da pintura recente na casa, xileno e tolueno

solventes. Mudou o refrigerante para o leite. O vimos cinco semanas mais tarde. Ele passou por três tratamentos com xarope de vermífugo. Sua limpeza de garganta acabou, assim como sua tosse de pequenos cortes e os círculos azuis ao redor dos olhos. Ele ainda tinha PCB, que mais tarde foi embora deixando o detergente.

Carmen Castro, 30 anos, tinha uma tosse crônica sem estar doente. Ela também tinha alguma irregularidade no coração. Tinha *Dirofilaria* (verme do coração do cão) e *loa loa*. Não havia animais de estimação em casa. Depois de matar os parasitas com um gerador de frequência e tomar as ervas para parasitas, ela ainda estava tossindo um pouco, mas seu pulso caiu para 80 (de 120).

Ela ainda tinha tolueno, solventes de *Etileno TC* e mercúrio, platina e chumbo em seu corpo. Em seguida, um vazamento de gás foi desenvolvido em sua casa. Ela usou bolas de naftalina e pintou um quarto. Após isso, tinha que usar antibióticos para sua extrema tosse. Desta vez, teve *micoplasma*, *Haemophilus* e *influenza*. Ela matou-os eletronicamente e sua tosse parou. Até que recebesse o trabalho dental continuaria a pegar novas infecções.

Hope Feldman, 57 anos, tinha tosses durante o meio do ano. Ela tinha ido a muitos médicos, incluindo um reflexologista. Tinha *micoplasma* e *alfa strep* no dente # 17 (inferior do dente do siso esquerdo). Assim que estes foram mortos com um gerador de frequência, a tosse parou. Ela foi aconselhada a usar blusas de gola alta para calor extra sobre os brônquios e obter uma limpeza de cavitação no dente # 17.

Teresa Branco, 37 anos, tinha bronquite várias vezes a cada inverno e tomava antibiótico por toda a temporada para poder sair.

Seus pulmões estavam carregados de tântalo a partir de metal dental, cobalto de detergente e túlio de sua vitamina C. Ela pasou a tomar leite, pensando que poderia ser um fator, usar um ar mais limpo, mas não houve resultados. Assim que substituiu o metal dental

por plástico (em menos de um mês), ela poderia estar livre de antibióticos e também de uma condição crônica no seio, mas ainda tinha uma luta pela bronquite. Ela tinha larvas de *Ascaris* e fosfato nos pulmões e cristais de oxalato em seus rins. Sua dieta foi alterada para incluir leite, peixe, magnésio, lisina (500 mg, um por dia), vitamina B6 e uma cápsula de vitamina D +. Começou o programa de ervas e, em seguida, o programa de parasitas. Em mais um mês, todo o problema foi embora. Sabiamente, ela estava pronta para purificar o fígado.

Craig Stewart, 2 anos, tinha um histórico de problemas respiratórios. Ele tomou *Ceclor*™ e *Ventilin*™ por um longo tempo; teve pneumonia no ano anterior. Ele tinha vermes chicote (*Trichuris*) infestando seu intestino que foram prontamente mortos com ervas para parasitas (tanto quanto seus pais pudessem ajudá-lo, foi eficaz).

Ele estava tóxico com o amianto.

Quando o cinto do secador de roupa foi alterado para uma marca U.S. (Correias importadas contêm amianto, que voam no ar quando o secador é usado), a saúde de Craig voltou.

Doris Gumb, 26 anos, estava em *Isoniazid*™, *Tussionex*™ e *Rifodin*™ para tuberculose. Tudo começou com tosses. Ela caiu para 98 lb. em seu peso. Seus pulmões eram tóxicos com berílio (óleo combustível de carvão), mercúrio, urânio e telúrio. Começou o tratamento limpando todos os itens tóxicos de sua casa e porão e, em seguida, trouxe uma amostra de ar para teste. Ela também tinha larvas de *Ascaris* nos pulmões e linguado no pâncreas. Em três semanas, ela estava tossindo menos e produzindo-os menos em cada tosse. A amostra de ar "limpo" ainda tinha urânio, telúrio, mercúrio e berílio. Ela não tinha recheios nos dentes de metal, porém. Nas próximas três semanas, ela encontrou um buraco no chão para espaço de rastreamento. O que deixava o pó de urânio e radônio. O mercúrio foi traçado para o tapete no quarto de uma criança. Depois de jogá-lo fora, seu escarro limpo e ela estavam a caminho da recuperação, embora nós nunca encontrarmos a fonte do telúrio.

## Dor na Mama

Embora nódulos e câncer na mama não produzirem nenhuma dor, às vezes dão-lhe pequenas pontadas de alerta. Essas pontadas atravessam para o seio da axila ou a partir de qualquer direção. Ela se vai em um segundo, o que leva a crer que não pode ser grave. Se a mama tem quaisquer sensações incomuns, dolorosas ou não, investigar imediatamente.

Teste-se para o câncer. (Você pode usar uma espécime de leite da mãe como um teste de câncer, pois possui estimulantes mitóticos - ver Cura do Câncer, página 250). Se você comprou uma amostra do tecido mamário (glândula mamária) pode procurar em seu peito o câncer. Se não, mas encontrou "o leite da mãe" em suas células brancas do sangue, assumo que é câncer e limpe-o imediatamente.

Se você não tem câncer, procure os poluentes que dão a você essas pontadas de dor. Procure seus desodorantes, cosméticos e sabão em seus glóbulos brancos. Procure metais dentais. Os seios são frequentemente cheios de níquel. O níquel é bastante solúvel em gordura e o peito é principalmente gordura. O níquel é um dos principais agentes cancerígenos listados por pesquisadores. Ele poderia até mesmo explicar a alta incidência de



câncer de mama. Mas titânio e bário de cosméticos, bem como o amianto e fibra de vidro são também rapidamente acumulados na mama. Limpe seus produtos de metal dentais e corporais. Verifique se há fibra de vidro expostas. Mude o seu cinto de secador. Compre uma nova fibra de vidro 'não CFC'. Nunca tente se livrar dessas dores com analgésicos; deixe as dores mostrarem se a limpeza foi concluída.

## Sensibilidade da Mama

sensibilidade da mama pode ser bastante desconfortável até o ponto de não ser capaz de usar um sutiã, especialmente próxima do período menstrual. Pode ser devido a altos níveis de estrógeno; isso também é propício para caroços e câncer da mama. A maioria do seu estrogênio é produzido por ovários antes da menopausa e mais tarde pelas glândulas supra-renais. Muitos altos níveis de estrógeno afligem a mulher moderna. Certos mofos alimentares, particularmente a zearalenona provoca sobre-estrogenização. Isto afeta homens também. Eu os descobri em pipoca e salgadinhos de milho! E arroz integral. Pare de comê-los. Coma arroz branco. E se você faz cozidos de cereais, não esqueça de adicionar a vitamina C antes do cozimento (1/8 colher de chá, por xícara), para desintoxicar mofos de alimentos. Eu não sei se a ingestão de vitamina C em sua pipoca seria desintoxicar zearalenona. Não se arrisque. Os compostos de estrogênio em excesso devem ser desintoxicados pelo fígado. No entanto, o fígado pode ser incapaz disto porque você comeu mais um mofo de comida! Veja a seção sobre bolor em alimentos (página 285).

Sobre-estrogenização em mulheres são sobre-emocionais, aparentemente em uma montanha-russa de entusiasmo e desânimo. Podem desenvolver uma voz estridente, que soa quase estridente. Altos níveis de estrogênio suficientes são importantes para a fertilidade, mas muitos altos níveis podem causar infertilidade. Seu corpo está ansioso para definir o nível correto, se só você irá limpar os ovários de parasitas e poluição. Não pare o limpeza até o peito parecer normal novamente em todo o seu ciclo e você não sentir sobre-emocionais, mesmo antes de seu período menstrual.

## Nódulos Mamários

Nódulos da mama podem ou não ser dolorosos. Se você sentir um, não espere para ter mais certeza, não espere para analisá-lo com os testes, não espere para o diagnóstico de um médico ou de uma mamografia. Obtenha um gerador de frequência ou eliminador e elimine-se imediatamente. Também faça o programa de parasitas com ervas imediatamente (página 254). Seu corpo muitas vezes transforma o peito em uma estação de coleta para resíduos tóxicos que foram desenhados para baixo a partir do topo de seu corpo. De sua cabeça, onde o shampoo, spray de cabelo e cosméticos deixam seus depósitos diários, a partir de sua peça dental com seu suprimento constante de metais pesados, de pescoço e axilas onde

colônia, desodorizantes e sabão deixam seus resíduos tóxicos, os gânglios linfáticos sob a axila e na região acima da mama, recolha tudo e não deixe-os escorregarem para o peito, onde são empacotados com um cisto. Talvez os rins estejam obstruídos, por isso as toxinas são forçadas a irem para um local de despejo designado, em vez de irem através da bexiga. Faça uma limpeza nos rins. Não descansaremos até que todos os nódulos da sua mama sumam. Eles vão começar a encolher em três semanas, se você estiver removendo as toxinas corretas. Mesmo radônio e amianto irão para o peito, por isso seja metuculoso com a sua limpeza.

Quando a contagem de plaquetas (em um teste de sangue) é muito elevada (acima de 400) há muita tendência para formar caroços ou cistos desde que as plaquetas façam o seu coágulo de sangue. A contagem de plaquetas sobe quando os parasitas estão presentes. Talvez, o seu sangue está tentando um coágulo com eles! Estes coágulos fazem "ninhos" de fases de vermes que podem ser por nódulos mamários, muitas vezes se tornam cancerosos. Se o seu caso é mais de 300, (Que deve ser de 250,000 / cu mm) comece a patrulhar os parasitas regularmente.

Pare o uso de cafeína e tome vitamina E (400 u. Por dia), são úteis na recuperação, mas não contam com essas medidas menores.

Nódulos mamários definitivamente convidam o câncer da mama.

Leslie Yeager, 37 anos, tinha dor no peito e "caroços fibrocísticos".

Ela tinha cério e níquel acumulados em seus seios. Eles foram limpos em semanas após sua substituição de metal dental (ela simplesmente tirou o fixador). Mais tarde, ela substituiu-o por um parcialmente feito de plástico.

Kari Pfeifer, 36 anos, tinha numerosos cistos em ambos os seios e útero.

Seu nível de estrogênio era demasiado elevado (187 pg / ml no dia 22 do seu ciclo; o dia de teste é importante, uma vez que varia ao longo do ciclo).

Seus seios estavam cheios de berílio (óleo de carvão a partir de lâmpadas de furacão) e radônio. Após estas toxinas serem removidas, todos os seus nódulos mamários ficaram menores. Depois, ela fez a limpeza de rins e fígado, as protuberâncias ficaram mais suaves e os seios não estavam mais dolorosos. Ela tinha várias raízes de canais que encheram os seios com numerosas bactérias, principalmente *Histoplasma cap* (canais radiculares que desenvolvem infecção em torno de si mesmos). Depois de iniciar sua limpeza dental e matar bactérias com um gerador de frequência, todos os seus nódulos mamários desapareceram.

Claudia Davis, 41 anos, tinha dor no peito, desde uma mamografia dois anos antes. Ela teve inúmeras outras dores e indigestão.

Ela tinha vermes intestinais em seu intestino e ovos de vermes em seu sangue: uma situação perigosa. Eles podem pousar nos seios e começar a desenvolver-se lá. Esta é a forma como o câncer começa. Mas ela ainda não tinha câncer. Ela tinha um acúmulo de nióbio da poluição de medicamentos analgésicos e túlio de sua vitamina C. Ela tinha *Salmonella* e outras bactérias em várias das suas células brancas do sangue, que responderam por problemas digestivos. Em oito semanas, tinha rins limpos, parasitas mortos e se livrado de seus metais pesados. Sua dor de mama estava melhor e um nódulo na pálpebra tinha também desaparecido.

Stephanie Nakamura, 68 anos, teve seis cirurgias para remover nódulos mamários, voltando para a juventude. Sua mamografia recente foi O.K. Seus seios eram tóxicos com cádmio, chumbo, ouro, radão, urânio, gálio, prata. Nossos testes mostraram que ela tinha cristais nos rins e estava começando a limpeza dos rins. A ela foi dada a vitamina E, (400 unidades por dia), selenito de sódio (150 mcg por dia) e vitamina C (um ou mais gramas diariamente). Seus triglicérides também foram muito altos, mostrando novamente que ela tinha problemas renais. Foi dado a ela magnésio (300 mg por

dia), vitamina B6 (250 mg por dia) e lisina (500 mg por dia). Ela tinha parasitas mortos e limpou tudo, exceto de gálio, prata, mercúrio, ouro, cádmio. Estes devem ter vindo de seu ouro das coroas. Seu dentista aconselhou contra a remoção deles e proclamou que eles não tinham nada a ver com o glaucoma em desenvolvimento, artrite e úlceras estomacais. Foi uma decisão difícil para ela e ela fez a escolha errada. Talvez se tivesse ido para a próxima cirurgia de mama, ela teria obtido essas coroas de "ouro" substituídas com compostos.

## Dor no Coração

Dor sobre a região do coração é geralmente bastante real, embora faça um eletrocardiograma, não encontra qualquer anormalidade. A causa mais comum é *Dirofilaria*, verme do coração de cães. Ele, muitas vezes, começa como uma dor apenas acima do coração, mas espalha-se sobre a região do coração inteiro.

Mate-o com seu eliminador. As ervas para parasitas também podem ser eficazes. E se você os matou, a dor, muitas vezes, se intensifica por um dia antes de ir embora. Em seguida, a dor deve estar completamente desaparecida.

Dirofilariose é muito fácil de pegar novamente. Se você já teve dirofilariose, você não deve manter um cão como animal de estimação. Fique longe.

Outro parasita do coração, *loa loa*, também é uma filária e pode ser o fator causal. Ambos *Dirofilaria* e *Loa Loa* podem ser obtidos como espécimes de amostras ao serem usados para testar a si mesmo. O músculo do coração também pode ser obtido na forma de um espécime de amostras, mas um coração de galinha da mercearia ou partes de coração de boi (certifique-se de provar todas as 4 cavidades do coração) irá fazer.

Siga acima do coração, mesmo quando não há dor permanente. Estes minúsculos parasitas do coração tem etapas que você pode não ser capaz de comprá-los em forma de amostras e, portanto, não pode testá-los. Estas fases, se não forem mortas, vão se tornar adultas para uma manutenção de eliminação dos parasitas, ervas ou eletrônica, essenciais. Literalmente, todos os cães tem *Dirofilaria* apesar da medicina matar os parasitas. Eles escolhem o cão imediatamente após a seu último tratamento e pode dar em você novamente. A única maneira de viver em segurança com animais de estimação é dar-lhes o programa

de ervas para parasitas diariamente na alimentação.

Outros problemas cardíacos, tais como batimento irregular e do prolapso da válvula mitral podem esclarecer junto com a dor. Ou podem ser devido a bactérias (ver doença cardíaca, página 241).

Meredith Zackman, 53 anos, veio para cardiomiopatia diagnosticada (doença cardíaca). Ela possuía um lindo, velho e muito grande cachorro, e é claro que nunca se separaria dele. Nós sabíamos que ela iria perder sua batalha contra doenças cardíacas. Ela tinha tanto *Dirofilaria* e *loa loa* que matou-os instantaneamente com um gerador de frequência. Ela estava em *Lanoxin*<sup>TM</sup>, *Furosemide*<sup>TM</sup>, *Captopril*<sup>TM</sup> e *Metoprolol*<sup>TM</sup>. Nós descobrimos que ela também tinha *citomegalovirus*, *Staphylococcus aureus*,

pneumonia *Streptococcus* em seu coração. Os *Staph* estavam também no dente # 17. Ela tinha cobre em seu coração (de obturações dentárias), cobalto e PCB do seu detergente. Houve zircônio do desodorante e fibra de vidro a partir de algum lugar. Seu pulso estava tipicamente na década de 90. Oito dias mais tarde, depois de seu trabalho odontológico para substituir o metal foi feito o pulso dela que estava normal (baixo, 70), os dois vermes se foram e ela se sentia muito melhor. Mas ainda carregava quatro bactérias, cinco vírus e duas fases de tênia: *Taenia solium* *escólex* no baço (tinha dor crônica lá) e *Taenia pisiformis* no fígado. Ela foi iniciada com *Rascal* (uma combinação de ervas) para os mesmos. Seis dias depois, teve todos os seus problemas finalizados incluindo *loa loa*. Ela repetiu tudo, então teve que parar seus medicamentos para o coração porque baixavam a pressão arterial e o pulso demasiadamente. Ela começou o programa de parasitas no cão mas continuou a estar fortemente carregada com parasitas e bactérias que sempre encontraram caminho para o seu coração. Ela comprou seu próprio de gerador de frequência e foi bastante fiel com os tratamentos do cão. Ela pôde salvar a seu cão e, em seguida, recuperar sua saúde, finalmente.

Bruce Walby, 42 anos, teve dores no peito por três anos. Descobrimos que ele tinha *Dirofilaria* e *loa loa* em todas as quatro cavidades do coração. Quando foram eletrocutados, a dor o deixou um ou dois dias mais tarde.

D'Ann Fonties, de 22 anos, tinha muita dor no peito, mas foi informada por seu médico que era simplesmente "bolhas de gás". Ela também tinha uma digestão grave. Ela tinha *Dirofilaria*, níveis elevados de estireno (de beber em copos de isopor) e benzeno. Esta informação a encantou e ela planejava mudar seus hábitos.

Sheila Osborn, de 27 anos, tinha dor no peito quando levantava objetos. Seu pulso estava ligeiramente elevado (81) e ligeiramente irregular. Ela tinha *Dirofilaria*. Cinco semanas após o início do programa de parasitas, ela estava sentindo-se muito melhor, mas ainda tinha a dor no peito. Desta vez, ela tinha *loa loa* (mas não *Dirofilaria*).

Wendy Lewellen, de 28 anos, tinha uma tosse crônica e dor torácica no esterno médio (Esterno é o osso ligado às costelas e corre no meio do peito). Ela tinha *Dirofilaria* em uma cavidade de seu coração (aurícula direita). Ela tinha os solventes xileno e o tolueno que vieram de sua bebida diária, *Montanha Dew*.<sup>TM</sup> Ela também estava cheia de amianto a partir de percursos de lavanderia nas proximidades (isto não poderia ser provado, mas quando trocou de lavanderia, o amianto foi embora). Dois meses mais tarde, depois de matar os parasitas, ela estava livre de dirofilariose e sua tosse e dor torácica estavam quase desaparecendo. Ela teve, provavelmente, a cura muito lenta devido ao amianto, que ainda estava presente.

Lupita Cline, uma jovem mãe, tinha uma tosse crônica e cortes de arritmia cardíaca. Ela tinha *Dirofilaria* em todas as cavidades de seu coração e *loa loa*, no seu sangue, mas não em seu coração. Ela teve tetracloroeto de carbono, álcool propílico, hexanodiona, tolueno e TC Etileno acumulados por beber *Pepsi*<sup>TM</sup> e *Montanha Dew*.<sup>TM</sup> Seu pulso estava ligeiramente elevada a 80. Não tinha animais de estimação em casa. Ela começou o programa de parasitas e dois meses depois estava livre de ela dirofilariose, mas agora tinha *loa loa* no seu coração e ainda estava um pouco. Ela estava cheia de platina, mercúrio e paládio a partir de metal dental, bem como de vanádio a partir de um vazamento de gás em sua casa e paradiorobenzeno por usar bolas de naftalina. Ela estava em antibióticos para uma "infecção brônquica" e estava feliz por aprender uma melhor solução.

## **Pulso Lento / Síncope (desmaio)**

Mason Heckler, 30 anos, era um mecânico de profissão e não podia dar ao luxo de desmaiar no trabalho. No entanto, isso acontecia fora e dentro do trabalho por 10 anos. Ele tinha adquirido a hipertensão arterial na adolescência! Isto foi logo seguido por um pulso extremamente lento (50 batimentos / mm). A medicina não funcionou (ele tinha tentado em muitas) e ele não ficou em nenhuma. Então, ele tinha pressão arterial elevada, que era 160/80 atualmente. Também tinha dor no peito constante ao redor do mamilo esquerdo. Ele tinha dirofilária e iniciou o programa de parasitas com ervas. Ele nunca teve um cachorro. Em cinco semanas o pulso era de 72; o parasita se foi. Eu presumo que suas síncope foram devido a mudanças bruscas de pressão arterial ou faltavam poucos batimentos cardíacos em uma fileira. Ele começou a limpeza dos rins e depois para baixar a pressão arterial.

## Dor no Peito

Quando existe um aperto ou apenas um pouco de dor no meio de no peito, especialmente sob o esterno, você pode estar meramente tendo uma reação alérgica. Você pode estar sentindo pequenos espasmos provenientes do esôfago e chegando em direção à garganta pelos cálculos biliares. Você também pode ter a doença do HIV / AIDS que tem um sintoma semelhante sobre o esterno. Por isso, é muito importante prestar atenção ao mesmo sintoma menor no peito.

Excluindo-se a doença do HIV, isto ocupa o primeiro lugar em importância. Procure sua emissão a 365 KHz, ou compre uma lâmina de microscópio com o vírus morto dentro como um espécime de ensaio (ver Fontes). Ou compre um conjunto de amostras que representam todas as etapas do *Fasciolopsis buskii*. Sem este parasita você não pode obter o vírus HIV.

Compre uma amostra da glândula timo ou faça seu próprio exemplar de garganta de timos. Verifique o acúmulo de benzeno no timo.

(Veja usando o Sincrômetro, página 346.)

Se você não tem nem o benzeno, nem os estágios do parasita, você não tem nenhum risco. Sua angústia no peito é devido a alguma outra coisa. Melhore a qualidade do ar de modo que seus pulmões não estejam em perigo. Isto inclui radônio, cloro (da garrafa de água sanitária sob a pia), colônias, purificadores de ambiente, bem como os poluentes habituais (amianto, arsênico, formaldeído, fibra de vidro, freon).

Se você sentir ondas de dor atingindo até sua garganta, você provavelmente tem um cálculo biliar preso em um ducto biliar. Os sais de *Epsom* podem relaxar o ducto biliar em 20 minutos. Tome uma colher de sopa em  $\frac{3}{4}$  xícara de água, mas apenas com o estômago vazio ou você pode sentir-se muito doente.

Tomando uma grande dose de erva valeriana (6 a 8) podem também as cápsulas comprar-lhe um pouco de tempo, relaxando o ducto. Se você obtiver alívio, pode ter certeza de que era um espasmo de algum tipo. O magnésio nos de *Epsom* relaxam os espasmos. Eu recomendaria a limpeza do fígado (página 408) em um número de vezes para tentar expelir o cálculo biliar cravado. As instruções para a limpeza do fígado aconselham você a matar parasitas e limpar os rins em primeiro lugar. Mas se a sua dor de garganta é

grave o suficiente, você pode apenas usar a eliminação e ir em frente com ela ao mesmo tempo.

## Dor Superior nas Costas

A dor principal pode ser uma dor lenta ao longo de um ombro, ou entre as omoplatas ou correndo através de você da frente para a parte de trás do peito. Estas são todas as dores do cálculo biliar proveniente do fígado! Prepare-se para limpá-los.

Limpar os rins em primeiro lugar, matar todos os parasitas que possam residir nos canais biliares e os bloqueando (linguados, vermes e lombrigas) e entrar em um programa de manutenção contra parasitas. Então, marque o seu calendário para a sua primeira limpeza do fígado. Mesmo que a sua primeira limpeza dê-lhe apenas uma dúzia de pedaços de "material" verde, você a tem bem feita; de ter acessado os ductos biliares. As dores vão provavelmente "magicamente" ir embora no dia seguinte, mas podem começar a voltar em dois dias. Os canais biliares estão tendo espasmos novamente devido aos restantes pedras.

Depois de limpar 1.000 ou mais, você vai ter permanente alívio. Repita a cada duas semanas, até estar menos doente, até as dores da parte superior das costas irem embora, de forma permanente. Se a dor no peito ou da parte superior das costas é grave, tente livrar-se de sua comida favorita com alto teor de gordura (sorvete, manteiga, queijo). Também tente tomar 6 cápsulas de valeriana, 4 vezes por dia, incluindo na hora de dormir para aliviar os espasmos.

## Dor no Ombro

Algumas dores no ombro são chamadas de bursite e outras de artrite.

Mas sempre deriva de cálculos biliares presos nos condutos da bile do fígado! Você pode provar isso tomando uma colher de sopa de sais de Epsom em xícara de água  $\frac{3}{4}$  às 6:00 em vez de jantar e com estômago vazio (ou você pode sentir-se muito doente). Se um pouco da dor desaparecer então, você tem provas quanto à sua verdadeira causa, porque os sais de Epsom relaxam as válvulas do ducto biliar.

Comece a limpeza do fígado (página 408). Enquanto você tem dor no ombro crônica ou aguda, você tem cerca de 3.000 Pedras! Conte-as mais ou menos, enquanto flutuam no vaso sanitário após a limpeza do fígado para saber o quanto progresso você fez em direção ao objetivo final. Não comece a limpar o fígado até que tenha parasitas mortos e passado três semanas de limpeza dos rins. Isto melhora a eliminação de toxinas dos líquidos assim que a limpeza do fígado for prontamente feita a você.

O que emerge a partir do fígado é a desordem mais contaminada imaginável, cheia de bactérias e vírus, ovos do parasita e estágios (todos mortos, esperamos) de qualquer tipo. Isto precisa induzir a limpeza do seu corpo. A diarreia assiste à eliminação do intestino. Mas algumas toxinas só podem passar através dos rins. Rins devem ser limpos e capazes de fazer o trabalho. Lembre-se que é sensato

limpar o fígado antes de todos os parasitas serem mortos, especialmente os vermes, porque eles produzem uma substância que inibe a qualquer ação dos ductos biliares!

Você está apenas um dia de distância da liberdade de movimento do ombro e de dormir ao seu lado novamente. Melhoria permanente, no entanto, depende do progresso da sua contagem de pedra total. Sua bursite pode voltar dentro de alguns dias ou algumas semanas. Seja paciente. Você pode só limpar uma vez em duas semanas, sem estar doente. Depois de seis purificações, você pode ter a certeza de estar relativamente livre de dor. Entre a limpeza, usar cápsulas de valeriana para parar os espasmos. Isto leva 6 cápsulas 4 vezes ao dia para serem eficazes.

Normalmente, apenas alguns canais biliares são espasmos e tipicamente, as condutas oferecem um único gatilho de alimentos gordurosos. Pare de comer alimentos de alta gordura os quais você consome na maior parte (provavelmente é o seu favorito). E se que não ajudar em dois dias, escolha um alimento diferente da alta gordura para omissão. Os culpados mais comuns são sorvete, batata frita, molhos para salada, queijo, manteiga, creme e leite.

Talvez a dor é causada por bactérias que vivem no bloqueio dos ductos biliares e invadindo o ombro. Este ponto não tem sido esclarecido. Usando seu eliminador ou gerador de frequência não faz bem para essa dor. Apenas a limpeza do fígado traz seus ombros de volta para a sua mobilidade juvenil.

## Dor no Braço

dor excruciante nos tecidos moles do braço pode manter o seu braço pendurado para baixo por medo de piorar com o movimento. Ímãs de alta resistência (2x5000 gauss) fitados no seu braço, sob sua manga, podem segurá-lo durante o dia. Tente também cápsulas de valeriana (6 cápsulas quatro vezes por dia). Eliminar toda a gordura na dieta para deixar o subsídio do espasmo. Em seguida, iniciar a sua limpeza do fígado às 18:00 se você usou drogas de analgésico durante o dia, a limpeza não pode dar em nada, mas vale a pena tentar de qualquer maneira. Você pode ter sorte e estourar a pedra principal culpada. Se não, você deve esperar vários dias antes de tentar novamente; desta vez, evite os eliminadores da dor no dia da limpeza.

Certifique-se de eliminar os parasitas no dia anterior ou mais cedo. Peggy Patton, 60 anos, tinha dor nos ombros e dolorosos pés, além de estar toda dolorida. A dor foi por motivo da *Trichinella* que tanto ela e seu marido tinham. Levou seis meses no programa de parasitas antes de ir embora. Ela tinha argila colorida nas fezes, evidência de bile e bloqueio do duto. Em seguida, duas limpezas de fígado curaram sua dor no ombro, náuseas e dores restantes. Ela começou a jardinagem novamente e imediatamente pegou tênia e triquinás. Mas ela aprendeu a higienizar as mãos com álcool de cereais após a lavagem da sujeira e isso manteve os parasitas sob controle.

Jessica Atkinson, uma professora de meia-idade, desenvolveu uma dor na bochecha direita de repente. Ela também tinha dor sobre o meio o abdômen e ao lado direito da cintura, mas raios-X e exames não mostraram nada (ela tinha sido radiografada três vezes). Ela lutou por sete anos para se manter empregada. Ela estava tendo ataques de dor severas

sobre o fígado e descreveu suas fezes como quase brancas após estes ataques. Ela fez a limpeza do fígado pelo menos 30 vezes antes de relatar que um dia, sua alegria de viver tinha retornado. Seus cálculos biliares eram excepcionalmente grandes ( $\frac{1}{2} \times \frac{3}{4}$  de polegada). Eventualmente, os abscessos em seus dentes superiores foram encontrados, limpando sua dor na bochecha e protegendo o fígado de infecções recorrentes destas bactérias. Somente, então, ela obteve alívio permanente e completo da dor.

Lisa Mattie, 72 anos, tinha o braço direito "pendurado" frouxamente ao seu lado. Era tão dolorosa que se inclinava para a frente para deixá-lo cair para baixo. Mas em sete meses, ela tinha feito 6 limpezas do fígado, ficando mais de 3.000 pedras fora. Toda a dor se foi embora, algumas dormências no braço persistiram. Ela também poderia parar de usar *Tums*<sup>TM</sup>, parar de tossir, e não mais ser incomodada por sua hérnia hiatal.

## A Dor no Cotovelo

Uma variedade de dor de cotovelo é devido a um tendão inflamado nele; às vezes é chamada de "cotovelo de tenista." Não é devido ao jogo de tênis ou qualquer outro uso do braço. A inflamação é causada por um fígado cheio de pedras e parasitas, especialmente vermes que fabricam um produto químico que afeta tendões. Mate todos os vermes e limpe o fígado para o alívio rápido. Usando os cotovelos enquanto eles estão inflamados é traumático para eles, como trabalhar com um polegar dolorido. Não jogar tênis ou fazer outros exercícios no braço até que sejam indolores.

Parasitas consomem grandes quantidades de suas vitaminas e minerais.

Dê a si mesmo a vitamina A (25.000 u por dia), zinco (60 mg. por dia) e B6 (250 mg, duas vezes por dia) até que a dor se vá.

## Dor no Pulso

Tendões que passam através do pulso podem se tornar inflamados por produtos químicos não naturais produzidos por parasitas de linguado no fígado.

Usando os pulsos para trabalhar os traumatiza (fere-os)

tornando mais difícil para curarem. Um pequeno buraco entre os tendões permite que os vasos do nervo e sangue passem através da mão.

Os parasitas de linguados também fazem produtos químicos que engrossam tendões. Quando os tendões no pulso engrossam, eles podem apertar para baixo sobre os nervos e os vasos sanguíneos até que a mão ou dedos estejam dormentes. Se você tiver dor no pulso ou dormência nas mãos, matando

parasitas e limpando o fígado pode dar-lhe a cura permanente.

Faça um curativo no pulso ou de apoio que pode ajudar a reduzir o trauma dos danos causados ao mesmo tempo que curam.

Dormência das mãos, sem dor no pulso, é mais frequentemente devido a um problema no cérebro com parasitas e poluentes. Chumbo, mercúrio, parasitas de linguados são os culpados comuns.

## Dor no Polegar e Dor na Mão



pode ser devido a parasitas do fígado. Prepare-se para um fígado limpo. Se a dor for embora de antemão, enquanto você está na limpeza dos rins, isso mostra que você tinha depósitos em suas articulações. Você estava chegando a uma artrite nas suas mãos. Ler a informação sobre artrite (página 75) para se proteger.

## Dor nos Dedos

Esta é a dor em uma articulação, muitas vezes acompanhada por alguns alargamentos ou nós da articulação. Não é difícil reconhecer estes como depósitos do mesmo tipo, como vimos nos dedos dos pés. Você pode testar-se a identificar a variedade. Ácido úrico e fosfatos são os tipos mais comuns. Leia a seção sobre a dor no dedão (página 58) para instruções detalhadas. Você pode reduzir significativamente os depósitos da sua articulação no dedo e o tamanho dos nós. Em seis semanas após o início da limpeza dos rins e de mudar sua dieta, os nós já podem estar encolhendo. Um ímã grande (5000 gauss - utilizado conforme as instruções) pode trazer alívio da dor, mas apenas a limpeza dental e ambiental vai dar a você melhoria duradoura.

## Dor detrás do Pescoço

Os lados de trás do pescoço parecem ser auto-estradas que funcionam entre os dentes e fígado. Ambos contribuem para a dor na parte de trás do pescoço. Puxando uma infecção dentária ou fazendo limpeza de uma cavitação pode trazer alívio completo, só voltará na próxima vez que um dente é extraído. Extrações devem ser seguidas por limpeza da cavidade criada, assim, uma infecção não pode começar aqui. A limpeza do fígado também pode trazer alívio imediato, apenas encontrará dor e rigidez que regressam meses mais tarde. Você deve limpar muitas vezes para um permanente alívio.

Uma reação alérgica a batata e tomate pode expressar-se em dor de garganta também. Quando o fígado já não pode desintoxicar os produtos químicos (solanina, etc.) na comida dessa família, eles são livres para percorrerem o corpo com a circulação. Talvez eles prefiram anexar-se em um local particular do pescoço e causar inflamação nele. Talvez uma lesão já esteja lá, de antemão. *Whiplash* são frequentemente acusados de dor nas costas e, de fato, os ajustes da Quiropraxia podem trazer alívio total. Talvez, o trauma de *whiplash* convidou todos esses contribuintes primeiro. Apenas matar as bactérias com um eliminador não terá uma longa duração. Mas a limpeza dental além do fígado sim.

## Dor Frontal do Pescoço

Gânglios linfáticos sob a mandíbula forçam seus fluidos corporais da cabeça, removendo bactérias e toxinas. Eles, às vezes, são chamados de "glândulas do pescoço." Se o fluxo de bactérias é interminável, como quando estão vindo de uma infecção oculta do dente, os gânglios linfáticos vão aumentar para fazer um trabalho melhor. Eles também irão tentar remover metais tóxicos, anti-séptico bucal e creme dental para você.

Para ver o que está afetando os seus nódulos linfáticos, compre uma amostra dos gânglios linfáticos. Desde que tenhamos gânglios linfáticos em muitos locais do corpo, você não pode destacar nós do pescoço para estudo. Então, você vai começar a ver todas as toxinas que afetam linfonodos em todos os lugares:

PCBs em sua cueca sendo removidos por gânglios linfáticos da virilha, liderando os seus nódulos linfáticos intestinais da água que você bebe, mercúrio em seus linfonodos cervicais de recheios de amálgama. Elimine todos estes. Não descanse enquanto qualquer uma de suas glândulas estiverem alargadas.

Roland Sanford, 23 anos, teve uma dor mínima e muita rigidez ao longo dos lados do pescoço. Seus braços tinham alguma dormência. Ele só tinha um dente de metal de enchimento, mas todo o seu corpo era tóxico de samário, berílio, *indium*, cobre, cézio e mercúrio. Quando foi substituído, sua dor de garganta e dormência ficaram ainda melhor.

Audrey Doyle tinha dores no pescoço graves, ela atribuiu isto a sentar-se durante todo o dia e dormir em sua cadeira de rodas. Ela teve que tomar analgésicos para dormir à noite porque estavam muito ruins. Ela sabia que comer creme de leite e manteiga a faziam piorar, mas ela não tinha força de vontade, disse ela mesma. Depois de uma limpeza do fígado, ficando "milhares" de pequenas pedras, ela estava livre delas .. por um dia! Mas foi o suficiente para convencê-la e ela estava determinada a eliminar os analgésicos.

## **Problemas nas Articulações da Mandíbula Temporal (ATM)**

Dor no ângulo de sua mandíbula não é devido a um mal ajuste das articulações. Elas se encaixam perfeitamente, mas os músculos nas proximidades estão puxando-a para com seus espasmos freqüentes.



*FIG. 26 Nós dos gânglios linfáticos no pescoço.*

Há sempre um dente oculto com infecção presente. Pergunte ao dentista para procurar infecções dentárias escondidas e limpe suas cavidades (você terá que encontrar um dentista alternativo e ler a Limpeza Dental, página 305). Comece imediatamente a curar essas lesões ósseas com vitamina D (40.000 a 50000 unidades, uma vez por dia durante 3 semanas, seguidas de 2 doses por semana para “sempre”), consuma leite para o cálcio e um comprimido de óxido de magnésio.

Mate vermes com um eliminador ou gerador de frequência em si mesmo e nos membros da família duas vezes por semana e mantenha as unhas de todos curtas como uma higiene extra na família por um mês a fim de evitar a reinfecção. Vermes podem causar dentes quebrados e contribuir para a disfunção da ATM. Para relaxamento muscular extra, tome dois comprimidos de magnésio na hora de dormir e cápsulas de valeriana.

## **Dor de Dente**

Antes que a dor se torne aguda e excruciante, mate as bactérias da boca, incluindo "a cárie dentária" e "placa dentária" frequentemente (ver lista de frequências, página 415). Faça limpeza dental imediatamente. Se eliminar as bactérias por várias vezes, em algumas horas, terá aliviado a dor o suficiente para você passar a noite ou o fim de semana, não demora um único dia. A eliminação não chega ao meio de um abscesso - ela circula ao redor, de modo que as bactérias são deixadas para repovoamento.

Tente entender o problema. Se houver dentes com raízes de canais próximos do local da dor, extraí-os. Os materiais tóxicos do canal radicular põem em risco a sua saúde total do corpo. A remoção sempre ajuda e pode deixar o queixo curar-se normalmente, de onde eles foram extraídos. Uma vez que a dor é causada por uma infecção vistosa

pressionando um nervo maxilar, e por cada dente ter uma conexão com o (s) órgão (s) é especialmente importante esclarecer todas as infecções para proteger estes órgãos.

Essas relações ainda não foram compreendidas. Encontrar aqueles dentes têm a mesma frequência de tecidos como alguns órgãos distantes lançam um pouco de luz sobre a situação. Até o significado e função dessas frequências são entendidos como somente podermos adivinhar que interagem de algum modo. As bactérias têm aproveitado esta ressonância comum e invadiram ambos os órgãos.

A infecção cardíaca por *Staphylococcus aureus* é um exemplo. É uma bactéria comum do coração, causando grande parte das nossas doenças cardíacas, particularmente a doença da válvula mitral e problemas de irregularidades. Sempre derivam de dentes, presentes ou ausentes! Depois que dentes do siso são extraídos, o buraco deixado na mandíbula frequentemente não cura, ele pega *Staphylococcus aureus* da boca e uma infecção crônica é iniciada. Por esta razão, parece mal aconselhado puxar os dentes do siso, se não for necessário.

Outra bactéria do coração, *Nocardia*, pode ter origem nos dentes. *Nocardia* também pode invadir o cérebro e os nervos. Pessoas com doença de Parkinson sempre abrigam, bastante, uma população de *Nocardia*. Elimine todas essas bactérias antes e depois das suas visitas. Lembre-se que matar as bactérias em si não é uma panaceia.

Dor e danos no corpo voltarão a menos que você faça o reparo adequado e trabalhe a limpeza.

## Dor de Garganta

dores de garganta recorrentes são sempre aprimoradas com a remoção de metais dentários, canais radiculares e pela limpeza das infecções de dentes ocultos. Isto é essencial para uma solução permanente. Bactérias e vírus que causam dores de garganta estão prosperando em esconderijos e ao redor de metal dentário. É muito difícil de alcançar o centro de tais locais (abscessos) com correntes elétricas. Mesmo se você pudesse, poderia infectar a próxima comida não estéril! Eliminação não é uma substituta para a limpeza de sua peça dentária.

Mantenha o pescoço mais quente do que seria em perfeito conforto, gargareje com água quente para trazer uma circulação extra. Use comprimidos de zinco (60 mg, ver Fontes.) duas vezes por dia; chupá-los antes da deglutição. Depois de limpar a peça dentária, você nunca pode ter outra dor de garganta!

Crianças com dores de garganta recorrentes, geralmente, não têm um problema dentário. Elas, invariavelmente, têm um problema de poluição do ar. O amianto, formaldeído, fibra de vidro, freon e arsênico são os principais culpados. Eliminar estes para fora da casa. Comer alimentos mofados é especialmente propício para a doença respiratória. A queda de imunidade pode durar semanas! Elimine os mofados suspeitos para aumentar a resistência da família.

## Dor nos Olhos

é causada por parasitas.

O olho é um dos locais favoritos de muitos parasitas, incluindo *Giardia*, *amebas*, *ancilostomíase*, *schistosomes*, *Toxoplasma* e outros inumeráveis. O olho tem dois grandes corpos de líquido aquoso: o aquoso *humor* e vítreo *humor*, onde nenhum sangue atravessa para trazer células brancas extras do sangue quando surge a necessidade. Tem seus próprios dispositivos de proteção, como lágrimas, mas alguns parasitas, como *Toxoplasma*,

A luz que viaja através da córnea, através do líquido aquoso, cristalino, e, em seguida, o grande *humor* vítreo, finalmente atingindo o super local sensível da retina, chamado *mácula*.

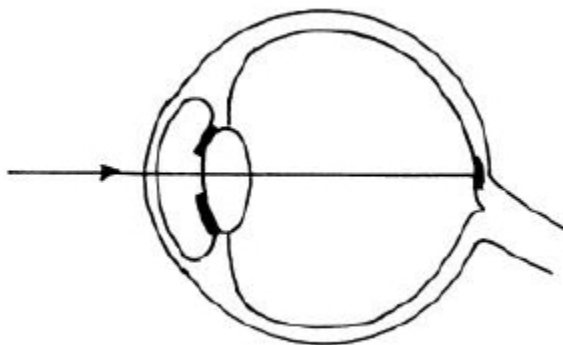

FIG. 27 Olho.

tem superado todo o corpo de defesas e regularmente invadem o olho se entrarem no corpo por algum lugar.

Ficamos com *Toxoplasma* de gatos; a fase infecciosa está na feze dos gatos. A infecção por *Toxoplasma* pode ser o início de uma vida de doença ocular devido ao enfraquecimento dos olhos em uma idade precoce. *Toxoplasma* também invade o cérebro, muitas vezes causando uma maçante

dor ou pressão na parte de trás da cabeça. *Trichinella* é outro parasita comum do olho que invade os músculos do olho de modo que um músculo é enfraquecido e não permite o alinhamento perfeito dos dois olhos.

Cães e gatos são as fontes dos mesmos.

**Não deve nunca ter uma caixa de gato em casa.**

**Nunca deixe uma criança perto de uma caixa de gato.**

Ao matar todos os grandes parasitas e algumas bactérias

(*Estafilococos*, *Chlamydia*, *Neisserias*), o olho pode tornar-se

livre da dor em poucos dias. Se a dor retorna, você perdeu alguma coisa ou

reinfetou a si mesmo. Todos na família, incluindo os animais de estimação

precisam ser tratados para todos os parasitas. Nenhum animal de estimação deve ser mantido,

interiormente, por uma pessoa de baixa imunidade, uma vez que irá infectar-se, diariamente, e

em seguida, matar os parasitas, diariamente, não é uma solução.

Herpes do olho não é o único ator. O verdadeiro hospedeiro do presente

vírus é um parasita maior, possivelmente, uma fase de tênia. As fases de tênia

devem ser eliminadas com uma preparação de ervas, *Rascal*, ou

com um eliminador. (Não com um gerador de frequência. Apenas um eliminador

pode matar todos os segmentos e ovos de uma só vez, sem deixar nada vivo

caminhando e encontrando um novo tecido para invadir.)

Maria Rauch, 60 anos, encheu uma página com diferentes dores e problemas.

Até mesmo seus olhos tinham uma dor lenta em torno e atrás deles, às vezes

atingindo a parte de trás da cabeça. Seus dentes ficavam feridos quando ela

comia e estava tomando injeções B12 uma vez por semana por 36 anos

para a anemia perniciosa. Ela estava cheia de *Ascaris*, amebas e vermes

que mantinham suas pernas se contorcendo e empurrando na cama à noite,

mesmo acordada. Ela estava muito melhor após alimpeza dos rins

e programa de parasitas e estava ansiosa para limpar o fígado.

Antes de dois meses, as dores no olho tinham desaparecido.

Jessie Healy, de meia idade, porém, de boa saúde, tinha

uma ansiedade herdada por retinite pigmentosa por quarenta anos.

Agora, a carteira de motorista estava em perigo devido à rápida progressão da

sua doença. Numerosos metais pesados acumularam-se em sua

retina, incluindo cério do fio dental, arsênico de pesticidas,

lata de desinfetante de marca de alimentos saudáveis, PCB para salvar a pele, cobalto

de detergente e índium a partir de metal dentário. Ela tinha oito

parasitas na retina incluindo *Toxoplasma* da associação com

gatos de anos antes. A remoção de metais dentários por si mesma prendeu o processo da doença. Dois

anos depois, ela estava ligeiramente melhorando e ainda dirigindo

seu carro.

## Degeneração Macular

Dolores Bollapragada, 50 anos, sofria de intoxicação por cravagem clínica

feita no passado, que a colocou em coma por várias semanas. Cravagem é

um grão (especialmente de centeio) de fungo, muito tóxico para o fígado. Seus derivados

são utilizados em medicina para enxaqueca. Ela teve uma overdose, de alguma forma.

Talvez, seu fígado nunca se recuperou. Já não desintoxicava

solventes para ela, permitindo que eles se acumulassem em sua retina. Lá, tinha álcool propílico,

benzeno, acetona, tetracloreto de carbono,

nitrito de butilo, estireno, gasolina, álcool de madeira, paradiclorobenzeno

(bolas de naftalina), pentano, cloreto de metileno e decano. Ela

parou com os lanches de cereais frios ao longo do dia. Tinha muitos

hábitos e produtos para mudar. Mas ela estava determinada a salvar sua vista. Foi o que fez.

## Dor de cabeça e enxaqueca

Dores de cabeça podem levar a alegria de viver. Elas podem diminuir seu nível de motivação para tão baixo que você nem queira fazer nada sobre elas! Pessoas com dor de cabeça diária merecem nossa mais profunda simpatia, uma vez que devem continuar com deveres diários da vida apesar da doença. Muitas vezes, não há medicamento que ajude. Embora existam dores de cabeça comuns, sinusite, enxaquecas, e outros, as causas de todas sobrepõem um grande negócio.

Infecção dentária, infecção do trato urinário, problemas intestinais e uma lombriga, *Strongyloides* são as causas comuns.

Há também ligações alérgicas que incluem leite, ovos, citrinos e alimentos salgados. Mas a abordagem da alergia é difícil de pôr em prática. É quase impossível ficar fora destes alimentos por longos períodos de tempo. Elimine bactérias *Strongyloides* e chumbos para uma solução permanente.

Possivelmente, o parasita da lombriga vem em primeiro lugar, uma vez que mesmo jovens, as crianças podem sofrer com enxaquecas. *Strongyloides* é um, microscopicamente e pequeno verme filiforme que os cavalos sofrem com isto, mas os seres humanos e nossos animais de estimação o pegam facilmente. Cada paciente de enxaqueca (100%) tem altos níveis deste verme minúsculo. Talvez, sejam realmente as bactérias especiais que trazem com consigo que causam a infiltração dos vasos sanguíneos ou para espasmo no cérebro, causando dor. Elimine-as imediatamente.

As bactérias escondidas sob um enchimento de dente ou raiz do canal ou em um espaço no qual um dente foi já puxado podem ser a causa. *Staphylococcus aureus* é um dos favoritos, mas vários *Clostridia*, *Streps* e outros são muitas vezes vistos, também. Você não sente dor a partir deste pequeno abscesso porque a pressão não está se acumulando dentro dele. Tem de encontrar uma maneira em seu corpo, ou seja, o seu cérebro! - então, sem pressão constrói-se um alerta para você. Encontrar um dentista alternativo com experiência em limpeza de cavitação e encontrar pequenos abscessos ocultos. Se você obtiver alívio imediato do trabalho odontológico e apenas ter perdido esforço mais tarde, o abscesso pode ter formado novamente (eles são notórios quando formados novamente). Volte para o dentista. Irrigue a ferida dental

local com iodo branco (iodeto de potássio, 12 gotas) ou solução de Lugol (6 gotas) a ¼ xícara de água usando uma seringa de ponta curva.

Não use o iodo se você sabe que é alérgico a isso.

O cólon é sempre uma massa de prosperidade de bactérias. Deveria ser esvaziado pelo menos duas vezes por dia para manter seus níveis baixos. Use o programa de erva simples, *Cascara sagrada*, *chá de senna* ou comprimidos de óxido de magnésio (2 a 3 por dia) para ajudar a eliminar a frequência se a sua própria regularidade estiver faltando.

Os cálculos biliares no fígado e o fígado são fontes para congestionar as bactérias, também. Faça várias limpezas de fígado e observe o efeito.

São as toxinas produzidas por bactérias, a inflamação das bactérias ou as próprias bactérias que produzem a dor de cabeça? Certamente, pode-se comer as toxinas por elas mesmas em alimentos como iogurte, queijo, vinho, creme de leite e desenvolver dores de cabeça "reais". Fique longe destes alimentos que contenha tiramina. Ferva todos os seus alimentos lácteos para evitar *Salmonellas* e *Shigellas* de nadarem em seu cérebro sitiado. Não coma alimentos lácteos que não possam ser fervidos durante dez segundos. Comece matando todos as *Strongyloides* e outros parasitas, bactérias e vírus com um eliminador. Felizmente, isso só vai deixar alguns retardatários atrás de abscessos, cálculos biliares e do conteúdo do cólon. Se a bactéria do cólon, *E. coli*, é a sua causa da dor de cabeça, iniciar o programa intestinal. Procurar a fonte de sua *E. coli* nos alimentos ou água contaminada. Pare a reutilização de garrafas de água. A maioria das pessoas obtém os seus *Strongyloides* de volta em poucos dias através de animais de estimação, outros membros família e eles mesmos! Elimine a si mesmo todos os dias durante três semanas. Experimente "limpar" os membros da família e animais de estimação. Nunca deixe um cavalo ou animal de estimação salivar em você. Nunca coloque os dedos em sua boca. Sempre higienizar as mãos com álcool de cereais depois de usar o banheiro. Para resumir os passos para curar a enxaqueca:

1. Mate *Strongyloides* e bactérias por eliminação.
2. Faça a limpeza dos rins através das ervas.
3. Limpe a peça dentária.
4. Faça o programa intestinal.
5. Ferva todos os alimentos lácteos.
6. Faça a limpeza do fígado.

Isso nunca falhou em reduzir substancialmente a intensidade da enxaqueca e frequência. Dores de cabeça também são causadas por toxinas em seu ambiente; especialmente as coisas que você respira. gás doméstico é o maior infrator comum. Você não o cheira depois que se acostumar com isso! Gás de tubos são notoriamente gotejantes. Conduitas de gás através de tubos com articulações neles, onde os gases podem escapar, devem ser as mais ridículas de todas as "conveniências" modernas. Você tentaria a condução de água através de tubos com buracos? Você iria em breve ver a água em sua cozinha ou banheiro. Mas o gás não vem do chão, não faz uma poça, para que você, o consumidor, sejam deixados impotentes acreditando que não há vazamentos. Todos os encanamentos de gás que tem uma costura devem ter uma bota de plástico transparente em torno dele contendo composto indicador para avisar quando o gás está escapando. Outros métodos poderiam ser inventados para realizar o utilitário de gás seguro. Como você verá a partir dos casos históricos, muitas pessoas estão vivendo em uma nuvem de gás venenoso. O elemento revelador é vanádio. Quando o teste de vanádio é positivo, você tem um vazamento de gás encontrado em seu corpo, embora a companhia de gás não possa testar. Muitas empresas de gás usam equipamentos ultrapassados para procurá-lo. Quatro em cada cinco empresas de gás perdem



o vazamento de gás. Os departamentos e empresas de desenvolvimento da saúde usam equipamentos modernos que detectam até mesmo o mais ínfimo vazamento; chame-os. Se você sofre de dores de cabeça, fixar os tubos não é bom

o suficiente. Mude de combustíveis fósseis para elétricos. Haverão muitos dividendos. (Lembre-se de não usar velas como parte de seu estilo de vida, nem ser um fumante) Seu ar precisa estar limpo:. Elimine os perfumes e colônias, potpourri e purificadores de ar, sprays de ar, pesticidas, formaldeído, freon, tapete e odor no carro, lareira mais leve e de fumaça de madeira.

Janette Donovan, 52 anos, tinha enxaquecas todos os dias, mas não podia tolerar qualquer medicação para isso. Ela andava "como um zumbi" na maior parte do tempo. Ela freqüentemente tinha vômitos por isso. Ela sentia gases, tinha dor em sua virilha direita por muitos anos e vazamento crônico da bexiga. Nosso teste de pedra nos rins mostrou cristais de urato. Sua urinálise também mostrou cristais de urato e uma pequena quantidade de sangue, infecção do trato urinário, obviamente crônica. O teste mostrou parasitas *Strongyloides*, *Trichuris* e *Fasciolopsis buskii* nos intestinos.

Seu teste de metal pesado mostrou berílio. O que está localizado em lamparinas que, uma vez na posse de carvão de petróleo – enche o ar de sua casa sem o conhecimento do mesmo. Trinta e cinco dias depois, ela tinha feito um programa herbal para matar os parasitas, feito a limpeza dos rins, limpou as lâmpadas de furacão e todos os recipientes de combustível. Suas dores de cabeça eram "mais uma pressão" agora que uma dor. Ela ainda tinha *Strongyloides*. Quatro meses depois, teve algumas dores de cabeça ainda, mas não enxaquecas. Eram até uma vez por semana. Três meses depois que ela tinha feito uma limpeza do fígado e de conseguir 3000 pedras para fora! Ela ainda tinha algumas dores de cabeça. Testou positivamente para *Histoplasma* e *Coxsackie vírus # 4* (um vírus comum no cérebro), provavelmente decorrente de peça dentária. Ela tinha muitos raízes de canais e não podia decidir o que fazer. Manter os dentes era um risco para o retorno de enxaquecas; ou obter próteses parciais. Após oito meses de indecisão, ela estava de volta com até dez dores de cabeça por mês, embora não fossem enxaquecas.

Patsy Olsen, de 30 anos, tinha enxaquecas diariamente, freqüentemente com vômitos. Ela tinha *Strongyloides* bem como *Ascaris* e outros parasitas intestinais, assim como, seu marido e dois filhos. Ela não podia tolerar qualquer medicação e teve de tomar um enema diário para a constipação.

A família inteira foi colocada para matar parasitas com ervas. Um vazamento de gás foi encontrado fixo e as fraldas do bebê foram alteradas para não perfumadas. Dez meses depois, toda a família ainda tinha *Strongyloides*.

Por um ano, ela estava experimentando um casamento de dias bons por um mês, embora ainda tivesse *Ascaris*, vírus *Coxsackie* e várias bactérias relacionadas ao dente. Aos dois anos e meio de idade tinha as glândulas do pescoço inchadas, estava tóxica com bismuto de fraldas descartáveis, mas não tinha *Strongyloides*. Aos oito anos de idade também estava tóxicacom as loções e fragrância de baby-stuff em casa; ela estava constantemente congestionada e com tosse, mas livrou-se de *Strongyloides* em seis meses. Depois de mais de dez meses (o bebê estava pequeno - treinado ao mesmo tempo), a mãe começou a estar livre de dor de cabeça por dias.

Donald Schaible, de 14 anos, tinha enxaquecas, deficiência de aprendizagem e acne grave. O teste de parasita mostrou *Strongyloides*, *ancilostomíase* e *Ascaris*. Apesar de estar no programa de parasitas e eliminação por duas semanas, ele ainda tinha *Strongyloides*.

Kenneth Jones tinha enxaquecas por trinta e cinco anos e tinha tentado todos os novos medicamentos. Eles trabalharam por um tempo, em seguida, pararam de ajudar,

mas ele continuou a tomá-los de qualquer maneira. Ele costumava ir à sala de emergência para os que realmente estavam ruins, uma vez por semana, mas viveu com a variedade diária e constante. Havia dois cães em casa. Eles e toda a família tinham *Strongyloides*. Depois de limpar o problema do amianto, matar os parasitas durante cinco meses e limpar os rins de pedras de urato, ele foi reduzido de três para duas meras dores de cabeça por semana. Dois meses depois, ele estava ficando com enxaquecas novamente; todos eles tinham *Strongyloides* novamente. Com esforços renovados, um mês depois suas dores de cabeça foram reduzidas até uma vez por mês, apesar de seu baixo nível de dor de cabeça crônica, persistiram: Eles colocaram os cães em um estrito programa de eliminação de parasitas com ervas, bem como a si mesmos. Ele não foi para a sala de emergência por um mês.

Angelina Gander, 46 anos, tinha dores de cabeça diárias, e não enxaquecas. Ela também teve infecção do trato urinário e sinusais persistentes. Ela foi colocada no programa de parasitas com ervas e quatro semanas mais tarde estava muito melhor. Ela também perdeu a sua dor no peito devido a dirofilariose e recuperou a sua tolerância ao leite.

Gracie Arlington tinha um menino de 6 anos que molhava a cama, uma menina de 8 anos de idade com um problema de comportamento na escola. Ela foi salientada por um infiel cônjuge e achava que deveria voltar para a escola de Enfermagem para que pudesse sustentar a família. Mas estava ficando com duas ou três enxaquecas por semana, além de ataques de colite pelos quais ela temia em fazê-la incapaz de estudar. Os dois gatos, um cão, as crianças e ela mesma tinham *Strongyloides*, *Ascaris* e uma variedade de outros parasitas intestinais. Os humanos foram prontamente eletrocutados por parasitas e o menino estava árido naquela noite pela primeira vez em sua vida.

Algumas noites depois, ele estava molhando a cama novamente. Desta vez, os animais foram eletrocutados e colocados no programa de parasitas para pets e as idas das crianças ao banheiro foram cuidadosamente supervisionadas. Quando ela deixou cair a extrema vigilância sobre todos, eles entraram em recaída. Depois de um ano de tentativas, eles doaram o seu cão de estimação, colocaram a caixa de gato na varanda e a mãe fez a limpeza para as recaídas em si mesma, mas nada impediu as recaídas. Um semestre depois, seu filho de seis anos perguntou se ele poderia lavar seus próprios lençóis e cobertores. Este pedido partiu o coração da mãe e ela planejou dar um gato. Mesmo com apenas um gato, o comportamento da menina e notas oscilaram muito, a mãe teve uma enxaqueca de uma semana e o menino continuava molhado. Durante um período de férias, a mãe emprestou o último gato, (o seu gato) o qual ela muito adorava, a um amigo, para ver se isso faria diferença. O menino não molhava novamente, o menina melhorou e as dores de cabeça da mãe tornaram-se dores de cabeça sinusais. Alguns trabalhos de limpeza odontológica intensivos foram feitos. Ela trouxe seu diploma de enfermagem para o nosso escritório, dois anos após o início. Ela deve ter obtido um outro diploma para parentabilidade inteligente.

## Dor de ouvido

Dor de ouvido é particularmente comum em crianças. As bactérias, principalmente *Streptococcus pneumoniae*, são construídas a um nível elevado. Elimine-as.

Elas, provavelmente, foram introduzidas por alguns parasitas maiores.

Mas por que eles se multiplicam e prosperam no ouvido de seu filho? Lá, deve haver comida para eles e proteção contra o sistema imunitário. Provavelmente, as trompas de Eustáquio estão cheias de muco, proporcionando habitat. A mucosa está presente porque algumas toxinas do ar estão irritando os forros sensíveis. Limpe o ar: não apenas o amianto, fibra de vidro, formaldeído, freon e arsênico, mas perfumes,

material escolar perfumados, potpourri.

Estando sozinhas, como no inverno, torna pior o problema das toxinas no ar. Use o tempo de verão para reforçar o seu filho sobre o inverno - passar o verão ao ar livre. Lavar sempre muito as mãos. Ficar longe de alimentos mofados. Dê pequenas doses de niacina (25 mg., Niacina estreita o muco para que eles possam fugir), juntamente com a vitamina C (250 mg). na hora de dormir.

Colocar em "tubos" é uma solução de curto prazo melhor que perpetuamente ficar em antibióticos, mas também não deve ser necessário.

Para acelerar a cura, assim que a dor de ouvido é suspeita, coloque óleo de oliva em ambas as orelhas para a temperatura do quarto, puxe a orelha para deixar as bolhas para fora, e tape-as com algodão guardado em garrafas de vitaminas (outros tipos estão poluídos com mercúrio). Aponte-as para um bastão de luz que cubra as orelhas.

Quando os adultos obtêm dor de ouvido, os *streps* estão se escondendo sob o dente com recheios e em cálculos biliares. Limpar estas duas fontes e eliminá-las.

Beber leite não estéril acrescenta *Salmonellas* e *Shigellas* para a infecção do ouvido com *streps*! Pequenos leites maravilhosos são pensados para produzir mucosidade nas pessoas. As orelhas devem agora lutar contra ela, também. Mesmo algumas bactérias consumidas no leite podem iniciar uma colônia inteira se as bactérias do intestino têm sido perturbadas por antibióticos. Se seu filho tornou-se "alérgico" ao leite ou tem mucosidade, remova o queijo e creme de leite - não o leite - da dieta. Mesmo o queijo pode ser consumido se cozido como em pizzas ou caçarolas. O leite deve ser fervido. Tente reduzir a sensibilidade de *Salmonella* da criança, evitando desnecessários antibióticos. Mantenha a imunidade alta, evitando alimentos mofados!

## Ruídos de ouvido e zumbido

Isto é também chamado de zumbido. Um som sibilante ou zumbido é ouvido em um ou ambos os ouvidos. Ele pode ser contínuo ou pulsante dentro e fora. Ele pode ser tão alto quanto rugido.

Zumbido é causado por três coisas que atuam em parceria: elementos tóxicos, uma alergia ao ácido acetilsalicílico (a família aspirina) e uma bactéria *Streptococcus pneumoniae* (o parasita da pneumonia). Este "bicho" pode se tornar um estado crônico após um ataque de pneumonia ou o que parece ser uma cabeça-fria. Ele está sempre presente em dor de ouvido. É facilmente ativado pela exposição ao vento frio ou corrente de ar e certas substâncias tóxicas. Por esta razão eu recomendo manter as orelhas quentes no inverno, mantendo-as cobertos ou vestindo-as com um tampão de algodão ou protetores auriculares. O parasita *strep* também pode causar *síndrome de Ménière*, congestão, perda de equilíbrio e problemas de sinusite crônica. Muitas vezes, um antibiótico da penicilina para a família ajuda imediatamente, em seguida, perde a sua eficácia. Este mostra que as bactérias estão envolvidas, mas não pode ser verdadeiramente vencido com antibióticos.

*Streptococcus pneumoniae*, muitas vezes, se esconde em bolsos sob dentes infectados e em furos onde os dentes têm sido arrancados- especialmente os dentes do siso. Eles podem ser encontrados por limpeza alternativa de dentistas nas cavitações. *Streps* também residem no fígado; livre-se deles no fígado.

Certos alimentos e muitos medicamentos, especialmente medicamentos para a tosse e pastilhas contêm salicilato.

Para curar o zumbido, devemos parar de usar aspirina ou qualquer fonte de alto nível de salicilatos. Nós também devemos parar nossa exposição a certos elementos de chumbo, berílio, de zircônio, de benzalcônio tóxicos.

Eles estão presentes no ar de postos de gasolina e, em muitas das nossas loções para o corpo, sabonetes e pomadas. Mudar para variedades seguras.

Comprimidos de niacina, tal como 100 mg, tomados três vezes por dia, é outro tratamento, destinado a aumentar o fornecimento de sangue para o ouvido interno.

Tomando um comprimido da tireóide, por prescrição, muitas vezes também ajuda.

Estes métodos nunca deixam de melhorar o zumbido, mas uma completa cura raramente é possível.

William Thall, 47 anos, tinha uma dor de cabeça diariamente e estava em medicina para a dor diariamente.

Ele tinha zumbido, um zumbido alto na orelha direita. Ele

tinha *Shigella* (produzindo toxinas nervosas) e *Borellia* (doença de vírus *Lyme*). Ele tinha *Gaffkya*, uma bactéria respiratória entre as duas janelas dos

dentes (lado direito). Ele também tinha *Campylobacter* e *Anaplasma*

crescendo em algum lugar. Ele tinha *Strongyloides* também. Estava

tóxico com vanádio (vazamento de gás) e amianto. Após dez semanas, ele

tinha duas cavidades no lado direito do queixo limpas, entrou para o

programa de parasitas e seu zumbido se foi, (ele ainda

tinha dores de cabeça ocasionais, indicando que ainda tinha alguma *Strongyloides*).

Billie Scott, 26 anos, tinha um histórico de problemas de ouvido e um monte de dores de cabeça.

Ela iniciou a limpeza dos rins. Depois acrescentou o

programa de parasita incluindo seus dois cães. Ela tinha um cisto deixado em sua

nádega, devido ao PCB rastreado para a água do poço. Ela parou

de usar esse bem e eliminou os detergentes para roupa e louça.

Excluiu o refrigerante por leite. Em 3 ½ meses seu zumbido

tinha ido embora e o cisto estava encolhendo.

Larry Pelegrini, 59 anos, tinha o zumbido em ambas as orelhas, porém, era uma pessoa forte, inteligente, que cuidava de pessoas doentes, seja

família ou não. Assim que ele viu como era simples matar invasores

com um gerador de frequência, ele comprou um. Prevenir a sua repetição

era o seu grande desafio uma vez que ele não tinha nem os meios, nem o

seguro para fazer o trabalho dental. Ele estava tóxico com alumínio, cobre

e PCB. Depois de mudar para o bórax em todos os propósitos de lavagem, ele

se livrou do alumínio e podia sentir sua memória melhorar. As ervas para os rins

limparam-no do ácido úrico e oxalato e sentia-se mais

flexível. Ele teve que eliminar sua bebida favorita para se livrar do pentano

e metil etil cetona. Duas vezes por semana, ele eliminou duas dúzias de

parasitas e bactérias, que pareciam aparecer do nada,

a fim de sentir-se melhor e reduzir o seu zumbido. Mas vivia sozinho,

tinha de cozinhar, cuidar do jardim, cuidar de animais e seus amigos doentes

davam-lhe muita exposição a parasitas. Às vezes, ele estava

tóxico com arsênico (um novo pesticida que experimentou) ou vanádio ( vazamento de gás),

mas principalmente tinha o dente com enchimento de metal. Se somente este homem maravilhoso

podia pagar seu trabalho odontológico: seria uma bênção para a sociedade poder fazer o mesmo por um longo tempo.)

## Dor no couro cabeludo

Infecção em qualquer parte da cabeça pode causar couro cabeludo sensível e dor no couro cabeludo. Até mesmo um resfriado comum pode causar crises de dor no couro cabeludo.

Limpe sua peça dentária e meio ambiente.

Nódulos no couro cabeludo são freqüentemente chamados de cistos sebáceos, na verdade, é onde seu corpo foi seqüestrado por PCB's.

(Bifenilos policlorados, extremamente perigosos, agora proibidos nos EUA, mas, muitas vezes, um poluente em detergentes.) Livre-se deles eliminando detergentes para todos os fins. Veja *Receitas* para substituição do líquido de lavar louça, detergente para lavar louça e sabão em pó.

## Doenças não-dolorosas

Explicações para muitas dessas doenças "misteriosas" tornam-se bastante óbvias quando você vê um **parasita comum, ou poluente, ou ambos**, consistentemente, aparecerem em um caso atrás o outro.

## Diabetes

Todos os diabéticos têm um linguado de parasita comum, *Eurytrema pancreaticum*, o verme pancreático de gado, em seu próprio pâncreas. Isto parece provável que nós o recebemos pelo gado, repetidamente, ao comermos sua carne ou produtos lácteos em estado bruto. Não é difícil de matar com um eliminador mas por causa de seus estágios infectantes no nosso abastecimento alimentar podemos imediatamente sermos reinfectedos.

*Eurytrema* não vai se contentar e multiplica-se em nosso pâncreas, sem a presença do **álcool de madeira** (metanol). A poluição do metanol permeia nossos suplementos alimentares - é encontrado em alimentos processados incluindo garrafas de água, adoçante artificial, refrigerante, fórmula para bebês e em bebidas em pó de todos os tipos, incluindo as variedades de alimentos saudáveis. Presumo que o álcool de madeira é usado para lavar o equipamento de fabricação. Se seu filho tem diabetes, não use **nada fora da lata, pacote ou garrafa, exceto leite comum**, e nenhum dos alimentos processados.

Ao matar este parasita e remover o álcool de madeira da dieta, a necessidade de insulina pode ser cortada pela metade em três semanas (ou mais cedo!)

Seja vigilante com sua análises de açúcar no sangue. O pâncreas com suas pequenas ilhotas que produzem insulina se recupera muito rapidamente. Mesmo se 90% deles foram destruídos, o que requer injeções diárias de insulina, metade deles podem recuperar-se ou regenerar-se de modo que a insulina não seja mais necessária. A injeção de insulina em si pode estar poluída com álcool de madeira

(Esta é uma ironia - o tratamento em si está piorando a condição). Teste a si mesmo, usando o álcool de madeira em fluidos automotivos (para-brisas) ou a partir de uma loja de tintas, como uma substância de ensaio. Experimente diferentes marcas de insulina até encontrar um que seja livre de metanol.

Os adoçantes artificiais estão poluídos com álcool de madeira! Ao invés de ajudar a lidar com diabetes, eles estão realmente promovendo isto! Não use-os.

Remédios que estimulam o pâncreas a produzir mais insulina podem também carregar a poluição solvente; teste-os para o álcool de madeira e troque marcas e garrafas até encontrar um puro. Talvez, você não precise deles por muito mais tempo, por isso, a despesa extra agora pode em breve recompensá-lo.

Muitas pessoas podem desintoxicar a quantidade de álcool de madeira que poluem os nossos alimentos. Eles não têm um mofo de alimentos, **ácido kójico**, edificados em seus corpos como diabéticos produzem. Eu descobri ácido kójico em café e batatas com zonas cinzentas por dentro. Não coma batatas ou cascas descoloridas, mesmo se cozidas ou assadas. Ser capaz de desintoxicar uma substância venenosa como álcool de madeira não deve dar-nos a justificação para consumi-la. Todos os venenos são ruins para nós. Não consumi-los.

Todas as pessoas diabéticas também carregam um vírus, o vírus HA no pâncreas. Este vírus cresce na pele como uma verruga, mas é espalhado amplamente no corpo, tal como no baço ou fígado além do pâncreas. Não é necessário matar vírus, uma vez que este desaparece quando o verme pancreático está desaparecido. O vírus HA, sem dúvida, pertence ao verme pancreático. A pergunta pode ser feita: O líquido ou o seu vírus causa a diabetes? Pode até haver uma bactéria, até agora não encontrada nas nossas observações, que seja a verdadeira autora.

Embora recupere-se de diabetes, é muito importante verificar o açúcar no sangue todos os dias. A melhoria é tão rápida que você pode, de repente, ficar sobre - insulizado por sua próxima dose. Reduzir a sua dose de acordo com sua real necessidade.

Há aspectos adicionais para diabetes que tenham sido estudados por médicos alternativos. Por exemplo, alergia ao trigo e outros grãos que contêm glúten é comum. Talvez, os pâncreas e suas ilhotas iriam curar você muito mais rápido se os grãos estiverem fora de sua dieta durante algum tempo. Talvez, a melhoria de 50% que é, consistentemente, possível apenas por matar parasitas e parar o consumo de álcool de madeira pode ser maior ainda mais por uma dieta sem grãos de um mês. Comer sementes de feno-grego tem sido relatado como dar muitos benefícios (realmente curar) em casos de diabetes. Elas são um específico líquido assassino ou vírus assassino ou nenhum dos dois? Parece uma boa idéia adicionar isto à sua dieta, se você é diabético. Álcool de madeira também acumula-se nos olhos, e existe uma ligação entre a diabetes e a doença ocular. Folhas de mirtilo são um tratamento à base de plantas para ambas diabetes e olhos fracos. Elas ajudam mediante a neutralização do

álcool de madeira ou desintoxicante do ácido fólico? Faça um chá para si mesmo, usando ¼ de xícara de folhas com três xícaras de água. Beba ½ xícara por dia.

O cromo é outra necessidade para os diabéticos (200 mcg, três vezes por dia). Ajuda a insulina a inserir as células.

O ouro é atraído para o pâncreas. Metais pesados devem ser removidos da peça dentária incluindo todas as coroas de ouro e nenhum metal deve ser usado junto à pele como jóias, incluindo todos os itens de ouro.

Blythe Jenkins estava em *Micronase*™ (5 mg) por dia, mas sua diabetes ainda tinha açúcar no sangue de 183 de manhã. Ela tinha vermes pancreáticos, vermes de fígado de ovelhas em seu pâncreas, vanádio (vazamento de gás) em sua casa e cádmio em sua água (tubulações velhas). Depois de matar os

parasitas de rins, seu açúcar no sangue foi até 148 de manhã. Ela também se livrou de seu afrontamentos, dor na virilha e na perna. Isto a encorajou tanto que ela fez o resto da limpeza em seu corpo e poderia excluir sua medicina completamente.

Robert Greene, 65 anos, estava em insulina por cinco anos, obtendo duas injeções por dia (25 u cada), e mesmo assim, não estava controlando o açúcar de seu sangue, que era 288 na parte da manhã. Ele aumentou para 30 unidades sem muita melhora. Suas pernas e pés estavam muito doloridos sem andar com algo para se apoiar. Ele tinha *loa loa* no seu pâncreas. (Este é um outro exemplo de um parasita indo para a localização "errada", desta vez, no pâncreas em vez do coração. Acredito que o solvente torna isso possível.) Também vírus de caxumba, verruga HA, micoplasmas, vírus da gripe, o vírus da varicela, *Adenovirus* e

*Shigella*, todos fazendo suas casas em seu pâncreas! Isso foi possível porque ele tinha álcool de madeira acumulado lá, de beber várias bebidas e usar adoçante artificial. Assim que ele parou esta prática e matou tudo com um gerador de frequência, o açúcar no sangue caiu abaixo de 100 na parte da manhã e teve de reduzir a sua insulina para 20 unidades. Ele também estava em cromo de 200 mcg (2, três vezes por dia). Enquanto isso, ele fez a limpeza para 2.000 pedras de seu fígado. Ele poderia agora andar bem novamente e decidiu trabalhar uma parte do tempo. Todo o processo levou um ano.

Ralph Dixon, 72 anos, tinha sido transferido para 30 unidades de insulina, uma vez por dia, depois de seis anos em comprimidos para a sua diabetes. Ele ainda tinha um jejum de açúcar no sangue de 242. Ele tinha o verme pancreático e uma série de bactérias e vírus no pâncreas. Tinha um poodle. Depois de matar os patógenos e limpar os rins, o seu açúcar no sangue caiu, então, ele cortou sua insulina para 25 unidades (açúcar no sangue estava em 111) logo, ele teve de cortá-la para 20 unidades. Ele também estava em cromo de 200 mcg (2, três vezes por dia), manganês 50 mg. (Um por dia), cápsulas de feno-grego (2 por dia) e as folhas de mirtilo, cada suplemento por si.

Ele também perdeu a angina e fadiga com toda a limpeza do corpo. Mas se saísse do programa de manutenção contra parasitas, ele iria imediatamente obter um pico em seu açúcar no sangue, mostrando como era fácil para reinfectar-se e como novos parasitas iriam encontrar imediatamente o seu pâncreas.

Melissa Bird, 54 anos, teve grandes doenças, incluindo doenças cardíacas (2 angioplastias), inúmeras outras cirurgias e diabetes. Ela tomou 15-

18 unidades de insulina por dia. Além de vermes pancreáticos em seu pâncreas, ela também tinha vermes intestinais lá (!) mais generalizados como *Ascaris*. Ela também tinha verrugas e candidíase. Felizmente, não tinha animais de estimação. Seus parasitas foram imediatamente eliminados com um gerador de frequência e ela foi iniciada em ervas para rins para

outros problemas. Sete semanas depois, ela indicou que teve de reduzir insulina porque seu açúcar no sangue na parte da manhã havia caído para 90. Em seguida, ela eliminou os descafeinados e adoçante artificial que estavam

dando-lhe álcool de madeira, começou as ervas contra parasitas e fez a limpeza do fígado. No dia seguinte à limpeza do fígado, seu açúcar no sangue subiu para 164, mas era completamente normal depois disso (abaixo de 100) e ela não ousou tomar mais insulina ou pílulas. Nós a aconselhamos a manter o monitoramento de seu açúcar no sangue e ser muito, muito vigilante e para desejar parar de fumar.

John Angert, 65 anos, não estava em qualquer medicamento, apesar de sua diabetes. Ele tinha vergonha de nos dizer o seu açúcar no sangue. Ele tinha uma longa lista de outros problemas de saúde, também. Ele estava tóxico com túlio (vitamina C) e paládio (de obturações dentárias). Ele tinha uma variedade de parasitas.

Depois de fazer algum trabalho dental e matar parasitas, seu sangue em jejum de açúcar caiu para um nível normal de 98. Mas suas câibras nas pernas voltavam apesar de fazer uma limpeza nos rins. Só depois de mudar sua dieta para incluir o leite que os cristais de fosfato foram embora e suas cólicas também.

Cornelius Edens, 33 anos, veio por sua diabetes, embora ele também tivesse fadiga, problemas de digestão e dores de cabeça. Ele tinha numerosos outros sintomas menores como dor no peito sobre o coração, dor no testículo, etc. Sua diabetes só foi diagnosticada há um ano. Ele estava em insulina (*Humulin*<sup>TM</sup> 20 de longa ação mais 6 unidades regulares) na parte da manhã. Ele, frequentemente, omitiu a dose à noite, que deve ser 14 de longa ação e 6 regulares. Isso deixou seu nível de açúcar no sangue em jejum diminuir para 166 na parte da manhã.

Ele tinha vermes pancreáticos em seus testículos além do pâncreas.

Seu nível de aflatoxina foi muito alto; foi-lhe dito para parar de comer pão de loja de mercearia, comer apenas pão de padaria. Ele tinha prata, níquel e muitos

altos níveis de ouro, provavelmente, todos os três vindo de suas coroas – ele teve de substituir todo o ouro por compósitos. Ele tinha fibra de vidro

no pâncreas. Álcool de madeira estava presente em grandes quantidades no seu

pâncreas como esperado. Ele estava parando de comprar bebidas de lojas, quer congeladas, em pó, ou prontas para beber. Ele não testou

positivamente para o benzeno, álcool propílico, *Salmonellas*,

*Shigellas*, ou *E. coli*. Mas tinha *Staph aureus* crescendo a altos

níveis em seu pâncreas. A fonte habitual para isto está nos dentes,

então foi dito a ele para pedir a seu dentista para procurar cavitação e limpar

as infecções dentárias escondidas ao substituir as coroas de ouro. Ele estava

encontrando as fibras de vidro expostas e colocando-as fora. Ele foi para a eliminação dos

parasitas todos os dias durante um mês. Seus suplementos passaram a ser

vitamina C (1 colher de chá a cada refeição para a constipação;... em seguida, 1 colher de chá por dia),

complexo de vitamina B-50 (2 por dia), ácido tióctico (2 por dia). Ele

começou a receita de dieta para os rins devido ao problema de testículos, e

após 6 semanas fez uma limpeza do fígado. Ele foi acompanhado por nós por 3

semanas após o trabalho dental concluído. Ele nunca mais voltou. Quatro

meses depois, recebemos um telefonema que ele tinha vergonha de

ir. Ele não precisava de insulina e estava indo bem. Três

meses depois, ele ainda estava prosseguindo bem e cortou a insulina.

## Pré-diabetes

Alyce Dold, 64 anos, veio porque ela estava preocupada com seu açúcar no sangue e dor no peito. Na verdade, um teste de sangue mostrou-lhe no sangue em jejum

açúcar de 136, apenas começando a mostrar insuficiência de produção de insulina

por seu pâncreas. Ela tinha vermes pancreáticos e álcool de madeira

lá. Também o vírus da caxumba e vírus HA. Ela tinha mais seis solventes

acumulados devido a comer farelo de passas e outros cereais frios a cada

dia. Ela estava contente de ser forçada a sair dessa rotina: ela mudou para 2

ovos a cada dois dias com biscoitos ou pão (não torrados) e cereais cozidos

no meio. Sua dor no peito foi devido a dirofilariose do cão e



bactéria *Staphylococcus aureus* que se originaram nos dentes # 16, 17, 1, 32. Os vermes e *staphs* foram mortos com um gerador de frequência. Ela foi encaminhada a um dentista para cavitação e começou as ervas renais. Duas semanas mais tarde, ainda havia um pequena dor no coração residual devido a *staph*; o trabalho dental ainda não tinha sido feito. A ela foi dado cromo (600 mcg por dia) para ajudar a insulina a regular o açúcar. Sua LDH (Veja testes) ainda estava alta do estresse cardíaco recente, sem dúvida. Mas ela tinha conseguido muito e planejou realizar tudo.

## Diabetes de Infância

O problema é o mesmo para o diabetes da infância como para diabetes de início tardio, mas muito mais fácil de limpar, desde que a família inteira coopere.

Wesley Evanco, de 6 anos, teve início de diabetes aos 11 meses. Antes disso, ele teve catapora e injeções para bebê. Ele tinha vermes pancreáticos e seus estágios reprodutivos no pâncreas, bem como álcool de madeira. Ele não tinha outros solventes acumulados. O problema era claramente devido a estes dois inimigos de seu pequeno corpo. O pai de Wesley não tinha vermes pancreáticos mas sua mãe tinha muito elevados níveis, juntamente com álcool de madeira. Ela teria de limpar a si mesma antes de Wesley poder recuperar-se. Ela não quis. Ela não acreditava nesta conexão. Nossos esforços mais convincentes não foram bem sucedidos. Nós esperamos que Wesley possa nos perdoar no devido tempo.

## Herpes

A família do vírus da herpes inclui *vírus herpes simplex* (HSV) 1 e 2, o vírus de *Epstein Barre* (EBV), herpes *zoster* ou da galinha pox (*varicela zóster*), *citomegalo vírus* (CMV) e alguns recém-descobertos.

*Herpes simplex virus 1* é o vírus que eclode em volta ou no interior da boca. Chamamos-lhe de afta, porque muitas vezes é seguida de um resfriado na infância. Como as crianças, podemos obter HSV 1, uma ou duas vezes a cada inverno. Quando eles vêm com mais frequência, a imunidade da criança é baixa. Adultos que tem ataques repetidos também têm baixa imunidade (isto é óbvio a partir de um exame de sangue onde a contagem de células brancas do sangue é menos do que 5,000 por mm Cu).

*Herpes simplex virus 2* quebra-se na área genital. É frequentemente culpado do sexo promíscuo, mas eu acredito que tem origens muito diferentes. Eu acredito que o vírus é introduzido para os nossos corpos por outro grande parasita. Talvez sejam vermes ou *Ascaris*. Talvez seja uma fase de tênia, através de poeira e sujeira.

Eu tenho alguma evidência de que é liberado das fases da tênia do cão, quando estão sendo mortos por seu sistema imunológico. Isto é provavelmente a mesma fase da tênia que libera o Adenovírus, (Vírus da gripe) o que explicaria por que as crianças freqüentemente são "feridas" durante ou após um resfriado. (Veja a cura da Gripe Comum, página 269.) No entanto, você não iria ficar doente a partir desses lançamentos virais a menos que a sua imunidade fosse reduzida.

Herpes vive em seus centros nervosos (gânglios) e é a partir dali que você pode ser atacado após a infecção inicial. Evidentemente, seu sistema imunológico pode destruí-los tão rapidamente como eles surgem.

Mas uma refeição de **aflatoxina** ou outra **comida mofada** de repente "mordaçam" as células brancas do sangue e permitem um ataque viral acontecer.

Os vírus também podem ser "acionados", o que permite eles saírem da hibernação (latência) para multiplicar e viajar ao longo da fibra nervosa para a pele. Gatilhos são coisas que colocam estes centros nervosos para trabalhar: súbito frio e calor, trauma de atrito e fricção.

Nunca beba a água com cubos de gelo nela. Nunca coma a sopa quente com uma colher de metal. Não use pinça nos pêlos.

Comece o seu programa de prevenção, aumentando a imunidade da sua pele; isso significa a remoção de todas as toxinas a partir da pele. Use apenas loções naturais, amaciadores, produtos de limpeza em sua pele feitos a partir das receitas deste livro. Marcas de alimentos saudáveis não são superiores. Isto livra você de níquel, cromato, titânio, zircônio, alumínio e benzalcônio de sua pele e, provavelmente, todo o seu corpo!

Faça roupas com bórax e soda de lavagem, somente, para eliminar detergente comercial como uma fonte, também.

Assim que você sentir um aviso de formigamento ou sensação de Herpes, use a eliminação ou gerador de frequência a 293 e 345 KHz (HSV 1) ou 360 e 355 kHz (para o HSV 2). Tomar imediatamente uma cápsula de *Cayenne* e 8 comprimidos de lisina (500 mg cada). O *Cayenne* retarda o percurso do vírus ao longo do nervo.

Os ataques ocorrem, provavelmente, quando os gatilhos agem ao mesmo tempo que ocorre uma queda imune. As gotas imunes acontecem com frequência devido a comer alimentos mofados. É claro, recheios de amálgama de mercúrio no dente mantém a imunidade cronicamente reduzida. Muitas pessoas relataram que pararam o rompimento da *Herpes 1* depois de substituir as amálgamas. Parar de vestir cuecas sintéticas apertadas, ajuda a reduzir rompimentos da *Herpes 2*.

Quando você iniciar uma quebra, enxugue uma gota do fluido da bolha, prepare-o como uma amostra a si mesmo. Se você procurar isto em seus glóbulos brancos quando o ataque for longo, não vai ser encontrado porque está escondido dentro de suas células nervosas. A eliminação não os alcançará dentro de suas próprias células. No entanto, você pode excluí-los, totalmente, por repetidas eliminações desde que os mate no mais breve alerta. Evidentemente, eles não têm se multiplicado ainda, então, gradualmente, os seus números irão para baixo.

Mesmo depois de ter tido *Herpes* livre por um longo tempo, mantenha seus princípios preventivos. Evite o gatilho em alimentos, amendoim e chocolate, ou esteja pronto para a eliminação. Evite vento frio ou luz solar direta na sua face. Não comer alimentos abrasivos ou ácidos como pipoca, nozes, torradas, biscoitos, doces, frutas cítricas. Embora você possa parar o vírus em suas faixas de eliminação, a cura da lesão leva tempo. Manter a pele amolecida com um amido de milho ou de sódio através da receita de alginato (veja Receitas).

A poupa macia de lisina também ajuda: esmague uma lisina na mesa com uma grande

colher de pau, adicione uma pitada de vitamina C em pó e uma pitada de óxido de zinco. Salve parte desta mistura para uso posterior. Molhe um pequeno pedaço dela com algumas gotas de água para fazer uma pasta. Aplicar a lesões.

Bazew Hailey, 38 anos, começou a desobstruir a área genital depois de um período de uso de antibióticos. Ela foi iniciada com lisina (500 mg, 8-dia), comprimidos de cayenne (um a cada refeição). Ela foi para completar sua prescrição de *Zovirax*™ do seu médico, no entanto. Até o momento ela completou, no dia seguinte, sua lesão tinha parado de ampliar, e ela poderia reduzir seus suplementos. Sua pele estava cheia de mercúrio, chumbo, estrôncio, alumínio. Sua contagem de glóbulos brancos estava baixa, mostrando baixa imunidade. A sua proporção de linfócitos para segmentar as células brancas do sangue estava baixa, a evidência de uma condição viral crônica. Sua medula óssea continha chumbo e radônio. Ela parou de usar pasta de dente (Estrôncio), sal, desodorantes, detergentes (alumínio). Ela conseguiu eliminar o metal da boca e eliminou o problema do radônio por aberturas de espaço de rastreamento. A fonte do chumbo nunca foi encontrada, mas depois de se mudar para uma casa nova, foi embora. A Herpes 2 ficou longe. Um ano depois, ela ainda não tinha aberto a garrafa de *Zovirax*™.

## Fadiga

Fadiga, seja menor ou extrema, está sempre associada a distúrbios de açúcar no sangue. Maior a perturbação, maior a fadiga. Temos três órgãos que fazem a maior parte da regulação do açúcar: nossas **glândulas supra-renais**, do **figado**, e as **ilhotas do pâncreas**. Dentro da fadiga severa, que a mantém parcialmente acamada, os três órgãos são fortemente parasitados. *Virus Epstein Barre* (EBV) está em execução de amoque em seu corpo, como regra, mesmo quando a técnica de cultura clínica não podem encontrá-lo. Com o gerador de frequência e o Sincrômetro você pode encontrá-lo emitindo a 380 KHz. Matar o vírus não é tão importante quanto matar os parasitas maiores e a obtenção de seus órgãos funcionando para você novamente. Os vírus vão embora por si.

O papel do figado na regulação do açúcar no sangue é tirá-lo do armazenamento quando necessário. Quando vermes de figado de ovelha assumiram suas residências, vomitaram suas substâncias químicas, bem como as suas próprias bactérias e vírus em sua circulação; é surpreendente que o figado tenha qualquer açúcar em reserva e pode funcionar em tudo. Os vermes do figado de ovelha são comumente vistos em casos de síndrome de fadiga.

As glândulas supra-renais (a camada externa chamada córtex) ajudam a regular o açúcar no sangue de forma complexa. Alguns fatores supra-renais influenciam na tireóide, que é um outro órgão relacionado à energia. Ambos supra-renais e tireóide têm acúmulos tóxicos em casos de fadiga! Seus trabalhos são dificultados.

O coração de regulação do açúcar está em seu pâncreas nas pequenas ilhas de células que segregam insulina, chamadas de *ilhotas de Langerhans*. Aqui nós sempre encontramos o verme pancreático residente. Isto realmente é produzido lá quando álcool de madeira é acumulado. Álcool de madeira é um poluente comum de alimentos, mesmo em açúcar artificial, que é frequentemente recomendado para substituir o açúcar real e

poupar o pâncreas. Há álcool de madeira nas lojas – de compras de água, suco de frutas, pós para serem agitados em bebidas, mesmo se são variedades de alimentos saudáveis. Provavelmente, está sendo usado para limpar os tubos e mangueiras na fábrica. A única bebida que você pode comprar com segurança (não é segura a menos que você a esterilize, no entanto) em uma mercearia é o leite. Faça suas próprias bebidas usando as receitas deste livro.

Seu primeiro passo para curar sua síndrome de fadiga é matar o verme pancreático e todos os outros invasores que vivem do pâncreas, fígado, supra-renais e da tiróide. Use um eliminador.

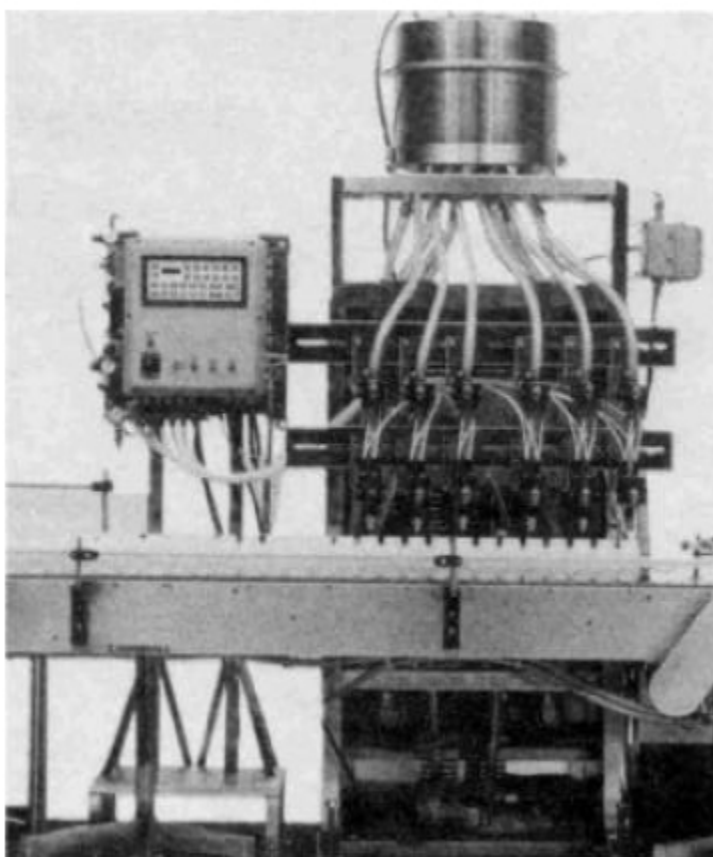

*FIG. 28 Equipamentos de engarrafamentos devem ser lavados com álcool etil (em grão), álcool propílico ou não álcool de madeira.*

Beba leite ou leitelho por vários dias depois de fornecer o ácido láctico para as bactérias "boas" a fim de alimentar-se e recuperar-se. Seu segundo passo é a remoção de metal a partir de sua boca, particularmente ouro. Ouro dos dentes e jóias vão prontamente ao pâncreas! Faça tudo do capítulo das Melhorias de Estilo de Vida Fácil. Sua energia pode se recuperada em poucas semanas, participando do fígado, supra-renais e pâncreas. Ajude esses órgãos a serem curados e crescerem fortes novamente. Evite mofos de alimentos (leia Mofos de Alimentos, página 285). A assistência mais poderosa para o fígado é uma limpeza. Isto

vai eliminar vírus do fígado, como EBV e citomegalovírus (CMV). Seja paciente.

Faça isso em um programa até que você tenha mais de 2.000 pedras para fora. Tome vitamina C, pelo menos, 3 g / dia, tanto para ajudar o fígado como as glândulas supra-renais. Tome B2 e B6 para ajudar a supra-renais e rins. Tome um fator de tolerância à glicose, crômio (dois comprimidos de 200 mcg, 3x / dia). Veja Fontes para todos estes. Tomar estes suplementos por três semanas, em seguida, diminuir em meia dose, e tomar em dias alternados apenas, como uma restrição contra possível poluição dos mesmos. Apesar de sua energia pode estar normal em três semanas, você está em maior risco de fadiga em relação à média de uma pessoa. A reinfecção por qualquer coisa vai colocar os novos parasitas de volta onde estavam. Outras bactérias, solventes e toxinas vão se dirigir para o pâncreas, fígado e glândulas supra-renais novamente, porque estes são órgãos enfraquecidos. Poderia levar dois anos para construir a sua saúde ao seu nível anterior, mas vale a pena ter a juventude, iniciativa e uma aparência bonita novamente. Voltando para a escola é um bom uso do seu tempo quando a sua iniciativa retornar, mas a sua força física não está preparada para o trabalho doméstico ou um emprego. Quando sua energia volta para você, é tentador o excesso de trabalho: para limpar a casa inteira ou para entrar em alguma jardinagem.

## **É melhor ser moderado hoje que estar na cama amanhã.**

Qualquer pessoa que tenha sofrido de síndrome de fadiga crônica (CFS) ou EBV recorrente aprendeu bem a lição.

Junho Timony, idade 38, foi diagnosticado com Síndrome de Fadiga Crônica, EBV e *Candida* em torno de 1 ½ anos por seu médico de família. Ela também tinha um problema de tireóide e um nível de estrogênio alto (165 pg / ml). Ela tinha depressão grave, às vezes. Nosso teste mostrou que seu corpo estava cheio de bismuto (fragrância) e prata (obturações dentárias) especialmente nos ovários. Ela limpou seus rins e matou parasitas, mas não conseguia decidir-se se faria o caro trabalho dental.

Janice Brown, de 21 anos, teve EBV com fadiga crônica e depressão juntamente com mais uma dúzia de sintomas. Sua pele, rins, seios, cérebro, ovários e pâncreas foram todos carregados com o mercúrio, platina e outros metais. Ela estava cheia de radão e de exaustão de caminhões e do encanamento que derramava cádmio. Ao invés de ter tudo isso, ela e seu marido decidiram se mudar. Antes do dia da mudança, ela havia purificado os rins, os parasitas estavam mortos, fez o trabalho dental e estava se sentindo visivelmente melhor. Em seguida, eles se mudaram. Ela imediatamente ficou muito cansada novamente e preocupada que se o esforço tinha sido em vão. Desta vez, ela tinha um fígado cheio de *Salmonella* e um retorno de cristais de fosfato em seus rins. Mas era fácil de limpá-los e foi uma lição muito útil para ela, para evitar laticínios de produtos não esterilizados. Ela tinha muito mais cuidado depois disso.

Dee Safian, 36 anos, veio especialmente por sua baixa energia. Ela teve EBV uma vez. O que a deixou extremamente nervosa. Nós a aconselhamos sair da cafeína mas não substituindo-a por descafeinado potável. Seus tecidos estavam cheios de arsênio a partir de pesticidas; seu exame de urina mostrou cristais nos rins

e sua contagem de eosinófilos estava elevada de 5,5% (parasitas). Ela tinha vermes de fígado de ovelha e seus estágios no pâncreas devido a um acúmulo de álcool de madeira lá. Em quatro meses, depois de matar os parasitas e fazer a limpeza dos rins, ela estava muito melhor.

Josefina Linzer, 32 anos, veio para sua fadiga e depressão. Seus tecidos estavam cheios de arsênio, PCBs, cromato (maquiagem dos olhos), mercúrio, ítrio, radão e térbio. Ela precisava de substituição de metais nos dentes mas não poderia marcar o dentista imediatamente. Ela tinha *Ascaris* e vermes pancreáticos em seu pâncreas e reagiu ao açúcar em sua dieta fortemente, de modo que teria de evitá-lo. Ela também tinha *Strongyloides* e *Trichinella*. Ela matou todos estes com um gerador de frequência e o programa de ervas nos rins. Seu acúmulo de álcool de madeira estava vindo de bebidas carbonatadas. Ela saiu disso. Em 6 semanas, tinha feito tudo, exceto a remoção do mercúrio e estava se sentindo muito melhor.

Brigitte Dawn, 21 anos, tinha Síndrome de Fadiga Crônica com EBV, juntamente com outros problemas. Ela limpou a sua casa e fez a limpeza nos rins, matou parasitas e fez a limpeza do fígado. Ainda assim, a fadiga pretendia voltar dois dias depois. Ao mesmo tempo, porém, tinha um problema de infertilidade que foi resolvido (ela ficou grávida) e isso incentivou-a a continuar a batalha contra a fadiga depois que o bebê nasceu.

Hector Garcia, de 14 anos, estava recebendo injeções de gamaglobulina a cada três semanas para a sua síndrome de fadiga crônica. Ele tinha vermes pancreáticos em seu pâncreas, ovinos e vermes de fígado humano em seu fígado e verme intestinal em seu intestino. Ele tinha um acúmulo de benzeno, propanol e tetracloreto de carbono, bem como da sua aflatoxina de granola do café da manhã. Ele também tinha *Candida* e o sarampo em suas células brancas do sangue. Ele matou parasitas com um gerador de frequência e saiu dos itens da lista de solventes poluídos no álcool propílico e benzeno. Ele imediatamente (em 20 dias) se sentiu muito melhor.

Dana Levi, de 16 anos, teve a síndrome da fadiga crônica e tonturas; ele *não estava na escola. Ele tinha verme pancreático no pâncreas*, vermes humanos, intestinais e de ovelhas em seu fígado! Ambos benzeno e álcool propílico estavam presentes em seu sistema imunológico. Assim que os parasitas foram mortos (com um gerador de frequência) e ele mudou bastante seus produtos, se sentia melhor, mas logo perdeu a sua melhoria. Na próxima visita, nossos testes mostraram um acúmulo de vanádio (da queima de velas em seu quarto). Quando ele parou isso, estava melhor novamente só por um tempo e teve recaída novamente. Seu nível de álcool propílico era como da aflatoxina. Mas sentir o gosto de se uma energia normal, deu-lhe a determinação para conseguir ficar bem! Ele embarcou em uma limpeza do fígado e seleção de alimentos ainda mais cuidadosa.

Dennis Dillard, de 16 anos, estava começando a se sair mal na escola devido à fadiga. Ele teve que parar o atletismo, embora seu médico assistente pronunciasse que estava bem. Ele também estava ficando com sinusites crônicas. Seus pulmões e traqueia tinham acumulado sete metais pesados: vanádio, paládio, cério, bário, estanho, európio, berílio. Seu açúcar no sangue em jejum foi baixo (73 mg / dL) e LDH muito baixo (90 U / l; que deveria ter sido 160). O corpo faz LDH, em resposta aos níveis de ácido láctico. Quando os músculos não estão fazendo muito ácido láctico do seu metabolismo normal, níveis de HDL caem também. Foi este o motivo do desenvolvimento de uma doença muscular? O vazamento de gás foi fixado (vanádio), a garagem foi isolada da casa para eliminar bário e berílio, mas os outros elementos tóxicos vieram de seu fixador dental. Assim que sua retenção saiu e eles pararam de usar pó contra pulgas no cão, sua energia se tornou normal e suas fístulas limpas. Um ano mais tarde, ele ainda não tinha estado doente.

Evelina Rojas, de 12 anos, estava tendo fadiga extrema com problemas de humor

e febres súbitas. Ela matou a *Ascaris* e vermes de fígado de ovelhas com o programa de parasitas, mas prontamente os obteve de volta devido a um acúmulo de benzeno. Acredito que foi devido à utilização de produtos contendo um óleo de ervas.

Seus altos níveis de *Streptococcus pneumoniae* (causa de febres), *Staphylococcus aureus* e *Nocardia* não podiam ser eliminados até que seus três dentes “de leite” (com canais radiculares) fossem puxados. Depois disso, ela estava bem.

Elaine Perkins, 48 anos, veio especificamente por sua baixa energia e nervosismo. Ela estava tóxica com arsênio, uma substância que substitui a energia com excitação nervosa e exaustão. Ela também tinha um acúmulo de antimônio (usando óleo de bebê), alumínio, rênio (cabelo pulverizado), benzalcônio (creme dental) e radônio. Em quatro meses, ela tinha o arsênio e três outras toxinas eliminadas e já tinha mais energia.

Neil Youngblood, 53 anos, estava tão cansado que ele tinha que apoiar-se mesmo enquanto sentado. Um nível de tiroxina no sangue (T4) de 1,0 em vez dos normais de 7,5 mcg / DL explicava sua fadiga. Ele tinha a boca cheia de variados metais dentários que foram acumulando na tireóide, convidando vírus, particularmente por CMV, para ele. Ele tinha que estar em quatro grãos de tireóide para se sentir próximo do normal. Depois que teve todo o seu metal de dente removido, ele só precisava de um grão para estar O.K. Isto o encorajou a fazer mais limpeza de seu corpo.

Scott Pennington, 50 anos, estava em medicamentos para a tireóide por seu hipertireoidismo. Ele tinha sido medicado com iodo-rádio anteriormente. Tinha os miracídios do verme intestinal, verme de fígado de ovelhas e verme pancreático em sua tireóide! Vermes de fígado humano adulto também estavam lá! Sua tireóide era tóxica com irídio, níquel, telúrio e mercúrio (recheios de dente de metal) e decano, TC etileno e solventes pentano. Ele tinha bebido uma grande quantidade de chá regular, que permitem depósito de cristais de oxalato em seus rins e diminuem a excreção de toxinas. Os parasitas foram mortos com um gerador de frequência, ele mudou de dieta para se livrar dos solventes. Em duas semanas, ele estava se sentindo melhor, tinha mais energia e dormia melhor. Isso o encorajou a fazer o trabalho dental.

## Problemas de Pele

### Cistos sebáceos

Seu corpo, em sua sabedoria, mantém toxinas juntas e fora do caminho ofensivo, fazendo um cisto fora dele. Todos os *cistos sebáceos* que tenho visto são preenchidos com bifenilos policlorados (PCB). Livre-se de fontes de PCB, a fim de limpar PCBs a partir do seu corpo. Isto pode levar de 6 a 12 meses. Altere todos os detergentes (de pratos, lavanderia e uso do corpo) para bórax e / ou soda de lavagem.

### Detergentes comerciais são limpadores maravilhosos ...

mas são tóxicos inquestionáveis. Se você tem cistos ou não, é sempre uma boa idéia usar bórax e soda de lavagem em vez disso. Se você tem um cisto particularmente visível, tente cataplasma-lo para a superfície. Limpando alguns dos quais seriam uma grande ajuda para o seu

corpo. Leia livros de ervas em cataplasmas ou apenas tome qualquer folha silvestre que possa reunir; faça uma mistura com um liquidificador, misture com mel ou amaciante de pele caseiro para que se espalhe como manteiga de amendoim e cubra o cisto com isto dia e noite, cobrindo-o com um pedaço de plástico. A umidade tem extraído poder. Os sucos vegetais têm outros benefícios. Se você não pode cataplasmar o cisto e conta com a excreção renal, não se esqueça de tomar ervas para os rins, ao mesmo tempo.

## Erupção Cutânea

As erupções cutâneas podem ser causadas por muitas coisas. Para encontrar a causa, seguem um padrão lógico. Isso pode ser devido a:

- HIV
- leveduras e fungos
- Alergia
- Doenças da Infância (rubéola, etc.)

O HIV é a possibilidade mais alarmante. Elimine-o a partir do primeiro teste. Muitas vezes, é muito cedo para um teste clínico ser positivo para o HIV, então use o Sincrometro (página 346). Costumo ver a erupção desaparecer dentro de dias de eliminação do vírus.

Provavelmente, a causa mais comum de erupção é fermento. *Candida* tem uma frequência de ressonância de 384-388 KHz. Se você testar positivo, pare todo o sabão comercial e detergente para todos os usos possíveis.

A eliminação com *Candida* pode afastar o vírus por alguns dias. O fungo é hospedado por outro parasita, mas encontra a sua pele bastante satisfatória para residir, pelo menos enquanto a sua imunidade da pele está baixa. Pode ser baixa por usar jóias de metal, ao ter obturações dentárias de metal, de alumínio (a partir de sabões e loções), cobalto (de suprimentos de barbear) e zircônio (de desodorante.). Quando todos estes são removidos, a pele vai secar rapidamente ao ar livre ou sob um calor da lâmpada.

Na pele do bebê, a imunidade é baixa a partir de produtos químicos de fraldas (Mercúrio e tálio), toalhetes, sabão e detergentes químicos.

Mercúrio de fraldas apertadas são uma atrocidade moderna. Sempre alinhá-las com um lenço de papel e mantê-las folgadas.

A pele que tem erupção cutânea ou fungo deve ser seca com toalhas de papel, não perfumadas e incolores, de modo a não contaminar as toalhas de pano, e, assim, transportar o minúsculos esporos infecciosos para outros locais da pele.

Você pode usar curadores da pele.

Apenas os curadores da pele dados em *Receitas* são seguros de usar. Mantê-los refrigerados quando não estiverem em uso diário. Loções comerciais, incluindo produtos de saúde, todos contêm ingredientes tóxicos. Muitas erupções estão nos adultos devido a alergias.



A alergia ao níquel é comum, a reação é mais fácil de se ver sob anéis ou relógios. O metal é puxado para dentro do corpo para eliminação. Este níquel é usado por muitas bactérias, bactérias do trato urinário em especial, ele não é eliminado, ele é absorvido pelas bactérias. Ele também se acumula em rins, supra-renais, bexiga e próstata onde bactérias prosperam sobre ele. Estranhamente, ele também se acumula no couro cabeludo dos homens (e no couro cabeludo das mulheres que têm a calvície de padrão masculino).

Alergia a morangos, perfume, desodorante ou água clorada, por mais diferentes que sejam, podem ser expressas no mesmo caminho, em erupção. O fígado tem se recusado (sido incapaz) de desintoxicar os produtos químicos nestes itens e permite que eles circulem no corpo. Não por muito tempo, entretanto, desde que grandes danos sejam feitos no cérebro e outros tecidos. Felizmente, a pele agarra esses produtos químicos em si. Finalmente, isto deve ainda ser removido. A reação alérgica e seu sistema imunológico chegam ao socorro de sua pele, no entanto, trazendo-lhe desconforto.



*FIG. 29 fraldas apertadas são uma moderna atrocidade, forçando mercúrio e tálio na pele esponjosa do bebê.*

Por que o fígado não desintoxica as substâncias químicas que lhe são dadas? A resposta baseia-se em uma experiência simples. Tente limpar seu fígado

(Página 408) várias vezes ou até que 1.000 pedaços de refugo sejam lavados para fora dos canais biliares. Isto alivia a pressão da parte de trás do fígado, e o que permite fazer o seu trabalho novamente. Os detalhes fisiológicos não são compreendidos. Felizmente, os resultados são instantâneos. Um dia antes da limpeza do fígado, você nunca comeria um morango ou amendoim por medo de uma reação. Poucos dias após a limpeza, o seu corpo "sabe" qual o alimento que poderia tolerar e como você tenta reprimir, você não nota nenhuma reação, nenhuma erupção cutânea. Esta simples experiência sugere que o fígado não pode desintoxicar estes *alimentos devido ao lixo nas suas condutas*.

Cada limpeza do fígado "cura" um conjunto diferente alergias sugerindo que o fígado está compartimentado - partes diferentes com funções diferentes. Segue-se que, obtendo todas as pedras para fora, todas as suas alergias irão desaparecer. A experiência mostra que isso é verdade, embora possa demorar dois anos para levar a cabo um programa desse tipo. Ao mesmo tempo, evitando a comida ou produto ofensivos é muito importante. É bastante destrutivo banhar o cérebro em químicas de morango ou os dedos dos pés em químicas de xarope de carvalho silvestre. Fique longe de alergias - produtos e produção de alimentos, mesmo se você pode tolerar um pouco ou pode ser "insensível" a eles com injeções ou métodos homeopáticos. Usar esses métodos para o alívio, não permissão para continuar usando itens que sobrecarregam seu corpo. Certas doenças da infância produzem uma precipitação e isto pode ser diagnosticado por testes para a doença suspeita com uma lâmina ou uma cultura da mesma. Em seguida, use um eliminador para matar tanto o parasita quanto qualquer parasitas maior que podem ter trazido-lhes.

## **Urticária**

Às vezes, o seu corpo romperá suas urticárias em vez de uma erupção cutânea. Mais uma vez, os cálculos biliares no fígado e vesícula biliar são responsáveis. Faça a limpeza do fígado.

## **Acne**

Os casos mais graves de acne cobrem partes do corpo bem como a face e podem cavar tanto o rosto que não deixam praticamente nenhuma pele clara.

Em dez dias, você pode inverter esta situação, por isso a maior parte de uma pele é lindamente clara. Há bactérias envolvidas e oleosidade da pele da juventude alimentando estas bactérias. Acne tem sido extensivamente estudada por cientistas. Talvez, o verdadeiro culpado seja grande demais para ser visto com um microscópio ou demasiado pequeno (antigênio) para ser reconhecido ou apenas demasiado inimaginável. Eu, inevitavelmente, encontro *Trichinella*, uma das quatro lombrigas comuns que infectam humanos.

Teste-se à *Trichinella* com a amostra chamada de "larvas em tecidos". Procure-a em sua pele. Acredita-se, geralmente, que reside nos músculos, especialmente no diafragma, mas em casos de acne está

na pele.

Se você tiver apenas um gerador de frequência, ajuste-o em 404,5 KHz e em números vizinhos, que se prolongam 5 KHz em cada lado, para ter certeza de incluir todos os ovos e outros estágios forçados. Ou use a eliminação.

## Psoríase, eczema

Psoríase e eczema são ambos causados por *Ascaris*. Suas mudanças químicas são muito alérgicas; talvez são as que afetam a pele. Como animais de estimação pegam esses vermes diariamente, há reinfecção crônica em famílias com animais de estimação. Mantenha a eliminação.

Bernadette McNutt, 34 anos, teve acne nas costas, peito e rosto. Ela tinha sido tratada desde a adolescência com luz ultravioleta, *Retin A* e antibióticos. Ela já tinha um histórico de herpes e fungos, mais duas condições na pele. Sua pele era tóxica com estrôncio e seus rins tinham cádmio, depósitos de prata e berílio que inibem a excreção. Ela tinha apenas um parasita, níveis extremamente elevados de *Trichinella*. Os filhos estavam também infectados, como estava o gato. Apesar do uso de ervas parasitas durante meses, ela não recebia nenhuma melhoria até que o bebê estivesse fora de fraldas. Então, ela fez a limpeza.

Royce Hamilton, 17 anos, tinha acne tão densa em seu rosto que não conseguia detectar o tamanho de uma moeda em qualquer lugar. Ele as tinha cerca de um ano antes. Seu exame de urina mostrou cristais "amorfos" (pedras de todos os tipos) e um vestígio de proteína. Ele tinha vermes *Trichinella* ao longo de seus órgãos. Estava muito cansado. Foi iniciado com ervas para rins para que houvesse uma boa excreção depois de matar o *Trichinella*. Sua tireóide

e os rins estavam cheios de zircônio e titânio de todas as loções que ele usou para a sua pele. Ele não precisava de desodorante. Evidentemente, até mesmo a suas bactérias das axilas tinham sido afetadas. Levou quatro meses para eliminar sua *Trichinella* embora não houvesse crianças ou animais de estimação em casa. Seu rosto estava começando a curar, mas três meses mais tarde, ele teve uma recorrência, embora seu pai não fosse portador. Depois disso, ele fez a limpeza novamente e seu rosto parecia tão bonito como de uma criança.

Evan Knight, 36 anos, passou a ter psoríase nos cotovelos e joelhos aos 9 anos de idade, mas agora estava se espalhando para os dedos e couro cabeludo. Ele, ocasionalmente, teve bronquite e inchaço das pálpebras, indicativos de *Ascaris*, mas no momento da sua visita, ele tinha fases de vermes *Trichinella* e *Echinostomum* em sua pele. Ele foi iniciado no programa de parasitas e em três semanas, estava melhorando em vez de avançarem. Ele mudou para o leite em sua bebida para aumentar a imunidade e removeu o arsênico, formaldeído e túlio (de sua vitamina C), fazendo as limpezas necessárias.

Gerry Chastain, 41 anos, tinha um nariz vermelho, irrompido ao longo dos lados. Ele estava em drogas de sulfas e *Emycin*.™ Ele tinha *Leishmania tropica*.

Ele matou-a no escritório com um gerador de frequência e teve imediata melhoria, mas quatro semanas depois estava de volta. Ele tinha quatro solventes acumulados em seu corpo: benzeno, TCE, TC de etileno e hexanodiona. Esta situação iria tornar a recuperação impossível, uma vez ele era, sem dúvida, reinfecção em si mesmo. Ele também tinha titânio, platina e prata acumulados em seus tecidos e precisava substituir a sua peça dentária antes de esperar uma cura permanente.

Floyd Oldham, 50 anos, estava ficando com espinhas no nariz. Todo o seu rosto estava vermelho e parecia corado. Suas vísceras estavam soltas e ele tinha alguma urgência urinária. Ele abrigou dois tipos de *Leishmania* (*braziliensis* e *tropica*). Ele matou os *Leishmanias* com um gerador de frequência e entrou para o programa de ervas nos rins. Cinco

semanas depois, as espinhas foram embora, mas a vermelhidão geral reapareceu. Os *Leishmanias* ainda tinham ido embora, mas desta vez ele estava tóxico com cobalto.

O cobalto é conhecido por promover a cânceres da pele e também doenças do coração. Isto foi descoberto décadas atrás, quando um surto de doenças cardíacas ocorreu na Inglaterra. Isso foi atribuído a um *pub* (onde todos eles partilham) onde o cobalto foi adicionado à cerveja para fazer a espuma subir mais alto! Na verdade, a espuma só vai permanecer no local como um penteado, se você adicionar cobalto. Foi feito um aditivo ilegal.

Aos poucos, ele foi arrastado de volta para produtos de consumo: primeiro vaso sanitário (azul), depois, a abertura da máquina de lavar (azul), em seguida, detergente de lava-louças, e agora até mesmo anti-séptico bucal. Se você ver um produto de cor azul, fique longe disso. É acúmulo no coração e na pele.

Pessoas com câncer de pele muitas vezes têm acumulação de cobalto.

Floyd parou de usar todos estes produtos e limpou-se novamente.

Grethe Driscoll, de meia idade, usava toneladas de maquiagem, tão habilmente aplicadas que os sinais de um elevador nunca poderiam detectar sua face. Quando ela teve obstruções menores, que geralmente ocorreram enquanto ausente em viagem, pareciam uma catástrofe. Ela tentou de tudo que estava disponível, mas poderia não chegar ao programa de ervas contra parasitas até que voltasse várias semanas depois. Depois de uma semana no programa (dose alta de 5 dias mais manutenção) sua pele estava perfeita novamente.

Crofton Thornton, 15 anos, teve um caso embaraçoso da acne. Ele tinha *Ascaris*, *ancilostomíase* e *Strongyloides* (também tinha enxaquecas), todos reagindo na pele. Ele parou de beber bebidas comerciais que deram-lhe os solventes. Ele matou parasitas eletronicamente e com ervas e obteve uma melhoria considerável. Mas ainda tinha *Strongyloides* um mês depois. No entanto, ele percebeu a conexão e soube que era apenas uma questão de persistência para uma limpeza completa. Observação, ele estava com *Trichinella* – eu esqueci de fazer o teste para isso?

## Verrugas

Poderíamos obter verrugas brincando com sapos na infância?

Nós não brincamos com sapos mais. No entanto, temos verrugas. Nós não sabemos como as obtemos. Mas depois de aprendermos a nos livrarmos delas, provavelmente você vai saber como as obtém. Nem todas as verrugas são as mesmas. Na verdade, elas podem ser todas diferentes: cada uma é constituída por 5 ou 6 tipos diferentes de vírus, e não apenas um, como nós acreditávamos.

Descasque um pequeno fragmento de uma das suas verrugas. Prepare-o para testar, colocando-o em uma pequena garrafa. Adicione algumas colheres de chá, água filtrada e uma colher de chá de ¼ de álcool de cereais, registre o local de onde você o obteve: como "articulação do dedo médio esquerdo." Em primeiro lugar, procure em seu corpo por outros locais desta verruga (órgãos que testam positivo para a sua amostra). Você pode facilmente encontrá-los em sua pele, é claro.

Mas também pesquise-os eletronicamente em seu fígado, baço, músculos, estômago, coração, pâncreas. **Observe quantas vezes eles estão presentes no pâncreas.** O pâncreas parece ser um paraíso para o vírus da verruga.

Eles estão nas ilhotas ou no resto do pâncreas?

Sem um eliminador, você terá que encontrar a frequência de cada

vírus para destruí-lo completamente. Anexe o seu gerador de frequência e encontre-a entre 400 e 290 KHz. Quando você encontrar a sua frequência de ressonância, mate-o através de seu próprio tratamento durante três minutos a 10 volts do gerador de frequência. Será que suas verrugas caem?

Em poucos dias, uma ou duas das suas verrugas vão começar a rasgar.

Depois de uma semana, você pode perder uma ou duas completamente e ver que várias outras tornaram-se menores. O restante mantêm-se inalterado.

Continuar a identificá-las e matá-las. Note que elas não, necessariamente, partem do pâncreas ou de outros órgãos ao mesmo tempo que partem da pele. Talvez, verrugas não são as entidades benignas que acreditamos que sejam. Elas podem, de fato, montar-se no corpo, em algumas bactérias comuns como *Salmonella* ou parasita comum como vermes ou estágios de tênia.

O eliminador não chega a todos os vírus ou em uma verruga. São necessárias eliminações repetidas para iniciar a destruição e morte gradual de verrugas.

Guy Laird, de 11 anos, teve verrugas em seus lábios, além dos dedos. Seu trabalho era alimentar três cães ao ar livre. Ele estava cheia de *Ascaris*. Tinha os cistos de vesícula *Taenia pisiformis* e *Taenia solium* em seu fígado.

Estes estavam derramando vírus no garoto. Ele foi colocado em *Rascal* durante seis semanas (isto foi antes da eliminação ter sido inventada). Talvez, o seu acúmulo de benzeno tenha sido responsável por deixar tantos parasitas

(E seus vírus) sobreviverem e se multiplicarem em seu corpo. Ele parou de

usar creme dental, matou a *Ascaris* (408 KHz) e alguns vermes (434 a

421 KHz) e melhorou sua dieta. Todas, exceto um verruga saiu

(Sem sangramento). Ele passou a ter diferentes tarefas, também, para reduzir seu contato com animais e seus parasitas.

Georgianna Mills, uma professora de música de meia-idade, desobstruiu-se com verrugas

sobre as mãos, pelo menos, 30 no total. Alguns meses mais tarde, ela foi

diagnosticado com câncer ósseo; ela sempre se perguntou se havia uma

conexão. Ela limpou-se de seu câncer e matou seus vírus e

bactérias com um gerador de frequência. Quase todas as suas verrugas desapareceram.

Mas seu animal de estimação interno trouxe-lhe novos parasitas diários, especialmente,

estágios de tênia *Moniezia*. Com cada infecção de *Moniezia* (cerca de

uma vez por mês), ela teve novas verrugas. Nunca foi capaz de limpá-

-las completamente.

Cheguei à conclusão que cada verruga é na verdade composta de 3 a 6 vírus

e estes vírus são distribuídos por todo o nosso corpo!

Como é satisfatório ser capaz de libertar o corpo deles, além

de todos os órgãos internos. Mas há um problema. Pequenos fragmentos de algumas verrugas não desaparecem apesar de eliminarmos a maior parte delas.

Mais precisamente, elas desaparecem e reaparecem em nossos órgãos internos.

Isso poderia sugerir-nos a sua verdadeira origem? Poderia ser uma

fase de tênia?

## Etapas de tênia

Nossos corpos abrigam numerosas fases de vermes. Mas não a tênia em si, que pode pertencer a um cão, vaca, ou pombo.

Tênias levam vidas complicadas, bem como insetos com seus lagartos, larvas, mudas de larvas, pupas e adultos eventuais.

Tênia lança ovos com o movimento do intestino do animal anfitrião. Os ovos sopram a poeira e residem na terra. Um animal vegetariano mordisca a vegetação perto da sujeira, ou lambe a sujeira e poeira fora de sua casca, engole os ovos. Os seres humanos, também, comem em abundância a sujeira por lamberem os dedos. Como as crianças, todos nós comemos terra simplesmente por comer sem lavar as mãos.

A sociedade judaica descobriu a grande importância de lavar as mãos antes de comer, milhares de anos atrás. Mas muitos de nós optamos por ignorar verdades que parecem antiquadas. Em nosso próprio tempo, relativamente curtos, de vida, não podemos ver este quadro inteiro bem como os profetas e videntes das antigas culturas podiam. Nós comemos muita sujeira e junto com ela, os ovos de tênia.

Tênia de cão e gato são mais prevalentes, mas tênia de ovelha, vaca, porco e gaivota também são comuns.

Difícilmente, se encontra um predador em existência que não tenha sua própria característica de tênia. Qualquer espécie de animal que viver perto, ou uma vez viveu perto, você provavelmente engoliu um pouco de sua sujeira e alguns ovos de tênia. Os **ovos** eclodem em seu estômago e a pequena **larva** toca em um órgão vizinho, sem qualquer consideração se é a sua parede do estômago do baço ou do músculo. O plano da larva não é crescer em um longo verme - que pode esperar.

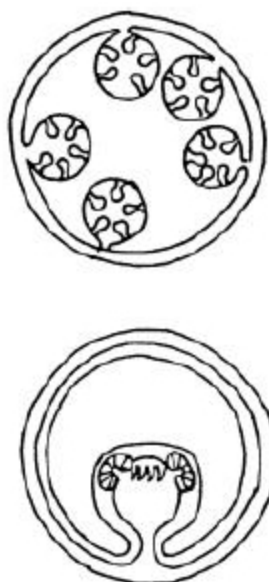

*FIG. 30 Algumas variedades de cysticercus*

(tipos) têm múltiplas cabeças.

A larva planeja simplesmente sobreviver até que possa ser convenientemente comida! Um lobo ou um tigre

certamente virão junto! Em tempos passados o fizeram.

A larva é de cerca de  $\frac{1}{4}$  polegada de comprimento, rodeada por um "saco de águas" como um balão de água pequeno. Olhando muito de perto para este saco, chamado de cisticerco, vemos uma cabeça (escólex), completa com ganchos e ventosas, viradas do avesso, dentro de uma bexiga.

Como os dentes do tigre mordem o

cisticerco, a pressão salta para fora. A cabeça está agora do lado direito para fora com ganchos e ventosas prontos para a ação. Agora cresce no tigre!

Ele rapidamente se conecta em um laço da parede do intestino, de modo que não pode ser varrido e

começa o seu crescimento em uma longa fase regular da tênia **adulta**. O tigre é o verdadeiro ou

**hospedeiro primário**. Estávamos meramente no secundário ou hospedeiro intermediário. Porque

a tênia adulta prefere o tigre, em vez de nós? Apenas a mãe

natureza sabe. Mas a melhor maneira de se chegar a um carnívoro é através de sua presa.

Você pode encontrar estes cistos de larvas em seus órgãos usando amostras da

fase de cisticercose de várias tênicas comuns. Procure nos músculos, fígado, estômago, pâncreas, baço, intestino e

mesmo no cérebro. **Você não vai encontrar até mesmo pequenos pedaços deles em seus glóbulos brancos.** Minha explicação para este achado curioso é que

a tênia não deixa detritos para serem limpos por suas

células brancas sanguíneas. Evidentemente, seu corpo constrói uma parede de cisto ao redor da larva para encerrá-lo hermeticamente e evitar toxinas e detritos entrando

em seu corpo. Assim, as células brancas do sangue não são alertadas

de qualquer maneira. Claro, a larva é grande demais para ser devorada

por pequenas células brancas do sangue de qualquer modo. No entanto, parece que, se um pacote de glóbulos brancos tinha atacado a larva tão logo eclodiram

do ovo, teria sido capaz de devorá-la. Talvez, ela

aumenta muito rapidamente. Talvez, nossas células brancas do sangue estejam apreensivas.



FIG. 31 Surgimento do

*cisticercos*.

Em qualquer caso, começamos a carregar a tênia nas fases da infância e pelo tempo da meia idade temos dezenas delas escondidas em nossos órgãos.

Algumas morrem no decurso do tempo. Talvez, seu verdadeiro hospedeiro secundário é um coelho ou um rato em vez de um ser humano. A vida curta desses outros hospedeiros pode significar que o tempo de vida do *cysticercus* também é bastante curto, e não 40 anos! Quando eles morrem, as células brancas do sangue os limpam e podemos vê-los em nossas células brancas do sangue neste momento. Pode durar várias semanas para o *cysticercus* estar completamente desaparecido por este método natural. Durante esse tempo, ficamos doentes! Numerosas bactérias e vírus saltam-se, como que do nada, nos nossos órgãos.

Não se surpreenda se você está testando-se durante a doença para encontrar uma tênia ou duas em seus glóbulos brancos! É boa a procura em tal tempo. Ajude seu corpo a despachar todos os estágios da tênia, juntamente com seu eliminador. A gerador de frequência é obrigado a perder algumas. Algumas variedades de cisticercos consistem de muitas cabeças, e cada cabeça tem ainda mais cabeças por dentro! Estes podem ter diferentes frequências de ressonância. Apenas matando-lhes em conjunto tem o efeito desejado. Lembre-se que bactérias e vírus são liberados por matarmos vermes, por isso sempre siga com uma segunda eliminação em 20 minutos, e uma terceira eliminação 20 minutos depois. Só então, podem as doenças relacionadas à tênia desaparecerem.

Se você não fizer nada, o seu corpo será mantido ocupado matando bactérias e vírus como o cisticercos desgasta-se e, eventualmente, morre. Você não pode querer identificar todos eles (mas pelo menos procure Adenovírus, o resfriado comum) e apenas observe onde está sendo atacado: se no seu nariz, garganta, ouvidos, pulmões, brônquios. Os órgãos internos são atacados também. Isto raramente leva mais de três semanas, no entanto, para o seu corpo limpar um estágio de tênia mesmo sem qualquer ajuda de um eliminador. A doença contínua terá ido então, também.

Observando esses eventos em seu corpo lhe dá uma visão sobre as forças muito poderosas do trabalho, chamado de imunidade ou defesa do corpo. O corpo "sabe" muito mais do que imaginamos.

Ainda há muito para descobrir.

O que iniciou a morte ou o processo de morte da fase da tênia em primeiro lugar? O seu corpo foi tentando o tempo todo e finalmente conseguiu? Tem o cisticercos atingido o final da sua vida útil naturalmente? Tem (o cisticercos) os seus próprios vírus e bactérias (da tênia) chegado à mão superior que os matou? Será que, acidentalmente, absorveram algo que a matou?

Ao tomar uma combinação de ervas, *Rascal*, em breve você poderá encontrar uma fase de tênia em suas células brancas do sangue, onde não podia encontrá-la mais cedo. Agora estará morta ou morrendo. Isso prova a eficácia



de *Rascal*, embora seja lenta.

Uma vez que, todos nós comemos sujeira e inalamos o pó que é carregado com as fezes do cão ou outros excrementos de animais, todos nós abrigamos estágios de tênia, embora nenhum possa estar presente nas células brancas do sangue. **São eles que nos prejudicam?** Talvez, eles estão vivendo suas vidas tão silenciosamente como podem estar nos nossos órgãos, a forma como os ratos ou formigas tentam viver em nossas habitações. No entanto, quando as fases de tênia estão sendo mortas, seja espontaneamente por seu corpo ou com um dispositivo de eliminação, vemos uma variedade de bactérias e vírus se espalharem através do corpo, incluindo o resfriado comum.

Livrar-se das fases de tênia em seus órgãos parece um objetivo muito interessante. Uma vez que, cada um dos nós tem sido associado com dezenas de espécies de animais em nosso passado, nós, provavelmente, temos dezenas de variedades de estágios de tênia em nós. Não consigo identificar mais de um punhado devido à falta de lâminas preparadas. Você pode encontrá-los sem identificação em primeiro lugar, porém, ao ouvir as suas emissões de frequências. Suas emissões são, muitas vezes, extremamente fracas, possivelmente, devido estarem envoltas em um cisto. Pesquise entre 510 KHz e 410 KHz. Você pode querer "controlá-los" por um tempo antes de matá-los. Você pode querer procurar frequências idênticas na saliva do animal de estimação. Ou você pode querer despachá-los tão rapidamente quanto possível. Use o eliminador, e não um gerador de frequência. Lembre-se de "limpar" depois de sua morte solitária através da eliminação novamente, para matar as bactérias e vírus que foram lançados a partir da tênia.

Você pode ficar desapontado por não sentir diferença depois de libertar-se de numerosos vermes e seus patógenos. Evidentemente, o próprio estágio da tênia não é o que deixa você doente; isto está lá simplesmente como uma verruga está lá, sem tornar você doente. O vírus pode deixá-lo doente. Dependendo de qual o vírus é, ele pode fazer você ficar muito doente ou não doente. Diferentes vírus invadem diferentes órgãos. E alguns deles se transformam em verrugas!

## A gripe

*Influenza* é um vírus que pode causar "a gripe." Será que pertencem a nós como seres humanos ou a um parasita maior que estamos hospedando? É facilmente transmitido de pessoa para pessoa e em menos de um ano pode espalhar-se por todo o planeta. Alguns exemplos de gripe são *Influenza A*, *B*, *C* e *Gripe Suína*.

No entanto, muito do que é chamado de "gripe" é causado por uma bactéria, quer *Salmonella* ou *Shigella*. Se alguém em sua família está "pegando" uma gripe, teste a sua saliva para a presença de produtos lácteos, implicando as *Salmonellas* e *Shigellas*. Também teste para a gripe A, "gripes" B e C. As crianças, especialmente quando estão com febre, estão gripadas geralmente devido à *Salmonellas*. Mesmo depois da eliminação, pode levar uma hora para os sintomas e febre irem embora.

Vá direto para a geladeira e jogue fora todos os produtos lácteos. Jogar fora todo o leite, queijo, manteiga, creme, manteiga, iogurte e queijo caseiro, guloseimas e sobras. Você pode desejar identificar a fonte de alimento de bactérias da sua família em primeiro lugar, e guardar a comida contaminada. Use a pessoa doente como subordinada, à procura de alimentos que aparecem em seus glóbulos brancos (Ou procurar a sua amostra de saliva para o agressor dos alimentos). Se a gripe está "ao redor" de sua vizinhança, você pode querer dizer que alguns de seus vizinhos cujos alimentos você encontrou foram contaminados. Eles podem ter adquirido a mesma comida! Obviamente, quando um carregamento de produtos lácteos contaminados chega no seu supermercado, algumas pessoas irão consumi-los, estabelecendo o palco para uma "má gripe", que "dá a volta".

Por que algumas pessoas comem alimentos contaminados sem ficar doentes? Talvez, suas *Salmonellas* não se multiplicam rapidamente. Talvez, o ácido do estômago é forte o suficiente para matar a maioria deles. Talvez, seus movimentos intestinais são freqüentes o suficiente para expulsá-los rapidamente. Talvez, eles não tenham estado em tratamentos frequentes com antibióticos anti-*strep*. A resposta ainda não é conhecida. Após um grave ataque com *Salmonellas* ou *Shigellas*, o corpo não limpa-se deles completamente. Eles ficam escondidos em algum lugar. Quando um novo lote de bactérias chega, embora muito escasso, tal como 1 tbs. de leite, os dois subtipos podem hibridizar e produzir uma prole um tanto mais vigorosa. Isto é chamado de virulência. Você estará muito mais doente por subtipos mais virulentos de bactérias. Você pode ter diarreia, vômitos, doença. Especialmente se você acha que tem "intolerância à lactose," prestar atenção a *Salmonella* e *Shigella*.

Se a sua gripe é devido a um vírus da gripe, mate-o com seu eliminador. Alguns membros da família podem preferir tomar um "remédio" de uma gripe homeopática, como *Oscillococinum*<sup>TM</sup> ou *Flusolution*.<sup>TM</sup> Outras podem tomar ervas. Estes, provavelmente, agem erguendo os vírus fora das entradas e canais das células para que as células brancas do sangue possam facilmente devorá-los.

Mas a gripe devido a *Salmonella* não é facilmente eliminada. Lembre-se que, a corrente do eliminador não penetra o conteúdo intestinal, que é exatamente onde a *Salmonella* vive! Além da eliminação, para limpá-los de seus tecidos, você deve eliminá-los do intestino, utilizando o Programa de Intestino (página 405).

A solução de **Lugol** (veja Receitas) pode muito rapidamente começar a livrar a *Salmonella* de todo o corpo. Use 6 gotas (pequenas gotas a partir de um conta-gotas) em ½ copo de água, quatro vezes por dia. Se não mais *Salmonella* for consumida, ela será vencida em um ou dois dias. Se sua gripe trouxer-lhe uma febre, use *Lugol*.

## Febre

Febres estão lá para ajudar seu corpo a combater os invasores ... até certo

ponto. Não use uma medicação para febre, a menos que a temperatura do corpo vá até 102 ° F, e apenas o suficiente para baixar um pouco a febre.

A maioria das febres, especialmente "**febres de origem desconhecida**" são devidas às *Salmonellas* e *Shigellas*. Seu corpo pode ser jovem e forte o suficiente para matá-las, mas não forte o suficiente para matar um eterno suplemento delas vindas de alimentos lácteos que você come diariamente. Pare de comer saladas em restaurantes imediatamente. Pare de comer alimentos feitos por mãos alheias a menos que sejam esterilizadas. Pare de comer alimentos lácteos até que os tenha cozinhado. Pare de comer aqueles que não podem ser preparados.

Sam Ellis, 7 anos, teve dois episódios de dor abdominal grave, com febres duradouras por duas semanas. Ele tornava-se hiperativo com produtos lácteos, teve uma tosse frequente e nariz entupido. (Aqui, a imagem é muito clara.

Os produtos lácteos foram trazendo-lhe *Salmonellas*, *Shigellas* e outras bactérias que cresceram em seu intestino para produzir dor. Mas por que somente Sam e não seus irmãos?) Sam tinha um acúmulo de benzeno de seu chuveiro usando sabão contendo um óleo de ervas especial. Sam também teve ancilostomídeos, verme intestinal e linguado de coelho, provavelmente devido à sua baixa imunidade do benzeno. Então, sua mãe fervia o leite de Sam, removeu o sabão poluído (ela planejava usá-lo em si mesma!) e matou seus parasitas com as ervas contra parasitas. A febre foi embora e ficou afastada. Ele disse que gostava de tudo isso porque agora ele "poderia jogar depois da escola", sem uma dor de estômago e não estava sendo enviado para a enfermaria por causa de uma febre. Note que as bactérias que causam a temperatura foram embora por si mesmas, provavelmente devido ao retorno de seu normal e forte sistema imunológico.

Jalene McCormick, 46 anos, estava com lotes de pedras nos rins (centenas) por anos e tinha uma temperatura na maior parte do tempo para a qual usava antibióticos. Levou seis meses em nossa receita de ervas para dissolução das pedras e para passar a febre, tanto que já não apareciam no raio-X, e parou de fazê-la. Então a febre se foi, sem retornar.

Kristen Jane Johnson, uma jovem mãe, tinha febres recorrentes e fadiga mas, além de EBV, os médicos não encontraram nenhuma causa. Nós achamos o vírus do HIV e uma série de bactérias e parasitas. O que causa a febre é a bactéria *Salmonella*. Para parar seus ataques de *Salmonella*, ela teve de levantar a imunidade além de ferver todos os produtos lácteos. Alimentos bolorentos (massas) e carnes do almoço (benzopyrenes) foram a fonte de toxicidade para o fígado. Cada novo ataque de *Salmonella* imediatamente invadiu o fígado e um ciclo vicioso foi criado. Quando ela ficou meticulosamente no programa de parasitas, meticulosamente excluiu produtos lácteos não esterilizados, e meticulosamente excluiu itens poluídos por benzeno, ela curou-se de febres e suores noturnos e da infecção pelo HIV. Talvez, em dois anos, o fígado teria recuperado o suficiente para matar a *Salmonella* que entrou, mas ela não estava obtendo quaisquer chances até então.

Embora Kristen comesse comida contaminada com ambas as *Salmonellas* e *Shigellas* ela só "pegou" *Salmonella*, nunca mais *Shigella*! Por que? Em contraste, as pessoas com esclerose múltipla "pegam" *Shigellas*, não *Salmonellas*.

## Esclerose múltipla & Esclerose lateral amiotrófica

A esclerose múltipla (EM) é uma doença do cérebro e cordão espinal.

Chama-se esclerose lateral se a doença é, principalmente, na medula espinhal.

Ela é causada por linguado de parasitas que chegam ao cérebro ou cordão espinhal e lá tentam se multiplicar. Qualquer um dos quatro comuns vermes podem ser responsáveis. Matá-los imediatamente com o seu eliminador ou um gerador de frequência (434 KHz a 421 KHz). Eles não podem retornar a menos que você reinfeste-se. Pare de comer carnes, exceto peixes e frutos do mar. Todas as carnes são uma fonte de etapas de linguados de parasitas a menos que sejam enlatados ou muito bem preparados. Animais de estimação e membros da família são, sem dúvida, portadores dos mesmos vermes, embora eles não mostrem os mesmos sintomas. Distancie-se da casa de seus bichos. Não beije seus entes queridos na boca. Verifique se o seu parceiro sexual também tem sido libertado de linguados de parasitas. A pergunta mais importante que você deve ser capaz de responder é por que esses parasitas entram em seu cérebro e medula espinhal? Quando o cérebro contém solventes, permite que os vermes se multipliquem lá. Os solventes, **xileno** e **tolueno** são solventes comuns cerebrais sempre vistos em casos de EM. Evidentemente, estes solventes acumulam-se primeiro no nervo motor e regiões sensoriais do cérebro, convidando os parasitas para esses locais.

Xileno e tolueno são solventes industriais utilizados na pintura e diluentes. É também um poluente de certas bebidas carbonatadas (Eu o encontrei em 7- para cima, cerveja de gengibre e outros que eu testei). Pare de bebê-las.

Todos os casos de MS que eu vi também abrigar bactérias *Shigella* no cérebro e medula espinhal. Estas provêm de produtos lácteos. Elas são bactérias de estrume. Seja absolutamente meticuloso sobre esterilização de produtos lácteos. Mesmo uma colher de chá. Leite não esterilizado adicionado ao ovos mexidos poderia infectar você. Nem mesmo batidas pesadas de creme ou manteiga é seguro, sem ferver. Matar as bactérias a cada dia com um eliminador. *Shigellas* produzem produtos químicos que são tóxicos para o cérebro e medula espinhal. Eliminando *Shigellas* traz melhoria imediata.

Todos os grandes parasitas como vermes têm a sua própria comitiva de bactérias e vírus. Talvez seja isso que inicia a reação do cérebro, que é a formação de cicatriz e a inflamação do tecido na cobertura exterior de células cerebrais e de fibras nervosas. Talvez seja os próprios estágios do linguado. Seu cérebro está tentando desesperadamente curar estas lesões, apenas por ser assaltado por um novo lote de solvente e *Shigellas* e outra geração de parasitas e organismos patogênicos.

O outro poluente associado ao MS é o **mercúrio** de metal dental. O mercúrio que é constantemente liberado na boca não é todo excretado pelos rins ou eliminado pelas vísceras. Alguns dos que viajam até o cérebro e entram na coluna vertebral também. Você será capaz de eliminar e excretar mais mercúrio, fazendo uma limpeza dos rins e do fígado. O mercúrio pode ser poluído com tálio, que é ainda mais tóxico. Para esta remoção de mercúrio devem ser feitos cuidados extras para certificar-se de que o tálio foi deixado para trás.

Se você está preocupado com MS – como os sintomas, a compra de amostras das regiões do cérebro, cérebro e cerebelo. Ou compra de cérebros de porco no supermercado e cortes de uma parte do lóbulo sensorial e cerebelo. Prepare-os como substâncias de teste (Esterilizar as mãos depois). Teste seus alimentos diários e produtos do corpo para suas presenças nestas áreas do cérebro. Também teste parasitas, bactérias (especialmente *Nocardia* e *Shigella*) e outros poluentes, como arsênico e pesticidas. Se a doença (tremor e falta de sensibilidade) não forma muito longe, você pode curá-la. Em todos os casos, você pode pará-la de progredir ainda mais com a limpeza de sua peça dentária, o meio ambiente e dieta.

Brandi Rainey, 34 anos, da cultura religiosa Amish, foi diagnosticada com MS quatro meses antes, após a confirmação de uma ressonância magnética embora tivesse sintomas durante muitos anos. A ela foi dito que tinha herdado um gene para isso e que as pessoas de Amish são particularmente susceptíveis a MS por razões de consanguinidade. Ela tinha uma dor constante correndo pelo lado do pescoço e dor de cabeça. Suas pernas estavam ficando muito pesadas para subir escadas. Nossos testes mostraram que seu cérebro estava cheio de escândio (Liga de dente metal) e fluoreto (creme dental). Sua visão estava ficando pior; seus olhos estavam cheios de álcool de madeira. Ela não perdeu tempo em procurar dentaduras: não havia dentes que poderiam ser salvos. Ela tinha várias bactérias crescendo em seu osso da mandíbula: *Strep G* (bactérias da dor de garganta) *Staphylococcus aureus* (isto foi levantando seu pulso para mais de 100), *Clostridium tetani* (causa grande de rigidez), e *Shigella* (Produz toxinas nervosas). Ela matou-os com um gerador de frequência. Cinco semanas depois, a dor e rigidez no pescoço foram embora, seu pulso estava para abaixo de 100, seus períodos menstruais estavam livres de dor e suas mãos parecia tremer menos. Ela foi colocada sobre programa de parasitas mais o ácido tióctico (2 por dia) e histidina (500 mg, um por dia para manter os níveis de níquel para baixo) e aconselhada a cozinhar e comer sem metais. Quatro semanas mais tarde seu pulso caiu para 80, as pernas estavam muito melhores. Ela havia eletrocutado quatro bactérias remanescentes. Dois meses depois, a dormência e tremor a tinham deixado; ainda sentia suas pernas cansadas e as mãos às vezes tremiam mas ela estava bastante tranquilizada que o MS não iria atrapalhar sua vida. Também não tinha nenhum gene adulterado. Meio ano depois, ela estava caminhando e trabalhando normalmente, fazendo a purificação do fígado e mantendo sua vigilância contra parasitas e poluentes.

Kendra Welch, 56 anos, foi diagnosticada com MS um ano atrás, pela RM. Ela foi a um médico quelante e isso esclareceu seus temporários ataques isquêmicos (de T.I.A) que estavam ocorrendo diariamente. Mas ela tinha perdido o equilíbrio, a visão estava ficando pior, seus pés e mãos picadas. Sua irmã também teve MS, mas ninguém na família fez algo que mudasse o médico. Seu tecido cerebral estava cheio de bário, európio, gadolínio, e platina. Estes são ligas dentais, embora o bário poderia vir do escape de ônibus (ela não usava batom). Ela foi aconselhada a ter todo o metal removido da sua boca imediatamente. Dois dias depois, ela entrou no escritório sem quaisquer sintomas neurológicos. Ela afirmou que estava com medo de ser impedida no novo programa de saúde, no entanto, e esta foi uma boa política.

Lynne Ceretto, de 15 anos, foi diagnosticada com um MS – como uma síndrome" por MRI. Ela tinha vermes e estágios intestinais, vermes de fígado humano e *Trichinella* no cérebro. Ela não tinha obturações dentárias. Mas não houve benzeno em seu timo mantendo sua imunidade baixa. Ela também tinha propano e amianto em seu cérebro a partir de tubos radiantes e um velho cinto de máquina de lavar roupa. A ela também foi dito que tinha um gene "ruim".

Ela mal era capaz de andar com ajuda. Levou vários meses para rastrear a origem de benzeno - de água potável. Às vezes estava poluída; às vezes não estava! Quando a bomba foi lubrificada, alguns pingos estavam sobre a plataforma de cimento. A chuva lavou-o para o centro e baixou o tubo no poço. Eles, ansiosamente, removeram a plataforma, descobriram o óleo na superfície da água, limpou tudo com cuidado, até que não houvesse benzeno encontrado, o que a colocaria no caminho para a recuperação. Um ano depois, ela havia se recuperado. Norma Luellen, uma jovem mãe, tinha formigamento, dormência e fraqueza em todo o lado esquerdo de seu corpo. Ela estava em processo de testes clínicos para MS. Seu corpo estava cheio de pentano, possivelmente a partir de seu local de trabalho desde as 12 outras pessoas trabalhando lá que também tinham MS (Tal situação deverá deixar o nosso governo ansioso para transpor investigações)! Ela tinha vermes intestinais e suas etapas, e não do intestino ou do fígado ou do timo, mas em seu cérebro! Nós encontramos sua casa com ar tóxico e bismuto também, provavelmente a partir de cosméticos. Apesar de permanecer no programa de parasita, ela foi re-infectada com vermes de fígado de carneiros, provavelmente a partir de hambúrgueres. Ela não foi capaz de parar seu hábito de bebidas carbonatadas e frequentemente mostrou xileno, acetona, cloreto de metileno, além de pentano em suas células brancas sanguíneas.

Shannon Synder, 44 anos, estava cada vez mais insensível sobre todo o seu corpo por vários anos e era atualmente considerada por seu médico como ter MS. Seus músculos se contraíram durante toda a noite, tornando o sono impossível, e suas mãos tremiam. Ela tinha vermes intestinais no encefálo (cérebro e cerebelo), mas nenhum no intestino! O cérebro também tinha álcool de madeira por beber Diet Coke.™ Ela também tinha bismuto (cosméticos), de paládio, de cobre, de samário e telúrio (ligas de dente) em seu cérebro. Ela começou a melhorar o suficiente estando fora de Prednisona por seu 10º dia do programa de parasita. Erica Blake, 41 anos, foi diagnosticada com MS, dois anos antes, embora seus sintomas tivessem voltado aos 13 anos. Ela estava em Prednisona™ mas o equilíbrio foi ficando tão ruim que tinha de estar em uma cadeira de rodas. Tratamentos de quelação a deixavam piorar ainda mais. Seu cérebro estava cheio de gasolina; ela costumava trabalhar em um posto de gasolina e agora estava obtendo a partir da garagem anexa. Suas mãos e pés estavam completamente dormentes. Ela tinha 5 canais radiculares extraídos e alguns dias mais tarde foi capaz de ficar de pé. Ela agora poderia andar com uma bengala. Ela teve vermes de fígado humano, linguado de fígado de carneiro, Trichinellas e estágios de tênia do cão em seu cerebelo (centro de controle do motor). Depois de matar os parasitas e começar a tomar ácido *thioctic* (4 por dia) e limpar seu ambiente, ela melhorou o suficiente para dirigir um carro de novo, andar sem uma bengala em sua casa. Ela recuperou o suficiente para sentir suas mãos e pernas capazes de fazer o trabalho doméstico também. Kurt Nielsen, 43 anos, foi informado que tinha neuropatia periférica. Os pés dele eram tão entorpecidos que tinha de olhar para a embreagem para dirigir. Também as duas mãos estavam dormentes. Ele estava cheio de querosene e benzeno possivelmente a partir de óleo de combustível que bombeava. Houve fases de vermes em seu cérebro e uma dúzia de bactérias e vírus. Ele também tinha o mercúrio e tálio em seu sistema imunitário, que vieram dos recheios dos dentes. No entanto, ele tinha todas as suas obturações de metal substituídas dois anos mais cedo! Ele achava que não havia mercúrio deixado em sua boca! Na realidade, ele tinha pequenos pedaços (chamados tatuagens) deixados em algum lugar. E eles estavam dando-lhe os sintomas clássicos: dormência das mãos e pés e destruição gradual do seu sistema nervoso. Sua neuropatia periférica era devido ao envenenamento por tálio. O dentista não poderia encontrar tatuagens, e foi deixado em sua situação. (Isso foi antes de as fontes de mercúrio e tálio serem encontradas em muitos produtos pessoais.)

Duncan Wood, um pai de meia-idade com 5 crianças pequenas, ainda podia confundir-se lentamente aonde chegava. Ele não podia levantar os braços para comer. Ele tinha o riso inapropriado descontrolado a cada minuto. Ele foi diagnosticado com MS, dois anos antes e disse que tinha um "Mau" gene. O fato de que uma criança estava começando a mostrar sintomas semelhantes reforçou sua crença na teoria do gene. Dez dias depois, seu inadequado riso parou; ele podia colocar a mão direita ao rosto, andava duas vezes mais rápido e tinha muito pouco tremor remanescente. Tratamentos com quelantes fortes obtidos em uma clínica mexicana tinha atraído a maior parte do mercúrio e tálio fora de seu cérebro. Ele matou os vermes e bactérias *Shigella* eletronicamente e parou de consumir leite cru. Os solventes cerebrais, xileno e tolueno foram removidos rapidamente, também, bem como o amianto. Sua melhoria na comida mostrou-lhe o quão importante era remover a fonte desses poluentes em sua casa. Dois dias depois, ele regrediu consideravelmente, o que o fez sentir-se bastante deprimido, já que seus tratamentos com quelantes não tinham finalizado. Houve ainda um fator desconhecido? Foi um retorno de bactérias de *Shigella*! Ele tinha inadvertidamente comido alimentos lácteos não estéreis: leite adicionado a sopa quando já estava cozida! Esta foi uma lição valiosa. Nada mais havia retornado. Ele estava longe do amianto e xileno da oficina em casa. Ele eletrocutou as bactérias novamente e aplicou uma maior vigilância para comer apenas alimentos lácteos esterilizados. Ele recuperou suas perdas em um dia. Em seguida, marcaram seu trabalho dental, que já tinha sido feito uma vez há dois anos! Ele tinha restos de mercúrio e tálio. Agora, a seleção de um dentista com experiência em encontrar tatuagens e fazer limpeza das escavações tinham muito mais sentido para ele que antes. Ele também planejava fazer a limpeza dos rins e do fígado após de voltar para casa. E para ficar fora da oficina até o amianto contendo cinturão tinha sido substituído e a pintura de móveis foi transferida para um prédio diferente.

***Shigella* também provoca irritabilidade e depressão, um frequente problema para os casos de MS.**

## Pressão alta

A pressão arterial elevada é um dos problemas mais fáceis de corrigir sem recorrer a drogas.

A mudança mais importante a fazer é parar de usar cafeína como café, chá ou bebidas carbonatadas. Não use descafeinado no café ou chá, por causa da poluição de solvente neles.

Mude para leite quente ou água quente se uma bebida quente é desejada, ou qualquer das bebidas fornecidas na seção de *Receitas*. Se ficar sem cafeína deixar você cansado, tome um comprimido de arginina de manhã (500 mg).

A pressão arterial é controlada principalmente pelas glândulas supra-renais que se sente como pequenas tampas em cima dos rins. O que quer que esteja afetando os rins está provavelmente afetando as glândulas supra-renais, também, desde que estejam próximas umas das outras. Você deve descobrir o que é.

Você poderia fazer a sua pesquisa nos rins desde que o tecido renal esteja disponível em lojas. O tecido renal está disponível em amostras de microscópio. O que você vai encontrar? Provavelmente cádmio.

Procurar a fonte de cádmio em sua água potável!

Cádmio vem dos tubos metálicos. Na verdade, você poderia raspar o tubo galvanizado para obter uma substância de teste de cádmio. Realização ou armazenagem da água potável em recipientes de metal é tão tolo como a prática de comer comida do chão. Água pega tudo o que toca, simplesmente porque é molhada! Você não pode ver o que ela escolhe mais do que ver se pegou açúcar ou sal.

O cádmio e outros metais são dissolvidos na água. Os mais velhos tubos são os mais suaves, mais corroídos eles são, e o metal é mais absorvido quando a água corre por ele. Se você achar cádmio em sua água quente ou fria, você nunca será capaz de filtrá-la para fora. Também não se deve mudar para água engarrafada. Quantidade de cádmio em sua roupa de lavar roupa com esta água já é demais para seus supra-renais e rins.

Mude seus tubos galvanizados de plástico PVC. Se você acredita que já tem tubos de plástico ou tudo de cobre (o que leva a leucemia, esquizofrenia e problemas de fertilidade) será necessário procurar cada polegada de encanamento por um curto pedaço de tudo galvanizado à esquerda no sistema! Uma parte tão curta como duas polegadas T ou Y pode estar causando todos os problemas.

A toxicidade de cádmio, de fato, a conexão de pressão arterial elevada, tem sido conhecida por um longo período de tempo. Depois de encontrar o cádmio, comece a limpeza dos rins. Você pode perder o problema do cádmio se não atentar-se a isso primeiro. Também remova todo o metal de sua boca.

Todos (100%) os casos de pressão arterial elevada que vi podiam ser facilmente curados, eliminando cádmio e outros poluentes, seguido por limpeza dos rins.

Para testar se você ainda precisa de seu medicamento de pressão arterial, esperar até que a sua pressão baixe para 140/90 ou menor. Em seguida, corte a dose pela metade. Verifique-a novamente no dia seguinte. Se ela subiu novamente, você não está preparado; voltar a  $\frac{3}{4}$  ou uma dose completa do medicamento. Experimentar novamente alguns dias mais tarde. Se a sua pressão arterial permanecer baixa, corte o seu medicamento pela metade novamente (agora você estará com a dose para baixo, a  $\frac{1}{4}$  do normal) e veja se a sua pressão arterial permanece melhor.

Quando você baixa para 130/80, o problema se foi completamente. Mas permaneça na receita de ervas para rins. Em 120/80 tente tomar um pouco de shake de sal marinho. A quantidade de sal consumido, uma vez que a pressão é baixa, tem pouca influência. Na verdade, o aumento da ingestão de sal melhora a energia sem elevar a pressão arterial. Tome não mais do que uma colher de chá por dia (2.000 mg de sódio), total, incluindo ao cozinhar. Melhor ainda, fazer um sal que é uma mistura de cloretos de sódio e potássio (Veja Fontes). Misturá-lo por si mesmo em proporção de 1 por 1 ou o que seu gosto pode aceitar. A porção de sódio poderia esterilizar o sal marinho (teste e verifique se ele não tem silicato de alumínio) em primeiro lugar).

As toxinas do mofo tem efeitos renais específicos! Especialmente a toxina T-2, encontrada principalmente em ervilhas secas, feijões e lentilhas. Lavar estes alimentos



completamente primeiramente, jogue os encolhidos, e adicione a vitamina C para a água de cozimento. Todos os casos de rins sérios mostram uma acumulação de toxina T-2. Tenha cuidado extra para evitar alimentos mofados (leia *Alimentos Mofados*, página 285).

Bala Cuzmin, 72 anos, tinha pressão alta por dez anos, mas a pressão superior (sistólica) manteve-se elevada, apesar de vários medicamentos tentados. Ela tinha três tipos de pedras nos rins e apenas um rim funcional. Ela parou de usar cafeína, comprimidos de comutação para arginina para superar a queda. Sua dieta foi alterada para reduzir o fosfato e adicionar cálcio, e ela tomou magnésio e vitamina B6 para ajudar os rins. Ela era muito anêmica e seu volume celular médio (VCM) foi elevado devido à infestação de *Ascaris*. Ela matou parasitas, limpou os rins, mas não viu nenhuma gota na pressão sanguínea sistólica que ficou em 150-170. Suas glândulas supra-renais foram sufocadas com cobre e platina. Ela tinha todo o metal na sua boca substituído e prontamente viu uma queda de pressão de sangue para 145-150. Três meses mais tarde, estava de 128 a 133 na metade de seu remédio. Ela não tinha sido testada para a toxina T-2, no entanto, nem mudou os tubos de cobre da água.

Sabrina Patton, 66 anos, tinha uma longa lista de problemas de saúde, incluindo alta pressão arterial durante seis anos. Ela estava em *Corgard*™ e drogas de *diazida* que mantiveram-na em 140-160 / 74-80. Ela tinha cristais de fosfato em seus rins e foi iniciada nas ervas para rins e em uma dieta para incluir leite e excluir refrigerante. Ela tinha níveis elevados de mercúrio e cobre no seu sistema imunitário. Ela estava se sentindo tão melhor depois do rim purificado que ela decidiu retirar suas últimas obturações e substituí-las por pontes dentárias, também, desde que foi derramado rutênio nelas. No seu caminho do dentista para casa, seus ouvidos pararam de zumbir. e logo a sua pressão arterial caiu para 126/68. Ela ainda estava na metade da dose de medicamentos, porque estava com muito medo de acabá-los inteiramente. Mas quando sua pressão foi para baixo, ela encontrou a coragem de segui-los completamente. Isto deu-lhe a energia que ela queria para jogar basquete com os netos novamente.

Rolf Ehrhart, 61 anos, tinha 80% de bloqueio das artérias do coração e pressão do sangue elevada para a qual ele tomava *Hydroprest*™, *Tenormin*™, e *Logol*™ (diurético). Ele tinha cristais de ácido úrico e de fosfato em seus rins. Ele foi iniciado no programa de ervas renais seguido pelo programa contra parasitas.

Sua *Ascaris* e vermes foram eletrocutados. Ele parou comprar em lojas de bebidas. Então, ele poderia cortar seus medicamentos, medir sua pressão arterial diariamente como um guia. Depois de sete semanas, caiu para 140/85, então decidiu deixar a medicina, um pouco mais cedo. Ele também estava recebendo terapia de quelação e era agora capaz de caminhar 2-4 milhas por dia. Sua próxima tarefa, que conduziu de bom grado, era a remoção de todo o metal de sua boca.

Len Gerald, 45 anos, estava em *Vasotect*™ para a pressão arterial elevada. Ele estava constantemente sonolento; o teste de sangue mostrou um nível baixo da tireóide, apesar de estar em *Euthyroid*™. Ele foi iniciado no programa de ervas para rins seguido por ervas contra parasitas. Em duas semanas, apenas em seu programa, sua pressão sanguínea caiu. Ele teve que descartar o remédio para pressão arterial. A qual estava 126/80. Ele ainda tinha alguns *Ascaris* e outros problemas de saúde, mas estava muito motivado para limpá-los, também.

## Glaucoma

No glaucoma, a pressão no globo ocular fica demasiado elevada, colocando

pressão sobre as células da retina frágeis que constroem a sua visão. A primeira pergunta a fazer é: "É a minha pressão arterial que está muito alta?," porque existe uma relação entre a pressão arterial elevada e a pressão elevada do globo ocular. Sua pressão arterial deve ser 120/80. O seu médico pode dizer que 140/85 "não é alta." Ele ou ela abstém-se gentilmente de dar a você remédios para que este nível de pressão seja alcançado. É a dica, no entanto, de que algo não está certo e você deve corrigi-lo agora, enquanto é fácil, antes de outro estrago ser feito. Leia a seção sobre a pressão arterial elevada (página 166) para aprender a reduzi-la tirando a cafeína, verificação de envenenamento por cádmio a partir de suas tubulações de água e limpeza dos rins (página 406). Embora o seu médico tenha lhe explicado como o pequeno tubo de drenagem do globo ocular é muito estreito, você deve perguntar: não estava muito estreito antes que a pressão arterial se fosse elevada? Basta ter sua pressão arterial normal para uma ajuda suficiente no início do glaucoma.

Antonia Guerrero, 51 anos, tinha glaucoma há cinco anos e estava se deteriorando rapidamente. Ela limpou seus rins, matou parasitas e mudou a sua dieta para uma anti-artrítica, uma vez que ela também sofria de artrite em suas mãos por dez anos com dor dilatada em suas articulações. Ela não obtinha alívio por tomar aspirina. Ela se livrou de suas toxinas de amianto por levar seu próprio pulverizador do cabelo para o cabeleireiro. Depois de sete meses, ela teve alívio da dor para a artrite (Sem aspirina) e seu glaucoma foi declarado estável por seu oftalmologista.

## Cárie Dentária

A parte mais forte da nossa estrutura corporal são nossos ossos. Os ossos mais fortes são nossos dentes. Como eles podem se deteriorar? Devemos olhar no esmalte, dentina e raiz do dente, assim como o osso onde eles descansam para algumas respostas.

Os cientistas já muito procuraram e por muito tempo as respostas.

Mas seu trabalho é prejudicado por interesses comerciais que tentam moldar os resultados. Desde que o comércio determine qual pesquisa pode ser feita (isto é, paga) e até o sagrado pode ser ignorado.

Por exemplo, os efeitos de comer açúcar, chiclete, escovar os dentes, fluoretação, materiais de enchimento do dente e dieta podem ser ignorados se ela interferir com as vendas do produto. Os estudos triviais, como comparar formas de escovas de dentes, estudando a composição química da placa, estudos de estrutura e genes bacterianos são feitas em vez disso. Estudos "no nível molecular" não ameaçam indústrias existentes.

Uma pesquisa importante decorrida desde os anos 40 e 50. A perspectiva sobre a saúde dentária estava sólida e clara na mente do Dr.

Weston Price em 1930. Seus estudos científicos ficam como um farol até hoje porque as verdades, uma vez encontradas, não mudam. Ele viajou por todo o mundo em busca de bons dentes. Em qualquer lugar e a qualquer hora e os achou, ele descreveu as pessoas que os tinham. Esta é uma excelente ciência. Ela permite que você tire conclusões. Ele

descreveu o que viu em um livro, intitulado *Nutrição e Degeneração Física*.<sup>13</sup> Eles chegaram a estas conclusões a partir dos seguintes fatos observáveis:

1. Crânios de povos primitivos que viviam ao longo dos litorais, tais como peruanos, escandinavos e vários ilhéus e cujos alimentos de seguros incluíam peixe diariamente, mostrou dentes perfeitos; não uma única cavidade durante uma vida. Eles tinham fortes ossos que não quebram, mesmo uma vez na vida por 45 anos.

A estrutura esquelética foi totalmente desenvolvida, o que significa que o osso da mandíbula não foi atingido ou ossos da face espremidos, forçando os dentes a crescerem em um espaço menor que o ideal.

Consequentemente, houve espaço para o dente do siso, e nenhum foi preciso para agrupar a multidão. Eles não viram dentes tortos ou dentes do siso inclusos. Os autores estimaram um consumo diário de 4 a 5 gramas de cálcio no seu peixe contendo dieta.

O nosso consumo diário de menos de 1 grama de cálcio é pequeno por comparação. Nossos dentes do siso entram em erupção, os nossos outros dentes são muitas vezes tortos. Mas hoje, dentes ruins são vergonhosamente ignorados porque não precisam mastigar os alimentos, podemos sobrepor (Sorvete) ou sugar ou segregar (maçã).

2. Estes povos primitivos tinham todo o cálcio, magnésio, fosfato, boro e outros construtores de ossos que precisavam simplesmente comer ossos (peixe). Os povos mexicanos obtêm de 4 a 6 gramas de cálcio por dia a partir do caroço-de moagem de milho para grampos, tortillas, em vez de peixe.

<sup>13</sup> Isto ainda está disponível a partir da Price-Pottenger Nutrition Foundation (Preços da Fundação de Nutrição Pottenger), uma

organização sem fins lucrativos que procura manter as suas observações. Seu endereço é PO Box 2614, La Mesa, Califórnia 91943, (800) 366-3748.

Onde é que vamos buscar o nosso cálcio? O leite é a nossa única oferta. Um quarto fornece um grama. Há pouca desculpa para uma sociedade carnívora como a nossa jogar regularmente os ossos de comida

animal em vista de nossa terrível escassez. O que nos deixa dependentes do leite como única opção. Leite tem tantas desvantagens. É impossível ordenhar uma vaca pela máquina e não obter algumas bactérias de estrume, *Salmonellas* e *Shigellas* para o leite. Estas bactérias não são

completamente mortas por pasteurização, a maneira mais susceptível à bactérias. É preciso ferver a temperatura para matar todos eles. Por quê não é o leite esterilizado? A água foi esterilizada para consumo humano em décadas distantes. Cloração de água não é o ideal mas faz esterilizar a água. Leite pode ser esterilizado por fervura ou aquecimento relâmpago.

O leite tem outras desvantagens: dezenas de antibióticos, tanto pelo alimentar como por injeção, hormônio de crescimento bovino, produtos químicos adicionados no processamento de leite, os maus efeitos de homogeneização e alergia ao leite. No entanto, em uma escolha entre o consumo de leite e a perda óssea, um deve ser o leite. Isto não seria necessário se os ossos fossem corretamente recuperados - terra pulverizada e adicionada de volta à carne de onde pertence - para compensar o efeito de acidificação do fosfato

na carne. Um grama de cálcio não é muito para o osso ( $\frac{1}{2}$  tsp.), Mas ele requer um litro de leite inteiro. Osso pulverizado adicionado de volta à carne moída, sopas, guisados poderia melhorar muito a nosso problema de cárie dentária, de densidade óssea e problemas de crescimento do esqueleto.

Dentes amolecidos definem o cenário para a decadência;

Bactérias fazem o trabalho sujo.

Eliminação de bactérias não mata todas. A corrente do eliminador não chega para abscessos sob dentes cheios de metais ou ao redor dos canais radiculares. *Staphylococcus aureus*, que estamos constantemente enfiando em nossas bocas como lambendo os dedos, encontra um imediato esconderijo em uma fenda onde não pode ser eletrocutado. Muitas outras bactérias escondem aqui, também: aquilo que causa dor de ouvido, dor de garganta, bronquite, joelhos duros, doença articular. Você pode tentar a eliminação para toda *Clostridia*, *Strep* e bactérias de cárie dentária ou de placas. Mas a única maneira de eliminá-las com sucesso é erguê-las fora do esconderijo e lavá-los. Este é um trabalho para o dentista (veja a página Limpeza Dental 305).

*Strep. mutans* é considerada como sendo a bactéria que causa cáries dentárias. Eu encontrei-a no leite, evidentemente, outra pasteurização fugitiva. Mais uma razão para esterilizar produtos lácteos.

Frannie LaSalle, 52 anos, estava ficando com fraturas por compressão em sua coluna, mas a condição óssea fraca era evidente em sua boca (muitos dentes estavam soltos, eles poderiam ser Movidos!). Suas gengivas estavam vermelhas e inflamadas. Uma condição da tireóide baixa (ela precisava  $2\frac{1}{2}$  grãos por dia de tireóide- em um dia que o corpo normal passa por 5 grãos de produtos de tireóide) contribuiu para isso. Seu nível de fosfato no sangue foi alto (4,7 mg / DL-deve ser inferior a 4,0) e a sua fosfatase alcalina era 205, também alta, mostrando que ela estava dissolvendo seus ossos (Incluindo suportes de dente) em um ritmo rápido. Todo o seu sistema era demasiado ácido, como pode ser visto em níveis elevados de CO<sub>2</sub> (28, 23-30, quando é normal).

Apenas os principais minerais, de sódio, de potássio, de cálcio e de magnésio podem ter um impacto sobre esta grande perturbação. O dentista disse que ela tinha que ter todos os seus dentes arrancados e substituídos por dentaduras. Os rins mostraram todos os três tipos de cristais de fosfato no cálcio.

Ela não bebia leite. Ela tinha apenas três semanas antes de sua consulta de cirurgia oral. Ela foi iniciada em  $\frac{1}{2}$  xícara de leite de 2%, 6 vezes por dia, mais de 50.000 unidades de vitamina D (uma dose da prescrição) para ter certeza que ela absorvia todo o cálcio. Ela também tomou óxido de magnésio (300 mg., uma vez por dia) e vitamina B6 500 mg (uma por dia).

Ela foi iniciada na limpeza dos rins para ajudar a ativar a vitamina D e ajudar as glândulas supra-renais produzirem estrogênio. Seu nível de estrogênio (5,2 pg / ml) era muito baixo para obter o cálcio depositado de volta para seus ossos. Ela também foi iniciada nas ervas alcaçuz por o estrogênio - como uma ação para ajudar no mesmo mais vitamina C, 1 grama (1.000 mg), 2 a 3 por dia.

Seu cuidado da boca deveria ser como se segue: iodeto de potássio (iodo branco, faz-se por dissolução de 88 g de iodeto de potássio em um litro / litro de água). Comprar uma nova escova de dentes muito macia. Não use pasta de dentes ou compre fio dental de lojas. Use 2 libras ou 4 libras (4 lb é grosseiro) de linha de peixe (enxaguar primeiro). Escovar duas vezes por dia; fio dental apenas uma vez ao deitar, antes de escovar. Use 6 gotas de peróxido de hidrogênio de grau alimentar na escovação do dia. Use 6 gotas de iodeto de potássio para escovação noturna. Não usar anti-séptico bucal, goma de mascar, doces. Dentro de

três semanas os dentes não poderiam ser levemente agitados; Seu dentista foi surpreendido (Mas não estava interessado sobre como conseguiu isso), em seis semanas a boca parecia normal e ela podia mastigar alguns alimentos. Sua vitamina D foi reduzida como se segue: Tome 6 por semana durante a primeira semana (falte um dia). Tome 5 por semana a partir da segunda semana (falte dois dias). Tome 4 vezes por semana a partir da terceira semana. Em seguida, 2 por semana indefinidamente. Ela nunca perdeu um dente.

## Doenças Musculares

Há uma variedade de doenças debilitantes musculares, que se pensa ser genéticas como causa. No entanto, o que poderia ser mais facilmente herdado que um parasita? As pessoas que vivem juntos compartilham alimentos, hábitos de vida, geladeiras e parasitas. Seus genes compartilhados, de fato dá-lhes susceptibilidades semelhantes, mas se deixarmos parasitas musculares distantes, doenças musculares "magicamente" desaparecem. Claro, não há mágica envolvida. É realmente difícil o trabalho. O trabalho é duro para livrar toda a família de parasitas que são compartilhados e, possivelmente, estavam presentes, mesmo no nascimento. Parasitas que normalmente não chegam aos músculos. Vermes de fígado e vermes intestinais por exemplo. Pertencem ao fígado e ao intestino! No entanto, em uma doença muscular eles aparecem e se reproduzem nos músculos. A razão para isto se torna mais clara quando você vê que certos solventes acumularam-se lá. Metais pesados, bactérias, e vírus têm se acumulado lá, também. Músculos do hospedeiro, em vez de rins e intestino, assumiram as funções de lixeiras tóxicas. Poderia ser que vias regulares da eliminação foram destruídas? Ou será que os músculos, traumatizador por estes parasitas incomuns, convidam as toxinas? A pergunta é tentadora. Mas em sete minutos, você pode metodicamente matar tudo e qualquer coisa que está viva em seus músculos e não deveria estar lá. Elimine-os até que você esteja livre de todos os invasores do parasita. Seus músculos vão se sentir mais leves depois.

## Distrofia Muscular

Na distrofia muscular, os solventes, xileno e tolueno são vistos acumulados nos músculos. Estes também se acumulam no cérebro e tecido nervoso! (Veja a página de Alzheimer, 207 e múltipla esclerose, página 162). Poderiam ser que estes os solventes realmente presentes nos nervos dos músculos? Felizmente, estes solventes vão deixar seu corpo, por si só, em cinco dias depois que você parar de consumi-los! Pare de beber todas as bebidas compradas em lojas, inclusive água e pó que você misture, e incluindo variedades de alimentos saudáveis. Reivindicações da água e reivindicações da saúde alimentar soam tão convincentes e fortes como doze polegadas de tábuas grossas para caminhar. Mas se as tábuas saem de todo o lado de um navio, você anda com ele?

Jogue todas suas possíveis fontes de solventes. Saborosos alimentos são os principais agressores (cereais, doces e balas também). Mas, claro, você deve verificar em seu porão ou garagem anexa os solventes de limpeza. Locais onde a pintura é feita ou automóveis são trabalhados devem estar fora dos limites para você.

Se você estiver se perguntando se tem distrofia muscular, que eu considero ser uma doença de linguado, procure seus músculos eletronicamente. Use amostras preparadas de vermes juntamente com uma amostra de carne de hambúrguer para representar seus músculos. Se vermes já fixaram residência nos músculos, você deve diagnosticar como "positivo". Se não, mas outros parasitas e toxinas estão atualmente, você tem distrofia pré-muscular.

Além disso, a probabilidade de encontrar tálio é bastante elevada, a julgar pelos casos históricos.

Mel Rickling, de 18 anos, tinha procurado um especialista para crises musculares e fraqueza por vários anos, mas nenhum diagnóstico foi dado. Sua condição não foi ainda suficientemente grave, embora fosse difícil para ele levantar um copo vazio ou subir escadas. Ele começou na puberdade, não muito tempo depois de seu primeiro enchimento de mercúrio no dente. Ele teve asma na infância. Os vermes que atacavam os músculos eram verme de fígado, linguado de intestino e linguado pancreático. Outros parasitas em seus músculos foram *Leishmanias*, vários cistos de tênia do cão e *pinworms*. Ele também teve bactérias variadas em seus músculos. Os solventes propil álcool, benzeno, tolueno e xileno foram acumulados lá também. Orto-fosfo-tirosina (teste de câncer) já tinha sido positiva. Seus médicos não tinham procurado pelo câncer em suas biópsias. A sua água continha chumbo e desde que ele vivesse na mesma casa do nascimento, ele provavelmente estava bebendo chumbo todos os dias de sua vida. Ele também tinha altos níveis de mercúrio e alguns de tálio acumulados em seus músculos; estes vieram das obturações dentárias em sua boca e poderiam explicar por que seus problemas começaram depois de seu primeiro enchimento colocado. Seus vermes e outros parasitas grandes foram mortos imediatamente com um gerador de frequência. Ele foi iniciado no programa de ervas para parasitas para evitar a reinfecção. Sua dieta e produtos para o corpo foram alterados para excluir a poluição do solvente. Ele não poderia ter comercialmente bebidas preparadas, exceto o leite que precisava ser fervido para matar as bactérias. Em doze dias, suas dores de estômago diárias foram embora, de modo que ele foi capaz de comer mais e ganhar algum peso muito necessário. A erupção cutânea em seu rosto tinha desaparecido, a dor em seu lado direito se foi, suas contrações musculares foram embora, as articulações não doíam e seu humor estava muito melhor. A família inteira foi colocada sobre o programa de parasitas e Mel estava programando-se para limpeza dental. Os reparos no encanamento removeram o chumbo da água e ele logo foi capaz de caminhar no andar de cima, de fato correr no andar de cima. Um jovem, vendo-se recuperar sua normalidade, querendo nada mais que levar uma vida normal, que inclui o comportamento imprudente. Mas depois de várias advertências de seus músculos, ele prendeu-se às suas restrições e ganhou o peso que queria para participar no atletismo.

## **Miastenia Grave**

é provavelmente uma doença do linguado. Algumas químicas, possivelmente vindas do linguado, podem afetar os receptores de acetilcolina, assim,

causando uma reação alérgica, de forma que tornam-se ineficientes. Isto é mais perceptível nas pálpebras. Elas inclinam a partir da falta de força para levantá-las.

O timo é frequentemente envolvido, também. O timo é extremamente sensível ao benzeno e com tanta poluição de benzeno em nossos produtos e alimentos (poluição da gasolina é insignificante por comparação), você provavelmente vai encontrar benzeno acumulado lá.

Pesquisar o timo e os músculos para parasitas, bactérias e dente de metal, bem como toxinas nos alimentos ingeridos diariamente. Mate invasores duas vezes por semana com um eliminador ou permaneça em um programa de ervas contra parasitas até que todo o perigo de reincidência tenha ido embora (um a dois anos).

Limpar a peça dentária, dieta e meio ambiente. Não deixe nenhum animal de estimação com qualquer novo parasita, mesmo pequeno, certamente irá encontrar o nicho deixado pelos vermes e dar-lhe uma nova miastenia

como doença. Toda a família deve estar livre de parasitas, proteja os membros da *miastenia gravis*. Mas é uma tarefa fácil realizada e desejável em si mesma, então discuta o seu plano imediatamente com os membros da família. Não demora. Os vermes não perdem um único minuto. Eles direcionam-se para alimentação e reprodução.

Carmen Opsal, 37 anos, foi informada pelo seu especialista que tinha miastenia desde o nascimento, uma vez que ela não tinha força para a enfermeira. Ela teve fases de vermes pancreáticas em todo seu corpo. Seu plano era começar no programa de eliminação de parasitas, limpar seus rins, remover elementos tóxicos, matar as bactérias e limpar seu fígado. Muito antes de ela ter feito isso, em um mês, ela estava se sentindo melhor e teve retorno de sua força em alguns dias. Ela ainda tinha o solvente, cloreto de metileno, por beber o suco "puro" de laranja e praseodímio por comer alimentos embalados em papel alumínio, também túlio de marcas de vitamina C. Ela estava cheia de escape de automóveis e níquel a partir do metal dental. Houve háfnio de unha polonesa, spray de cabelo e zircônio de desodorante. Ela planejava se livrar de tudo, e nunca precisou voltar.

## Alergias Universais

Se menores alergias são devido a um fígado incapaz, extremas alergias devem ser devido a um fígado extremamente deficiente. Isto é o caso para pessoas que sofrem de alergias "universais", ou seja, "de tudo", como a laca dos pisos, cadeiras de plástico, as flores do vizinho e mercearia.

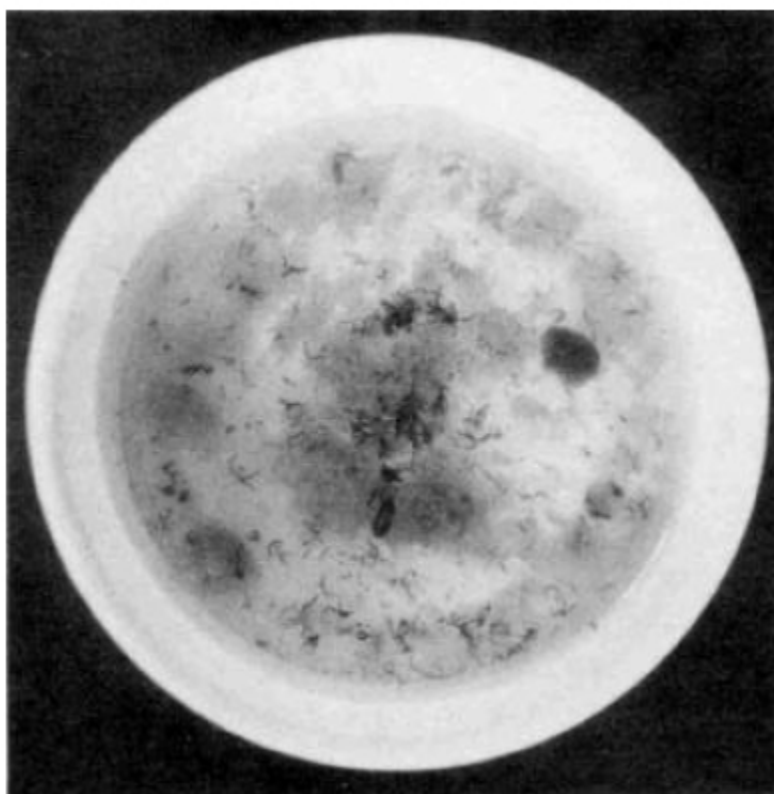

*FIG. 32 Vermes de fígado de ovelha. Filamentos negros no vaso sanitário são indicativos de restos mortais do linguado.*

Elas têm mais que ductos biliares meramente entupidos. Elas têm o linguado do fígado ovelhas vivendo nos ductos biliares! Uma dica para esta situação é alergia a lã e gordura de lã (lanolina). Alguns vermes podem não ser notados, mas um fígado cheio de vermes que se espalham no intestino pode originar o pior caso de alergia que se possa imaginar. Às vezes, o corpo consegue matá-los com os seus próprios recursos (Talvez você comeu algo ainda muito tóxico para eles!) Eles vêm através do intestino em uma torrente. Na água do vaso sanitário intestinal eles explodem, espalhando seus ovos infecciosos, todos em pequenos fios pretos. Porque parecerem com pêlos, você pode pensar que esteve com "coisas com pernas cabeludas negras." Estes realmente estouram vermes com cordas pretas de ovos altamente infecciosas. Por que algumas pessoas são literalmente tomadas por esses vermes é obscuro. Entre ovelhas, apenas algumas ovelhas serão severamente afetadas, sendo chamados de "podridão do fígado". A doença em animais tem sido extensivamente estudada.

Matar vermes com um gerador de frequência (434-421 KHz) ou eliminador. Para auxílio do fígado, evite mofos de alimentos, remova metais dentários, pare a infecção crônica de Salmonella e finalmente limpe os rins e fígado.



## Doença Ambiental

é outro nome para alergias "universais". Quando mais que poucos vermes estão presentes no fígado, eles mantem o fígado de fazer seu trabalho principal: desintoxicar todos os alimentos e produtos químicos que são transportados em seu corpo.

Diferentes partes do fígado têm diferentes trabalhos de desintoxicação.

Uma parte desintoxica plásticos e solventes, outra parte desintoxica perfumes e uma outra tinta de papel de jornal, e assim por diante. Alimentos têm substâncias químicas naturais que necessitam de desintoxicação. Ao alterar a nossa comida, constantemente, evitamos sobrecarregarmos qualquer um de nossos mecanismos desintoxicantes.

Esta é provavelmente a base para quereremos diferentes alimentos em cada refeição e refeições diferentes a cada dia. De alguma forma "sabemos" quando estamos prontos para a mesma comida novamente.

Formas menos extremas de alergia podem ser devido a outros vermes no fígado, como o verme de fígado humano (*Clonorchis*), ou simplesmente entupimento com numerosos cristais de colesterol.

Tudo o que é apresentado nos canais biliares obstrui o fluxo da biliar. Isto faz com que a pressão retorne em uma parte do fígado por isso produzindo menos biliar.

O sistema do ducto biliar é uma árvore gigantesca com lotes de ramos de interconexão.

Lembre-se o quanto "fibroso" o fígado pode ser quando comprado no supermercado. Estas cordas são ductos biliares. Quando um está obstruído, outros terminam seu trabalho. Mas quando uma inteira seção do fígado fica obstruída e não pode desintoxicar um inteiro conjunto de produtos químicos, você não se atreve a obtê-los novamente.

E se você faz? Estes produtos químicos vão percorrendo todo o seu corpo! Eles são ocupados por vários órgãos. O cérebro tem especial proteção, chamada de barreira hemato-encefálica. Mas isso pode ser quebrado por parasitas que tocam. Agora, os produtos químicos podem vagar através do cérebro. Alguns unem-se e causam uma "alérgica reação". Berílio, de "óleo de carvão", querosene e gasolina atribuem-se ao cérebro facilmente. Em seguida, outras coisas anexam-se ao berílio!

A forma extrema de alergias requer simplesmente matar o verme de fígado de ovinos e outros vermes que habitam o fígado. Tendem transbordar o fígado e habitam o intestino, também. Nesse caso, você pode realmente ver alguns no movimento do intestino depois de matá-los.

Eles não vão deixar você ir, enquanto estiverem vivos.

Eles têm dois anexos para segurarem-se em você, no entanto, eles não são difíceis de matar, mesmo com ervas. Use a receita de ervas para parasitas (Página 254), eliminador ou um gerador de frequência.

Vermes de fígado de ovelhas podem realmente ser de criação, isto é, multiplicados no fígado da pessoa hiper alérgica. Isto não é normal.

Vermes de fígado de ovelhas "devem" somente gastar sua vida adulta em nossos corpos. Quando os estágios do bebê também são encontrados em nossos corpos, (Em vez de peixinhos ou caracóis), há, sem dúvida, um específico solvente envolvido. Ambientalmente, pessoas doentes têm muito poucos

solventes acumulados nos seus tecidos de órgãos. Qual deles permite o verme de fígado de carneiro passar todo o seu desenvolvimento em um humano ainda não é conhecido.

Obviamente, a pessoa extremamente alérgica, deve remover todos os solventes de sua dieta e meio ambiente. Comece com a eliminação de álcool propílico e benzeno. Os mesmos produtos têm outros solventes também. É de processamento de alimentos que colocam solventes neles. Coma algo completamente natural. Os produtos lácteos são livres de solventes, com exceção de alguns queijos. Lembre-se de fervê-los para se livrar de bactérias. Sal, azeite, manteiga e mel são livres de solventes.

Com tecnologia eletrônica, você pode encontrar produtos livres de solventes.

Caso contrário, se isto não for feito ou você não o fizer a partir do zero, deve assumir que tenham solventes! Cozinhe a partir do zero, faça as suas próprias massas, pão, sucos de frutas, bebidas.

Muitas vezes, mas nem sempre, as pessoas com linguado de fígado de carneiro, tem uma alergia específica a lanolina, um produto de ovelhas. Uma vez que a lanolina é amplamente utilizada em outros produtos, isso se torna uma variedade muito ampla de alergia. Tais pessoas "podem obter nenhuma gordura" na hora das refeições ou não usam lã, sem uma reação considerável. A alergia à lanolina não desaparece no dia que os vermes estão todos mortos. Mas a limpeza do fígado com várias limpezas de fígado (página 408) após a eliminação de parasitas irá iniciar o processo de recuperação.

O que vem primeiro, os vermes ou os solventes? Isso não pode ser respondido. Mas o que acontece em seguida é facilmente visto. Quanto mais vermes, menos é capaz o fígado desintoxicar solventes. Os solventes são mais capazes de fazer o linguado se multiplicar. Um ciclo vicioso está configurado para acelerar a doença.

Talvez nenhum deles veio primeiro. Talvez algo a mais envenenou o fígado para que ambos os solventes e vermes fizessem uma casa em seu fígado! Tal veneno poderoso no fígado seria um mofo de alimento: *afatoxina*, *citocalasina B*, *Sterigmatocystin*, *zearalenona*, *ocratoxina*, *mofo sorgo*, *griseofulvina*, *citrinina*, *toxina T-2*, *ácido Kojic*, *cravagem do centeio* e outros. Evite alimentos com mofos – veja Dieta Livre de Mofos, página 275.

A dieta deve ser bastante limitada no início, para permitir que o fígado tenha tempo de "recuperar" a sua capacidade de desintoxicação.

É claro, assume-se que, ambientalmente, pessoas doentes têm seu metal dental substituído por composto livre metal. Este inclui ouro. Ouro é acumulado no pâncreas, um outro órgão de digestão. Isso pode significar a escolha de próteses parciais. Leia a seção sobre cura da mandíbula e fortalecimento dos ossos (página 81) para garantir que isto traga-lhe sucesso.

O fígado é um órgão versátil. Ele pode regenerar-se, mas não se mofos alimentares bloqueiam a regeneração. Dê meia chance disto se tornar como novo. Depois de matar os parasitas, faça a limpeza do fígado.

(Página 408). Se tem durado um mês ou mais desde que você matou parasitas, então, vá para um tratamento de alta dose de ervas contra parasitas em uma semana antes ou use a eliminação. Não use as ervas no dia da limpeza. Com uma grande alergia eliminada após cada limpeza e pelo sincronismo da limpeza do fígado no

intervalo de duas semanas, leva apenas seis meses para ter, razoavelmente, uma vida normal novamente. Você pode suportar o ar interior novamente, sentar-se em cadeiras de plástico, ler jornais, usar roupas de algodão e sapatos de couro sem ter reação. Você ainda deve ser paciente e cuidadoso ao voltar ao mundo para que você possa viver nele.

Delores Flores, 53 anos, foi trazida por seu marido pelo estacionamento na frente do escritório. Lá, ela colocou a máscara e avançou para o banco externo. Ela não ousou entrar. Sem fazer qualquer teste, sua condição era óbvia. Ela deveria começar a matar os parasitas do fígado. Mas parecia simples demais para ser crível. E ela sabia que seria alérgica ao matar parasitas com ervas (isso foi antes da eliminação). Ela decidiu não fazer nada.

Patricia Humphry chegou vestindo uma máscara de pintores industriais. Isto cheirava a borracha. Suas botas de inverno cheiravam a mofo. E um perfume fraco de naftalina vinha de algum lugar. Mesmo seu carro tinha um problema de motor, expelindo gases de escape na calçada. Eu sugeri que ela começasse com algum material de leitura básica sobre alergias. Ela não retornou após. Arlene Kelly, 50 anos, não podia comer gordura - não é o pedaço cortado ínfimo. Mas pelo Dia de Ação de Graças ela se permitiu um molho de carne. As consequências foram pálpebras inchadas, inchaço da face, garganta inchada: situação bastante perigosa. Depois de matar Ascaris e os vermes, e fazer a limpeza do fígado (tudo em tempo para o Natal) ela ousou um pouco de torta - e se saiu muito bem!

## Alcoolismo

Quando uma parte do fígado que desintoxica o álcool etílico (um tipo de bebida) está rompida, você entra em risco de alcoolismo. Os outros contribuintes para alcoolismo são **berílio** e **ferrugem**. Possivelmente, existem ainda mais contribuintes.

Berílio é abundante em produtos de carvão como "óleo de carvão", e na gasolina para que a querosene ou óleo de carvão sejam adicionados. Combustível de "lâmpadas de furação" é um criminoso comum, enchendo o ar com berílio. O bloqueio do fígado pode forçar a circulação de berílio através do corpo; se isso levar ao centro do vício no cérebro, você estará com um monte de problemas. Berílio é muito reativo. Qualquer outro alérgeno que corre pode reagir com ele. Se isto passar a ser álcool – um tipo de bebida - você será alcoólatra sem que tenha conhecimento.

Quando o fígado é completamente desativado, pode ainda haver álcool correndo através de seu corpo um dia depois de ter bebido mesmo que um pouco!

Ele é obrigado a encontrar o berílio preso ao vício central do cérebro.

Juntos, eles transformam o cérebro em uma máquina descontrolada.

Os neurotransmissores são liberados e não devem ser; outros não são liberados e devem ser. O humor é afetado de um típico "alcoólatra". A depressão pode ser desenvolvida ou causada!

Pessoas alcoólatras devem remover todos os combustíveis fósseis a partir de seu meio ambiente, e nunca escolher uma carreira que os expõe a pintura, produtos de limpeza ou produtos automotivos. Devem fazer a limpeza do fígado para colocar até 2.000 pedras ou mais para fora.

Claro, eles nunca devem tocar uma gota de álcool:

até mesmo *Black Walnut Hull Tincture* no programa de ervas contra parasitas. Uma receita aquosa deve ser feita por eles. Como o álcool é produzido de qualquer maneira, no corpo, o fígado nunca deve ser envenenado por fungos, especialmente a ferrugem: o próprio modelo que é tão abundante em bebidas alcoólicas! Álcool e ferrugem interagem para tornarem-se cada mais tóxicos.

Para ajudar o cérebro a recuperar sua condição neurotransmissora, tome glutamina (500 mg.), um complexo de B-50 e niacinamida (500 mg - para ajudar a desintoxicar a ferrugem), a cada refeição.

Para evitar o alcoolismo, proteja seu fígado a partir de mofos de alimentos, especialmente a ferrugem. Adicionar a vitamina C a nozes, massa de cereais, grãos e até mesmo em bebidas alcoólicas! Evitar a poluição de combustíveis fósseis em sua casa, mudando para todos os utilitários elétricos.

## Alcoolismo

Há muitas definições de vício. Minha definição é com base nas toxinas específicas do cérebro, berílio e ferrugem.

O cérebro tem uma região chamada centro do vício. Se este centro é estimulado produz prazeres químicos. É cuidadosamente controlado para que ocorra muito prazer ou muita felicidade.

Quando uma substância tóxica, como o berílio, é inalada, circula juntamente com o sangue para o cérebro e podem desembarcar no centro do vício.

Quanto mais berílio é inalado maior a chance de que ocupará o centro de vício. As células cerebrais do centro do vício

tem locais de recepção para o glutamato (o mesmo ácido glutâmico que vem da proteína na nossa alimentação). Normalmente, glutamato

ativa o centro do vício. Mas quando o berílio “rouba”

esses lugares, o glutamato torna-se impotente para ativar o centro da alegria e da felicidade. O resultado é uma depressão crônica de baixo nível.

Quanto mais berílio existir para entupir os receptores pior a

depressão. Dando ácido glutâmico não ajuda, mas dando glutamina ajuda! Viciados ou pessoas deprimidas devem tomar glutamina,

não menos que 3 gramas (3,000 mg) por dia. Ela vem em comprimidos de 500 mg. Completamente inofensiva.

Quando bebemos álcool ou o colocamos sobre a pele (como desinfetante bucal, tinturas, medicina) ou aquilo que produzimos por fermentação no

intestino (*Candida* que produz álcool), uma substância chamada salsol é formada. Salsol reage com berílio. Se o berílio está no

centro do prazer do cérebro reage com ele lá. Esta reação tem o efeito

de ativação das células! Neste momento, uma grande quantidade de prazer químico

pode ser liberada. A quantidade é maior que o normal, porque assim

muitas células entupidas são ativadas em conjunto. Isso explica “elevado” álcool. Em todas as pessoas viciadas em álcool que estudei, o

salsol estava presente, juntamente com berílio, nos locais receptores

normalmente ativos por glutamato (NMDA ou cainato). Como nós

removemos o berílio, vimos que a substância *salsol* também desapareceu.

A solução para o alcoolismo é evitar alimentos contaminados por fungo (ferrugem)

e evitar a inalação de berílio. Nós também removemos do cérebro o berílio, utilizando ácido tiótico. Parar o uso de álcool pode salvar uma vida ou carreira, mas não corrige o problema. Mesmo depois de 30 anos de abstinência, ainda vejo o berílio presente no centro do vício e o salsol, derivados, sem dúvida, a partir de fontes endógenas e ainda ligadas ao berílio. É por isso que o vício nunca se vai mesmo depois de anos de abstinência. Se qualquer membro da família é, ou foi, viciado em álcool, a casa deve ser procurada por fontes de berílio. Lamparinas ou lâmpadas antigas são as fontes mais comuns. Removê-los permanentemente. Lavá-los não os limpa. Elimine todos os solventes, produtos de limpeza, isqueiros. Mude para um isqueiro de butano. O ar deve ser testado para berílio. A porta da garagem para dentro de casa deve ser permanentemente fechada, o carro e cortador de grama mantidos fora. Pessoas dependentes não devem ser pintores! Nem andar em um negócio de limpeza a seco. Logo, você verá uma boa disposição na pessoa viciada e isso será gratificante para toda a família.

A esposa de Miguel Alcorn fez a limpeza de ambiente para Miguel, cujo alcoolismo era de 30 anos. Fúdos de isqueiro foram removidos. A garagem foi anexada fora da casa. Ela acrescentou vitamina C para as suas refeições para que ele não tivesse de "tomar nada". Ela era muito cuidadosa sobre os grãos e mofo. Ele perdeu a sua preocupação com a bebida depois de matar os parasitas. Ela acredita que ele não esconde nada. Nós tiramos o chapéu para ela.

## Convulsões

são sempre causadas por pequenas larvas de *Ascaris* no cérebro. Suponho que encontrem seus caminhos para o centro do cérebro por acidente. Não é normal estarem lá, elas normalmente viajam entre o estômago e pulmões. Ovos de *Ascaris* estão presentes em todos os lugares da sujeira animal. Cães, gatos, cavalos e porcos todos tem *Ascaris*. Seus excrementos secam e voam sobre na poeira, mas principalmente, residem no solo. Crianças que brincam com sujeira podem não influenciar na doença, mas pegam ovos de *Ascaris*. Os ovos eclodem no estômago e pequenas larvas, de dimensões microscópicas, viajam primeiramente para os pulmões. Aqui, passam por uma mudança. Isso origina algumas tosses. Sempre que uma criança tosse durante uma parte do dia, não conclua que seja inofensivo. Use um conjunto de gerador de frequência de 408 KHz, ou use um eliminador. As crianças devem ser tratadas para *Ascaris* de qualquer maneira, se tosem ou não, uma vez por semana. As larvas minúsculas estão presentes nessa tosse. As crianças não devem ser ensinadas a educadamente engolir essa tosse. Elas podem estar engolindo suas próprias futuras convulsões, asma ou eczema. Ensine as crianças a usarem tecidos que lhes façam cuspir a tosse para cima. Os pulmões estão fazendo o que podem para livrar o corpo destes invasores. Suas inteligências devem cooperar com seus pulmões.

*Ascaris* não vêm doces e limpas em si mesmas. Elas trazem suas próprias bactérias e vírus. Uma destas bactérias é

*Bacteroides fragilis*. Bacteróides que precisam de um hospedeiro como *Ascaris*, por isso podem ser livres de oxigênio. Tal requisito é considerado como *anaeróbico obrigatório* e significa

"deve ter falta de ar."

Ser transportado para o cérebro dentro de larvas de *Ascaris* é provavelmente o meio através do qual a *Bacteroides* chega ao cérebro.

Abscessos cerebrais e tumores cerebrais geralmente têm *Bacteroides fragilis* crescentes. Os tumores cerebrais não vão encolher menos que todos os parasitas, bactérias e vírus mortos. *Bacteroides*, por sua vez, serão grandes o suficiente para abrigar milhares de vírus. Dois vírus comuns vistos com *Ascaris* são *Coxsackie B4 B1* e *Coxsackie*. Talvez, sejam as toxinas das larvas de *Ascaris*, *Bacteroides* ou *Coxsackies* que induzem os ataques. Talvez, seja algo mais sobre a infestação que elas induzem. Mas eliminando *Ascaris*, *Bacteroides* e *Coxsackies* (com eliminador ou gerador de frequência em 408, 325, 364, 362,5 KHz) é o mesmo que eliminar o elo essencial da cadeia de acontecimentos que provocam convulsões.

O cérebro não tolera esses invasores tranquilamente. Ele luta para ter de volta seu sistema imunológico. Mas lombrigas já são demasiado grandes para sere comidas por células brancas do sangue. O cérebro luta para voltar atrás por produção de inflamação.

Inflamações são destinadas a atrair cálcio, para uma parede que pode ser construída em torno dos intrusos. Inflamações são negativamente regiões carregadas de modo que o cálcio carregado positivamente pode encontrar seu caminho para o local inflamado. Mas chumbo e mercúrio também são positivamente carregados! Talvez esta seja a forma como estes metais tóxicos são atraídos para o cérebro. Todos os metais são carregados positivamente. Possivelmente, esta é a sua atração fatídica venenosa para os seres vivos. Possivelmente, eles não envenenam quando há inflamações! Nos casos de convulsão, vemos muitos metais no cérebro. Estes devem ser removidos do local inflamado para curar.

Outras substâncias tóxicas também têm encontrado o seu caminho para a inflamação no centro de convulsão: o vanádio de vazamento do gás doméstico; PVC de tapetes novos; titânio do pó para o rosto; zircônio de desodorante; amianto do secador de roupas ou de cabelo; livre-se da água potável contaminada. Faça uma boa limpeza do seu ambiente.

Solventes acumulam-se também. Especialmente tolueno e xileno.

Estes são encontrados em tintas (pessoas com crises nunca devem estar perto de tinta fresca), mas também são encontrados em quantidades vestigiais de bebidas carbonatadas. Uma pessoa com convulsões não devem beber bebidas comerciais: consulte a seção *Receita* para bebidas caseiras gaseificadas e outras. Existem várias outras acumulações cerebrais específicas no centro de convulsão.

O fungo dos alimentos, ferrugem, é sempre visto em casos de convulsão. Possivelmente, ele pode agir sozinho para produzir convulsões. Afinal, as crises são uma doença antiga, existindo muito antes de produtos químicos e solventes serem fabricados.

MSG, que é o *glutamato monossódico* nunca deve ser usado

nos alimentos. Ela já foi proibido em alimentos para crianças na Europa uma década

atrás. Por que ainda estamos permitindo isso? Não são as nossas crianças preciosas? Adultos

saudáveis podem tolerar isso melhor que crianças.

Mas o que acontece com adultos doentes? Especificamente, os adultos com uma doença no cérebro? O ácido glutâmico é um constituinte natural de proteínas nos nossos alimentos. E o glutamato de sódio que deve formar no corpo não faz mal. Mas MSG não é produzido biologicamente. É feito em laboratório. Aminoácidos feitos em laboratório, não são os mesmos que os biologicamente feitos. Talvez sejam estes os "isômeros", talvez, seja a simples overdose de uma coisa natural que faz do cérebro tóxico. Seja qual for o mecanismo, MSG não deve ser consumido por qualquer pessoa, muito menos um paciente de convulsão. Felizmente, você pode pedi-lo em restaurantes, onde (se desejar) MSG é usado para que você possa evitar esses alimentos. BHT e BHA, permanentes em *bi-hidroxitolueno* e *bi-hidroxianisole* são conservantes de alimentos e também disparam a convulsão. Eles são, muitas vezes, colocados nas caixas de cereais, em vez dos próprios cereais, por isso, os cereais podem ser registrados sem conservantes.

Imagine o quanto a caixa deve ser umedecida para a prevenção da fuga de oxigênio?

O mais insidioso escape da convulsão é uma substância perfeitamente natural, chamada malvin. Malvin é o corante natural encontrado em uvas, morangos, ameixas e uvas-do-monte. Pare de comer morango e geléia de uva ou suco. Galinhas e seus ovos têm muito malvin também, então, não coma frango e ovos.

Aqui estão alimentos relativamente livres de malvin: alcachofras, espargos, amêndoas, cevada, feijão de todos os tipos, feijão verde, brócolis, couves de bruxelas, melão, aipo, nectarina, frutas cítricas, datas, manga, pêra, kiwi, abacaxi, maçãs Granny Smith.<sup>14</sup>

## Em resumo

Pare o risco de convulsões por um fio, e não há outro caminho:

1. Evite malvin nos alimentos. Não coma nada de cor vermelha ou azul, frango, ovos, MSG, BHA e BHT. Ferva todos os produtos lácteos ou não os tome.
2. Evite mofo em alimentos. Não coma produtos integrais; tome niacinamida, 500 mg, três vezes por dia para ajudar o fígado a desintoxicar pequenos pedaços em outros alimentos.
3. Mate os vírus *Ascaris*, *Bacteroides* e *Coxsackie* vírus e permaneça em um programa de manutenção para matá-los. Evite a reinfecção. Seria sensato ter apenas animais de estimação ao ar livre.
4. Substitua o metal dentário por plástico isento de metal (Veja Limpeza Dental).
5. Limpe o ambiente doméstico e livre-se de produtos para o corpo com substâncias tóxicas.
6. Mantenha seus dedos limpos: pulverize-os com álcool de cereais, 10%, ou vodka após o uso do banheiro.

Muitas vezes, você pode dizer a forma de se sentir quando está perto de uma convulsão. Mas algumas pessoas não são alertadas.

<sup>14</sup> Tirado do guia para a identificação e tratamento de Biocatalisadores e Intelorâncias Bioquímicas de 1988 por J. A. Krohn, Los Alamos Medical Center, 3917 West Road Suíte 136, Los Alamos, NM 87544.

Não se arrisque. Mantenha seus medicamentos com você, mesmo quando não mais precisar levá-los. Drogas como Tegretol™ e Phenobarbital™ não são inofensivas. Uma vez que você possa dizer que seja melhor, tente reduzir sua dose ligeiramente. Veja como você as gerencia. Se você teve um avanço na convulsão, poderia cair e quebrar um osso. Não se arrisque. Mesmo um ano depois de sua última convulsão, você deve levar seu medicamento com você e ter um outro em sua casa. Isto porque é muito fácil de se pegar *Ascaris* novamente. A rodovia para o cérebro - o centro de convulsão - ainda está aberta. Eles viajarão por ela novamente. Poderia ser de apenas dois dias, a partir o momento da ingestão acidental de uma sujeira animal, para se ter algumas larvas no cérebro. Use um gerador de frequência gerador em todos os dias, no início, ou elimine-se diariamente para proteger-se. Observe que matar parasitas pela primeira vez, na verdade, pode iniciar uma chegada da convulsão. Simplesmente pare a eliminação se você sentir essa chegada. Faz uma curta eliminação até que possa tolerar um tratamento regular. Tenha alguém com você enquanto elimina-se.

Diga adeus a convulsões para sempre. Mas não esqueça a sua susceptibilidade. Eu acredito que você deve ser extremamente cuidadoso durante dois anos. E se você tem uma recorrência, repeta todo o procedimento. Desta vez, deve ser curável num único dia.

A mãe de Doug estava perturbada quando ela o trouxe, aos 8 meses de idade. O médico parecia apenas simpático com o propósito de manter a temperatura do bebê baixa na próxima vez que pegasse um resfriado. Mas o médico o encaminhou para a assistente social do município. Ela tinha sido completamente honesta com seu médico, porque era um tipo de pessoa confiante. Desde que seu bebê teve apenas uma única experiência com a convulsão (que foi durante uma febre), ela não podia entender porquê seu belo primeiro recém-nascido deveria estar em tratamento "o resto de sua vida". Ela queria seu bebê perfeito. Mas a assistente social a chamou e falou sobre "a lei" de ser uma mãe incapaz. Ela estava separada. Foi suposto que o bebê estava em Phenobarbital™ duas vezes por dia. Nossos testes mostraram que Doug tinha *Ascaris* além de intoxicação por chumbo. Ele também comia morango e suco de uva ao chegar em casa. Ela prometeu colocar os três gatos ao ar livre, manter o bebê fora do chão, manter as unhas de Doug curtas e sempre lavar suas mãos antes de comer. Os parasitas foram facilmente mortos. O chumbo estava esporadicamente presente na água. Ela planejava mudá-la, e até lá poderia filtrar toda a água potável para que seu leite materno estivesse livres de chumbo também. A sua dieta foi alterada para eliminar ovos, frango e frutas vermelhas e azuis. Foi recomendado que deixasse o estado, a fim de ser capaz de levar pacificamente seu filho. Prometemos tratar a criança livre de encargos se outro ataque ocorresse. Dois anos se passaram e ouvimos dizerem que ela estava cuidando muito bem de seu filho. Clara Scruggs, 50 anos, estava perdendo o controle sobre seus ataques e teve de ser hospitalizada enquanto um novo medicamento era programado. Isso mudou sua personalidade (de novo!), o que irritou seu marido, também. Ela iniciou o programa de ervas para parasitas, mas só poderia aumentá-lo com uma gota de Black Walnut Hull Tincture por uma semana, em vez de diária, uma vez que cada novo aumento lhe daria uma convulsão. No meio do ano, ela estava bastante livre de convulsões apesar de estar fora de medicação. Após cada convulsão, um exame mostrou que ela tinha *Ascaris* novamente, com parasitas adicionais às vezes. Ela não podia suportar colocar o gato para fora. Botas foram emprestadas de um amigo muitas vezes. Quando ela finalmente conseguiu as botas em um programa de parasitas regular, ela melhorou o



suficiente para ir a eventos da igreja novamente. Quando, finalmente, as botas a fizeram "querer sair", ela não se importava. Decidiu fazer uma limpeza do fígado, também, ocorrendo duas convulsões no dia seguinte, mas pagando grandes dívidas de outras maneiras. Ela, finalmente, melhorou para um índice de pequena convulsão ( linguagem incoerente) em duas semanas.

Chun Yee, de 28 anos, estava em Dilantin™ por 15 anos. Agora ele tomava até cinco comprimidos por dia e sem controlar suas convulsões. Qualquer atividade iria provocá-las.. Ele foi colocado em uma dieta baixa de malvin e iniciou a limpeza dos rins. Seu exame de sangue mostrou que ele estava anêmico com um alto MCV (104 microns cu), sugerindo que os vermes Ascaris estavam usando toda a sua vitamina B12 também. Em seis semanas, as convulsões diminuíram para uma ou duas por semana, embora ainda não tinha começado o programa contra parasitas.

Ele tinha berílio construído nele, provavelmente a partir de um aquecedor a querosene. Quando os animais de estimação e família foram todos tratados contra parasitas, não tinha mais convulsões inovadoras e poderia cortar o medicamento pela metade, dando-lhe muito mais energia. Ele não estava mais em perigo de perder o emprego.

Shiresse Nobel, de 7 anos, estava tendo convulsões mínimas, mas a mãe a fez não querer iniciar os medicamentos. Shiresse tinham altos níveis de mercúrio em seu corpo, embora não tivesse obturações dentárias. Toda a família limpou suas infestações de Ascaris e em três semanas as convulsões se foram, mas o comportamento agressivo permaneceu. Havia mercúrio no ar de alguns quartos, mas não era na tinta. O banheiro estava pior. Quando tudo no banheiro foi removido, o ar ficou limpo e assim se tornou a conduta de Shiresse.

Drew Seaton, de 8 anos, teve sua primeira crise que dura cerca de um minuto. Os pais eram muito exigentes e extremamente conscientes sobre dieta e hábitos. Eles estavam perturbados. Todos tinham Ascaris. Um bebê ainda estava usando fralda. Drew tinha arsênio (pesticida da pia da cozinha), formaldeído (alguma remodelação) e PVC (um novo carpete) acumulado em seu corpo. Os tapetes tiveram de ser vaporizados e limpos para estarem livres de arsênio. Ele iniciou o programa de ervas contra parasitas ao mesmo tempo, uma vez que estava em medicação para protegê-lo de ter outro ataque por matar Ascaris. Duas semanas mais tarde, todos, exceto a mãe, estavam livres de Ascaris. Noutras duas semanas, eles estavam todos livres e tinha limpado a casa de toxinas. Eles arriscaram-se a parar o medicamento. Isso deixou a personalidade de Drew mais feliz, voltando a alegria de todos. Dois anos mais tarde, ainda não houve recorrência.

Cosmo Maser, 30 anos, foi para vários hospitais em todo o país. Ele estava tendo convulsões contínuas, embora tivessem sido há uma semana. Isto parecia impossível de transportá-lo, mas, contra as ordens do médico, foi colocado em uma Perua. Ele não tinha nada para comer ou beber que tivesse qualquer malvin (comeu quatro hambúrgueres muito bem feitos, simples, com alface em sua viagem) e seus ataques imediatamente interrompidos. Eles sentiu-se um pouco envergonhado no momento da chegada de 20 horas depois, uma vez que poderia sentar-se, poderia contar a sua própria história e não parecia doente. Ele estava sem medicação, também. Eles forma com pressa. Imediatamente, removeram todo o metal de sua boca; o que limpou o problema do mercúrio. Ele iniciou o programa de parasitas e resistiu às pequenas convulsões a cada aumento dado a ele. Ele poderia voltar para casa em cinco dias com sua nova dieta e ácido *thioctic* diariamente como suplemento. Ocasionalmente, tinha uma convulsão (2 por mês) até que eles afastaram-se da agitada rua abaixo de seu apartamento. Cerca de um ano depois, ele poderia manter um emprego e sair com apoio da Segurança Social.

## Problemas de peso

O *excesso de peso* não é o mesmo problema que a obesidade. Na verdade, eu não tenho a resposta a qualquer problema, apenas uma parte da resposta.

Em mulheres obesas, os ovários, pâncreas e tireóide são todos envolvidos. Talvez, as glândulas supra-renais, o centro da saciedade do cérebro, bem como o fígado também estão envolvidos. Talvez, seja tão simples como acumulação de ouro em todos esses lugares. Talvez, sejam bactérias em todos esses lugares.

Quando você pesa cerca de 300 libras, obviamente, algum órgão não está funcionando direito. Tente várias coisas, mas não uma dieta de fome.

A causa não é comer muito. Tente remover todo o ouro: ouro dos dentes, jóias de ouro e anéis de ouro. Substitua-os por variedades não metálicas.

Depois de retirar o ouro, puxe o ouro restante para fora dos seus tecidos com ácido *thioctic* (2 ou 3 por dia durante vários meses).

Certifique-se que os rins são capazes de excretar o ouro em vez de fazer cristais ao fazer uma limpeza nos rins. Ouro acumula no pâncreas, do cérebro (possivelmente no centro de controle) e nos ovários (causando alguma infertilidade). Também tente limpar o corpo de todas as bactérias e parasitas usando regularmente um eliminador. Faça o Programa do Intestino (página 405) para expulsar as *Shigellas*. Tenha muito cuidado ao evitar os produtos lácteos não estéreis. Tente a limpeza do fígado. Obtenha 3.000 pedras para fora.

Certifique-se de que você está recebendo comida suficiente nutritiva; faça suco de cenoura e de vegetais; não use bebidas comerciais. Evite mofo em alimentos - não arrisque-se. Se todas estas medidas trazem o seu peso ao nível de sobrepeso, terá boas notas.

O excesso de peso é uma condição de baixa energia. Sua comida está sendo transformada em gordura, em vez de energia. A decisão de não tornar a energia está sendo feita no fígado, principalmente, mas talvez outros órgãos também.

Tente limpar o fígado (página 408) até que não tenha mais pedras: ao menos 2.000 pedras para fora.

Note que, como o fígado fica

limpo, você ficará com cada vez mais energia após cada limpeza.

Algumas limpezas tem um efeito dramático.

Outros não. Isto sugere

que uma determinada parte do fígado é a parte responsável. Em breve, após a limpeza - dentro de uma semana - os mesmos velhos conjuntos de estafa.

Mas durante estes poucos dias, observe como seu corpo se sente. Parece leve. Seu abdômen está firme, como se fosse uma parte de você novamente.

Sua mente não está na comida durante todo o dia. É muito fácil

perder peso, na verdade, você pode perder cinco libras nestes poucos dias sem fazer dieta ou exercício. Definitivamente, sua regulação de peso perdida há muito tempo está de volta com vigor. Mas, em seguida, ela desaparece. Felizmente, um pouco da perda de peso fica com você, e repetindo a limpeza (apenas uma vez em 2 semanas, entretanto) você pode perder as libras que você quer e ganhar energia de uma forma permanente. É provavelmente a maneira como a natureza projeta.

Tente aumentar seus movimentos intestinais. Observe como gatos e

cães parecem derivar energia esvaziando os intestinos. Um gato caminha para a sua caixa de areia; depois de esvaziar seu intestino e com cuidado cobrindo-a, ele salta da caixa e foge. Agora, tem seu bom humor. A química do corpo, a acetilcolina, desempenha um papel de esvaziar os intestinos. A acetilcolina é um operador necessário para muitos de nossos músculos. Existe uma perturbação no nosso metabolismo de acetilcolina em condições de excesso de peso?

Persuadir seu corpo a liberar mais acetilcolina, pelo menos nos intestinos, usando um laxativo à base de plantas como Cascara sagrada. Outras variedades são úteis, também, mas não use um laxativo de drogas: ele sobrecarrega o fígado ainda mais. Tente ter três evacuações por dia.

As bactérias *Shigella* podem causar uma constipação terrível. Imediatamente, o corpo se sente lento, o abdômen se sente desconectado ou estendendo-se. Um conjunto de fomes sem nome por dentro. Mantenha uma estreita vigilância sobre

alimentos lácteos para se certificar de que eles são estéreis. Use a eliminação em caso de dúvida e faça o programa intestinal.

O exercício ajuda enquanto você o faz. Trabalhe uma dieta rigorosa contanto que continue a fazer o mesmo.. Mas este não é o problema. Quando você parar, perderá terreno. O que não resolve o problema de um ineficiente metabolismo do corpo.

O aumento dos níveis da tireóide ajuda, mas isso pode ser perigoso.

O aumento dos níveis da tireóide naturalmente, através da remoção de toxinas é um método muito eficaz desde que seja baixo, para começar. No excesso de peso, as pessoas, muitas vezes, têm uma temperatura corporal baixa, mostrando que a tireóide está envolvida: isto é, sub produzindo. Mas dar ao corpo uma tireóide extra não resolve o problema da tireóide. Isto só resolve temporariamente o resto do problema do corpo. A tireóide terá vírus e metais pesados nela. O metal em sua boca escora para baixo, para o estômago, passando muito perto da tireóide. Talvez, a sua captação de iodo seja inibida. O cloro em água e bromo em pão podem inibir a absorção de iodo pela tireóide, também. Afinal de contas, eles são todos os halogênios. Pare de comer pão branqueado e filtrar o cloro em sua água. Se isso aumentar a sua temperatura do corpo, você poderia esperar melhor controle de peso. A erva tradicional, *Fucus*, foi usada para tratar problemas de tireóide (e sobrepeso) em dias quando as ervas governaram a medicina. Herbalistas fizeram questão de desencorajar o uso de iodo liso. *Fucus*, segundo eles, era muito mais eficaz. Ver *Receitas*.

Se todas estas medidas não funcionam para você, pelo menos você tem tentado melhorar a sua saúde.

Existem algumas vantagens de excesso de peso. No excesso de peso, as pessoas parecem resistir à doença melhor. Elas riem mais. Mas um olhar no espelho ou nas balanças as arruinam. Fique longe do espelho e balanças. Não estrague a sua vida inteira por causa deles. Faça um esforço razoável e, em seguida, desfrute a sua estadia neste planeta. Abaixo do peso pode ser tão difícil como o excesso de peso para corrigi-los. Uma vez que o estômago foi treinado para dizer "cheio" ou "cheio o

suficiente ", mesmo depois de algumas pequenas quantidade, é difícil curar. Salmonelas na parede do estômago são muitas vezes vistas. Giardia e outros parasitas comuns, que não pertencem ao estômago, são vistos nele em casos de baixo peso.

O estômago é invadido por bactérias e parasitas quando a sua imunidade é baixa. O culpado comum é o escoamento do dente de metal contínuo para dentro do estômago. Remova todos os pedaços de metais da boca. Não cozinhe ou coma com metal. Estimular o seu apetite com B-vitaminas. E, novamente, o fígado desempenha seu papel. Se está tóxico com mofo, ele pode dizer "coma mais" e o corpo obedece.

Um estágio da doença do câncer é a perda de peso. Isto é chamado *caquexia*. A vítima acredita que ele ou ela está comendo o suficiente. Eles nunca tem um mau

apetite. No entanto, o peso cai de forma constante. Este problema metabólico tem sido estudado cientificamente.

Um produto químico, sulfato de hidrazina (Prescrição apenas), pode invertê-lo para algum nível.

Use 65 mg, três vezes por dia durante 30 dias.

Talvez uma lição tirada do metabolismo da caquexia

possa ser aplicada a obesidade. Para o paciente de caquexia, a vida terminaria

antes, se suplementos de alto teor calórico não forem utilizados. Mas não use enlatados "intensificador de calorias". Eles estão poluídos, muitas vezes, com muito solvente que faz a condição piorar. Em vez disso, faça uma gemada: ½ copo de leite fervido, ¼ xícara de creme de leite fervido, um ovo cru (exterior cuidadosamente lavado), 1 colher de chá, azeite de oliva, uma banana, mel, canela, cravo, noz-moscada a gosto. Misture tudo em um liquidificador. Beber 1 copo por dia. Varie isto diariamente para manter uma receita interessante.

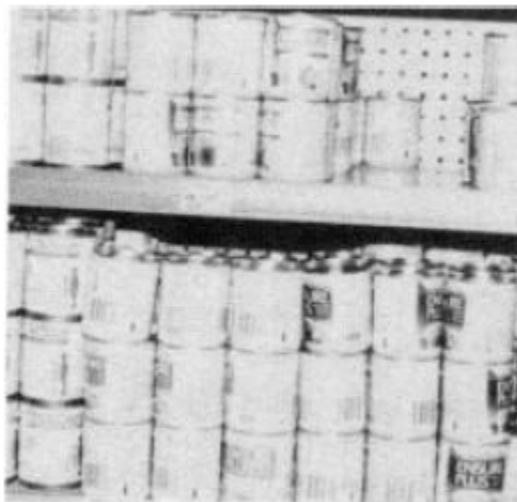

*FIG. 33 Eu encontrei todos os intensificadores de calorias poluídos com álcool de madeira. Faça o seu próprio.*

Se tudo isso falhar, dê um crédito para alcançar a melhoria da saúde e mude seu foco para um projeto diferente. Abaixo do peso não é tão mal.

## **Problemas de Sono**

Todos os grandes animais dormem, mas um pouco de dia em vez de noite. Quando os seres humanos fazem isso, ou seja, trabalham no turno da noite, eles não se sentem bem. Os seres humanos precisam de cerca de sete horas de sono dentro das vinte e quatro horas. Os mais jovens dormem mais; recém-nascidos dormem muito mais. Quando somos privados de sono ficamos aborrecidos, pensamos menos claramente no dia seguinte e temos menos energia. Apesar de muitas pesquisas em "laboratórios do sono", problemas de sono não estão compreendidos, exceto para apnéia do sono. A respiração deve ser a mesma. Quando respirações são perdidas, é chamado de apneia. É especialmente preocupante quando um bebê mostra *apnéia*.

### **Apnéia do Sono**

Uma vez que a respiração é regulada pelos níveis de ácido no sangue e é influenciada pela qualidade do ar, toxinas de ar deve ser localizadas primeiro. A fumaça do cigarro é uma toxina do ar. Vanádio a partir de um vazamento de gás é uma toxina de ar muito grave e pode passar despercebida. Faça a sua própria verificação das empresas de gás que deram respostas erradas por quatro a cinco vezes. Peça a uma empresa de construção de casas ou do Departamento de Saúde para verificar se há vazamentos de gás. PVC de novos carpetes podem estar poluindo o ar. Arsênio de carpetes e cortinas "tratadas" e

móveis também poluíem. Amianto de roupas e secadores de cabelo podem ser as toxinas responsáveis. Talvez, até mesmo fibra de vidro, formaldeído ou freon.

Adultos com apnéia do sono mostram tecidos da garganta inchada: não necessariamente dor. Isso faz com que a passagem de ar diminua; suspiros longos de ar são tomados para tentar compensar o oxigênio perdido e o dióxido de carbono é construído.

Inchaço da garganta é uma reação alérgica comum. A possibilidade de alergia deve ser a segunda consideração após a qualidade do ar. Reações de medicamentos, mesmo em um bebê que está na enfermaria, onde apenas a mãe está utilizando um medicamento pode ser o problema. Alergia a alimentos, produtos químicos tem sido sugeridos, bem como uma falta de simples vitamina C (implicando mofo e remédios que consomem vitamina C no processo de desintoxicação).

Uma terceira possibilidade é a infecção. Muitas bactérias e vírus podem causar inchaço na garganta. Vermelhidão da garganta é um sinal revelador. Isso não significa necessariamente machucar. Matar todos os invasores com um eliminador e tentar compreender a base de baixa imunidade na garganta.

Manter o metal na boca constantemente é uma causa de baixa imunidade na garganta, uma vez que devem secar a garganta.

Se você ronca, você pode deduzir que sua garganta esteja inchada, mesmo se não tem apnéia do sono. Prosseguir com todas as três causas possíveis (Toxina do ar, alergia, infecção).

Sobrepeso e obesidade têm sido enfatizados como causas.

Isto pode aplicar-se a alguns casos, mas certamente não para bebês.

Seja o que for, não faça nada. Mantenha a remoção de coisas ruins até encontrar a causa da respiração irregular.

Chester Fannon, 50 anos, tinha bastante sobrepeso e usava uma máscara durante a noite com um soprador de ar para auxiliar sua respiração. Ele havia sido designado a um centro de sono para apnéia do sono. Ele tinha secura extrema da sua garganta durante a noite e de perda de audição em um dos ouvidos. Ele estava tóxico com arsênio (assassino da barata), bismuto (Colônia), estanho (creme dental) e tálio (peça dentária poluída). Ele estava infestado com ambas das espécies de *Ascaris* e tinha uma tosse sem originalidade. Ele tinha quatro solventes acumulados nos seus tecidos. Ele estava desenvolvendo nove patógenos: *Mycoplasma*, *Haemophilus inf.*, *Streptococcus pneu*, *A-strep*, *Nocardia*, *Staphylococcus aureus*, *Bacillus cereus* e do vírus da gripe, mais da metade deles em sua garganta. Estes foram mortos com um gerador de frequência e uma limpeza geral foi feita. Após dois dentes serem puxados, ele já não precisava de sua máscara e já não tinha apnéia.

Peter Day, de meia idade, marcou uma cirurgia na garganta em poucos dias. Ele tinha um par de noites de terror quando pensou que estava morrendo e não podia arriscar muito mais noites com suas vias aéreas obstruídas. Ele estava em excesso de peso. Sua garganta estava vermelha e inchada, embora não sentisse nada. Ele nem sequer tinha resfriados. Sua dieta foi completamente mudada, para coisas que ele raramente comia (bananas, leite, sopa, mingau de aveia) e eliminou as coisas que comia diariamente (hambúrgueres, batatas fritas, chá, panquecas com xarope de carvalho silvestre natural). Em dois dias, sua garganta estava bastante limpa, os tecidos não mais estavam inchados. Talvez, fossem os mofos do xarope, talvez, fosse o ácido oxálico no chá ou algo que não podia desintoxicar-se nesses alimentos. Ele estava certamente feliz por não viver o resto de sua vida com uma caixa de voz artificial.

## Insônia

Outro distúrbio do sono é acordar no meio da noite e não ser capaz de voltar a dormir por horas. Ou não ser capaz de obter sono.

Eu acredito que esses problemas são causados por um nível alto de amônia no cérebro. Esta crença é baseada em duas observações. Ornitina, um redutor de amônia, induz a um sono maravilhoso em pessoas com insônia. Observa-se também que, depois de matar os parasitas, que produzem a amônia, o sono é muito melhor. O nosso metabolismo não produz amônia. Produzimos ureia que é excretada pelos rins, juntamente com água e, em seguida, chamada urina. Quando estamos parasitados, o nosso metabolismo está sobrecarregado com amônia, no entanto, feita pelos parasitas. Nós temos que transformá-los em ureia no fígado e rins, assim podemos excretá-los. Mas isso não pode ser feito no cérebro! O cérebro não possui uma enzima essencial, ornitina carbamilsfosfato-transferase, para este pouco de bioquímica. O cérebro nunca foi feito para ser parasitado ou infectado e não ter defesa. A maioria dos nossos parasitas vem de animais com os quais associamos. Nós não fomos feitos para viver com cavalos, vacas, ovelhas, porcos, macacos, porquinhos da índia, cães, gatos e galinhas nem entrar entre em contato com dezenas deles em um zoológico. We do so at our own peril. It is known that ammonia is a strong brain irritant. Na verdade, uma pessoa pode ser despertada de um coma ao cheirar amônia "cheirando sais". Ornitina reage com a amônia, esfregando-a como uma esponja. A arginina, um outro aminoácido, igualmente reage com a amônia, mas não coloque-a para dormir. Portanto, há mais na insônia que a mera incapacidade de reduzir os níveis de amônia. Resultados de arginina devem estar em estado de alerta e, portanto, devem ser usados de manhã, quando necessário. Ornitina, dada na hora de dormir, pode ser tomada por ½ hora para fazer mágica. Ambas são perfeitamente seguras, uma vez que são naturais para o seu corpo e um constituinte alimentar. Comece por tomar duas cápsulas de ornitina (cada uma com 500 mg.) Na primeira noite. Tome quatro na noite seguinte. Tome seis a noite depois e escolha a dose que mais gostar. Às vezes leva-se cinco dias para "alcançar" tudo o que precisa ser feito para o cérebro dormir. Enquanto isso, é claro, você planeja matar seus parasitas e fazer da insônia um caminho mais eficaz. Outra ajuda para o sono são ervas. Um par de ervas, valeriana e calota craniana, são conhecidas por tal ação. Os mecanismos não são compreendidos e isso faz da ação não uniforme. Algumas pessoas dormem bem com elas, outras não. Basta experimentá-las para descobrir. Estamos todos tão diferentes em nossos detalhes do metabolismo que respondemos de maneira diferente para as ervas. Mas é uma bênção que o mecanismo não seja compreendido. Ervas, uma tradição que precede a civilização, precisa estar sempre fora dos limites de intervenção por parte de agências governamentais. Triptofano, um outro aminoácido, é cerca de duas vezes mais potente que a ornitina, mas foi retirado do mercado há alguns anos.

Algumas pessoas que diariamente eram vistas a serem muito doentes e algumas mortes se seguiram. Desde que o triptofano era utilizado anos antes de perceber sua toxicidade, algo incomum era suspeito. Meus testes mostraram extrema poluição das capsulas de triptofano. Elas continham PCB, mercúrio, rutênio, estrôncio, o praseodímio, o alumínio e benzalcônio. Eu posso somente especular que um tanque de mistura rompeu, despejando sua carga preciosa para o chão, mas foi resgatado. Ou que o tanque de mistura não foi cuidadosamente limpo a partir de sua última utilização. Pessoas com doença por triptofano desenvolveram elevados eosinófilos no sangue em teste de forma extrema - um índice de parasitismo, também. Parasitismo, que teria levado a insônia em primeiro lugar! Estas infelizes vítimas viram a causa ou o resultado de seu uso de triptofano? Este trágico acontecimento deve ter chegado a uma descoberta de poluição pesada, uma revelação do processo de fabricação industrial e uma proteção contra qualquer repetição. Ele não foi feito (certamente, publicamente). Os processos de fabricação dos países estrangeiros não estão sob proteção ou jurisdição dos EUA, embora alguns produtos importados devam passar por testes. Não há proteção contra a repetição da experiência do triptofano. Cabe a nós exigirmos seguros suplementos e medicamentos. Não é a lista de ingredientes que informa. Análise de lotes, após serem engarrafados, nos dariam a necessária proteção. A presença de contaminação de sujeiras e toxinas não pode ser totalmente evitada, mas o consumidor pode fazer escolhas a partir da informação que obtiver. Divulgação, é claro, é a ruína do negócio de fabricação. A divulgação da taxa de juros foi a ruína do negócio por empréstimo de dinheiro. Questões tão importantes não podem ser deixadas para as políticas de "auto-regulação". Os consumidores devem simplesmente exigir que saibam o que eles estão consumindo. Rubi Adair, 14 anos, sentia-se inteiramente dolorida, havia zumbido nos seus ouvidos, problemas de sinusite e fadiga crônica. Ela não conseguia dormir, sempre; e tinha ficado metade do ano fora da escola. Ela tinha vermes intestinais em seu estômago. Em três semanas, ela os eliminou com o programa de ervas contra parasitas e poderia dormir naturalmente.

## Infecções Fúngicas

*A levedura mais comum em seres humanos é a Candida albicans.*

*Candida* está sempre ao redor. Ele voa no ar, procurando um lugar para pousar e se reproduzir. Ele pode invadir uma variedade de tecidos humanos como a boca (chamado aftas), pele (incluindo alguns tipos de assaduras), vagina e do trato digestivo. Todos nós temos algum fermento em nosso aparelho digestivo, mas quando escapa do controle, é chamado candidíase.

A levedura é um fungo. Ele precisa de umidade para sobreviver e açúcar para crescer.

O nosso sistema imunitário, as células brancas do sangue, são capazes de erradicar



levedura, desde que não esteja crescendo rápido demais. E desde que os glóbulos brancos não sejam imobilizados ou inquietos por algo a mais.

## Assaduras

Erupção cutânea de um bebê é um exemplo das células brancas do sangue inquietas. Quando os produtos químicos são utilizados na fralda, os glóbulos brancos vão atrás dos produtos químicos e deixam o fermento crescer. Secar a pele do bebê ajuda desde que o fermento tenha umidade. Isto deve ser feito com o ar, a luz solar e uma lâmpada de calor, não com mais produtos químicos! Certamente, não com cortisona contendo calmantes que reduzem ainda mais a competência imunológica de células brancas do sangue. Use uma lâmpada de aquecimento durante cinco minutos de cada vez, várias vezes por dia. Mude para fraldas de pano; Não as branqueie com cloro lixívia, o cloro residual preso no pano causa uma doença crônica irritante, preparando o palco para uma outra erupção cutânea e futura alergia ao cloro. Fraldas de pano devem ser esterilizadas, não branqueadas. Use o mais quente sistema de lavanderia que a água é capaz de produzir. Adicione ½ copo de bórax para o processo de lavagem. Se você tem Lugol caseiro (feito por seu farmacêutico ou por si mesmo, veja *Receitas*), adicione uma colher de chá para a lavagem ou enxaguamento. O vinagre é uma levedura inibidora, adicioná-lo à lavagem. Fraldas secas através de um ambiente mais quente. Seque para a eliminação. Matar todos os esporos de fungos nas fraldas. Para fortalecer a pele do bebê contra infecções futuras, não colocar produtos químicos sobre a pele. Não use sabão, perfumes, óleo de banho, pomada ou loção. Não use bolas de algodão ou lenços umedecidos. Não faça um banho diário. Lave as nádegas suavemente, com bórax seguido por um enxaguamento de vitamina C. A vitamina C é ácida e é nosso agente de cura natural, mas vai arder em uma superfície de pele quebrada. Use-a como diluído, o necessário para ser tolerado. O óxido de zinco é um outro curandeiro natural porque mantém afastado o ferro que fungos e bactérias precisam para reproduzirem-se. Nunca use zinco composto comercialmente disponível, porém, simplesmente compre o seu próprio pó de óxido de zinco, misture com o amido de milho e guarde em um grande mistura de sal velho, ponha-o onde quer que haja umidade ou fungo em crescimento.

### **Trate leveduras ou fungos do mesmo modo**

Outros crescimentos de fungos, como Tinea (coceira na virilha), micose (sem ser por um verme), pé-de-atleta, juntamente com *Cândida*, podem ser semelhantemente erradicados como:

1. privar o fungo de umidade.
2. privar os vasos de ferro.
3. privar o fungo de açúcar.
4. Fortalecer o poder imunológico da pele.
5. Fortalecer a capacidade de cura da pele.

Pode ser impossível privar o fungo de umidade, por exemplo, se seus pés suam e você deve usar meias. Tire suas meias logo que chegar em casa, trate seus pés com um calor da

lâmpada. Use óxido de zinco ou amido de milho em pó para secar a pele. Seque as meias após a lavagem. Seque-as pelo calor (que estejam quentes ao tocá-las). Lave-as apenas com bórax (sabões e detergentes contêm alumínio que poluem a pele). Lave a pele com vitamina C em água. Tome todas essas medidas utilizadas simultaneamente ao limpar o fungo do pé-de-atleta. E com grande persistência. Eles podem ter desenvolvido uma posição abaixo da unha do dedo do pé, onde há um constante fornecimento de umidade, ferro e açúcar que estão disponíveis a eles. No entanto, células brancas do sangue acabam por devorá-los se você permitir. Na candidíase (infecção na boca por fungos) você deve novamente enganar seu crescimento, fazendo todo o possível ao mesmo tempo. Não coma açúcar, não beba sumo de fruta, fique fora de antibióticos. Evite traumatismo como comer alimentos abrasivos (crostas, pipoca, nozes, pastilhas) ou chupar coisas. Fio dental apenas uma vez por dia (usando linha de monofilamento de pesca), seguido imediatamente por escovagem com iodo branco (ou solução de Lugol, mas isso, temporariamente, mancha). O peróxido de hidrogênio não é forte o suficiente. Lembre-se de esterilizar sua escova de dentes com álcool de cereais ou iodo. Você também pode lavar a boca com 6 gotas de Lugol em ¼ xícara de água. Ou aplicar 6 gotas diretamente na língua e esfregá-las levemente com os lábios. Não use Lugol se lhe foi dito que é alérgico a iodo.

Mate *Candida* diariamente com um gerador de frequência ou eliminador. Se a reinfecção é constante, você deve continuar a fazer todos os tratamentos dados para curar-se de forma permanente da doença de fungos. Se *Candida* cresce em suas células vivas (as quais você não está atacando!) você não pode matá-la de uma só vez. Apenas a superfície do fungo pode ser acessível por qualquer Lugol ou "eliminação" elétrica. Mas à medida que a camada superior é morta, expondo a camada seguinte, você terá progressos. Vai demorar um mês de tratamento diário para a limpeza. Faça a limpeza de fungo em determinado local e não outro que não lhe traga cura permanente. Locais úmidos como abaixo dos seios, abaixo da concavidade da barriga, virilha e forquilha precisam ser mantidos secos com amido de milho diariamente. Mantê-lo por muito tempo após parecer estar curado.

## Doença do Linguado

Linguados ou platelmintos, tem um ciclo de vida complexo com muitos estágios. Embora ovinos, bovinos, porcos e os seres humanos podem ser "naturais" hospedeiros para a fase adulta, as outras etapas são destinadas a desenvolverem-se ao ar livre e em hospedeiros secundários. Quando outros estágios nos quais os vermes adultos são capazes de desenvolverem-se em nós, eu chamo de doença do linguado. Ou, quando um adulto que "normalmente pertence" a uma outra espécie é capaz de desenvolver em nós, eu também chamo isso de doença do linguado. Ou mesmo quando vermes adultos em seu hospedeiro "normal" se deslocam partindo do órgão que "normalmente" coloniza outros órgãos do corpo, eu

chamo isso de doença linguado também.

Quatro variedades de vermes envolvidas nesta busca extraterritorial são os vermes intestinais, verme de fígado ovelhas, verme pancreático e verme de fígado humano.

Como você pode ver a partir de seus nomes, os cientistas os estudaram bem para saber exatamente quais os animais são anfitriões "normais" e qual o órgão no animal é a moradia de um adulto de linguado "normal". Doença do Linguado é quando qualquer um dos vermes estão "errados".

Linguados não tem olhos para ver ou pernas para andar, assim como eles podem encontrar e viajar para o órgão que querem no meio do seu corpo? Os cientistas não sabem ao certo. No entanto, foi concluído a partir de muitos estudos científicos que o verme de fígado, *Fasciola*, por exemplo, não tem problemas para procura e colonização do fígado.

Aqui estão alguns exemplos do que pode acontecer quando vermes estão "errados:"

- vermes adultos (qualquer um dos quatro mencionados) na parede do útero provoca cólicas e sangramento quando não estão período menstrual. Se um adulto atravessa a parede para o interior e depois consegue sair pelas trompas de falópio para a cavidade abdominal, leva algum endométrio com ele - causando a **endometriose**.
- Se os adultos se desenvolvem nos rins, pode causar lúpus ou Doença de Hodgkin.
- Se os adultos completam seu ciclo no cérebro, a doença de Alzheimer e esclerose múltipla resultam.
- Se o verme intestinal (*Fasciolopsis buskii*) torna-se adulto no fígado, provoca cânceres de muitos (centenas) tipos.
- Se o verme pancreático completa o seu ciclo no pâncreas, leva a diabetes. Este não é um exemplo de vermes desviando para os órgãos errados, mas de terem suas fases de reprodução onde nunca puderam antes.
- Se vermes desenvolvem-se no timo, a imunidade é reduzida. Se isso passa a ser o verme intestinal, o HIV ( Vírus de Imunodeficiência Humana) é libertado lá. Por sua vez, o HIV invade outros tecidos, como o pênis e a vagina.
- Estes quatro vermes também podem invadir os músculos, causando distrofias.

As dissimilar as we always thought these diseases to be, it's obvious to me that they are but one disease—fluke disease. Considering the size of these flukes (adults are easily visible), it is not surprising that they can quickly lay waste a human's organs. Yet a human is big and makes a valiant effort to kill the stages, block access to tissues and otherwise battle them. But only the human's intelligence can be counted on to defeat them. The intelligent approach is to discover what enables these mighty monsters to do their reproducing in our bodies instead of the pond with its snail/minnow secondary hosts.

## Vermes e Solventes

A explicação que eu encontrei para dois destes vermes é a presença de solventes em nossos corpos. A presença de álcool isopropilo está associada a 100% dos casos de cânceres (mais de 500 casos) com a reprodução das fases de vermes intestinais em uma variedade de órgãos, causando cânceres nos mesmos.

A presença de benzeno está associada a 100% dos casos de VIH (mais de 100 casos) com reprodução de fases de vermes intestinais no timo.

A presença do álcool de madeira está associada em 100% casos de diabetes (mais de 50 casos) com reprodução de estágios do verme pancreático no pâncreas.

A presença de xileno e tolueno está associada a 100% dos casos de Alzheimer (mais 10 casos) com a reprodução de fases intestinais de vermes no cérebro.

Muito mais trabalho precisa ser feito para examinar a relação entre reprodução de vermes, solvente e o órgão escolhido.

Mas parece provável que o solvente permita tudo isso de acontecer. E a nossa inteligência, para nos salvar, deve encontrar uma solução.

Parar o uso desses solventes parece-me ser o aconselhamento mais urgente. Buscar quais os alimentos e produtos poluídos com solventes é o primeiro passo. É indispensável que você teste tudo que usa ou come para poluição solvente. O Sincrometro faz com que a tarefa seja fácil. Idealmente, todos nós devemos unir nossos resultados, contribuindo para o corpo em conhecimento.

Em minhas observações, quando as grandes fontes de solventes estão paradas, os níveis do corpo voltam para zero. Em outras palavras, as quantidades diminutas que inalam aqui e ali não se acumulam a ponto de causarem um dano grave. Nós temos comido, bebido ou absorvendo-os em uma base diária que nos prejudica! Então, de onde eles podem vir?

As fontes de benzeno e álcool propil que eu encontrei são dadas em listas especiais (página 426). As fontes de álcool de madeira não são tão bem conhecidas, mas incluem bebidas comerciais, cereais, adoçante artificial, vitaminas e drogas.

Outros solventes são ainda menos estudados. Mas um padrão está emergindo: alimentos e produtos que requerem esterilização dos frascos e máquinas para preencher essas garrafas estão poluídos com álcool propílico ou álcool de madeira. Alimentos e produtos que contenham aromas e óleos estão poluídos com benzeno. Deixe o comprador (você) ser cauteloso! Teste os seus produtos próprios, se possível. Se não, não compre-os.

Há muitos outros vermes e muitas outras doenças. Existem outros trios de verme / solvente / doença? Tem ocorrido a doença do linguado por um longo tempo ou é um fenômeno recente? Certamente o câncer é de 100 anos, então, é o uso de álcool propílico. Diabetes é bastante antiga como doença assim como seus solventes associados, no caso do álcool de madeira. Mas o HIV, AIDS e Alzheimer são doenças recentes. Podemos concluir que o benzeno, xileno e tolueno foram

usados muito menos no passado?

Doenças de vermes poderiam ser erradicadas com algumas ações simples: monitoramento de solventes em alimentos, rações e produtos.

Felizmente, isso terá início. É do interesse do consumidor ou de ter o seu próprio caminho de monitoramento também.

Formas químicas podem ser concebidas, além da maneira eletrônica apresentada neste livro. Imagine uma pequena tira de teste como um palito plano que transforma-se em cor quando entra em contato com o álcool propílico. Mantenha um pacote em seu bolso e nunca esteja desconhecido de sua dose novamente ... tudo em um novo mundo.

## **Vermes Não Solitários**

Existem outras famílias de parasitas. As lombrigas e tênias estão ganhando terreno também. Elas estão associados aos solventes? Ou com fatores ainda desconhecidos? Elas estão mudando seus ciclos de vida para aproveitar a nossa baixa imunidade?

Estas são perguntas importantes. Mas você está armado com uma excelente tecnologia. As respostas serão encontradas.

E junto com as respostas certamente irá desenvolver uma nova indústria.

Uma indústria que não só divulga a pureza de seus produtos mas fornece a prova de sua satisfação.

## **Queimadura e Dormência**

Sensações de queimadura na pele pelas quais você sabe que os nervos estão envolvidos. Mercúrio é o agressor mais comum. O mercúrio pode começar a caminhada de uma série de outras toxinas, bem em seu sistema nervoso: pesticidas, produtos químicos automotivos, produtos químicos domésticos, fragrâncias e até mesmo produtos químicos do alimento. Algumas pessoas podem obter uma sensação de queimadura após uma viagem de carro, quando expostas a perfume, quando andando pelo corredor sentindo o cheiro do sabão de uma loja. Quando os nervos afetados não vão para a pele em vez de irem para um órgão como os dedos, você pode sentir uma câibra no dedo do pé ou câibras no dedo. Retirar as fontes de mercúrio.

Queimadura na pele é uma antiga doença, talvez até mesmo a base de conceitos como "inferno." O fogo de Santo Antônio foi causado por ferrugem (comida com fungo) na ingestão. Mofos não necessariamente vêm sozinhos. Talvez outras toxinas de fungos podem ir para os seus nervos, também (ver Mofos em Alimentos, página 285). Talvez as toxinas do mofo que interferem no ácido pantotênico usado pelo seu corpo, por motivo do pantotenato (500 mg, três vezes por dia) podem, por vezes, aliviar a condição e, claro, isso é bom para o seu corpo.

Glutamato monossódico (MSG) pode causar queimadura, especialmente do rosto e lábios. Às vezes, o inchaço ocorre também. MSG é utilizado como um intensificador de sabor. Foi encontrado décadas atrás, para ser uma

toxina cerebral e foi retirada da comida para o bebê. Mas o que dizer sobre os adultos? Especialmente aqueles que já têm um problema cerebral.

Jogue tudo fora de sua cozinha. Pergunte aos restaurantes que alimentos eles tem.

Dormência tem uma causa semelhante. Dormência dos dedos ou pés tornaram-se bastante comuns, uma vez que a toxicidade de tálio e mercúrio foram tão divulgados.

Se você tiver queimadura e dormência, pode a esclerose múltipla (MS) ficar longe? Remova todo o metal da sua peça dentária, imediatamente, substituindo por composto (veja Limpeza Dental, página 305). Felizmente, o seu sistema imunológico ainda é forte o suficiente para limpar as bactérias que crescem em torno do metal e nos receptáculos da mandíbula. Verifique e limpe as cavitações. Comece a sua cura da mandíbula com o leite, magnésio, vitamina D na dieta. Usar ácido tióctico para ajudar a limpar seus tecidos do restante de metal (3 a 6 por dia).

A bactéria do sistema nervoso mais comum é a *Shigella*. Já está começando pode ser observada em casos de queimadura e dormência.

Ela está profundamente enraizada em casos de MS. Três tipos de *Shigella* são facilmente obtidos em lâminas: *dysenteriae*, *shigella*

*flexneri*, *Shigella sonnei*. *Shigella* causa depressão e

irritabilidade. Tudo pode causar gases e flatulência. O eliminador não mata

todos eles, porque habitam o intestino. Você deve esvaziar o seu intestino frequentemente, duas ou três vezes por dia. E fazer o

Programa do Intestino até que todos os sintomas desapareceram. Tenha muito cuidado para não colocar

alimentos lácteos contaminado em sua boca novamente. Ferva todos os produtos de leite.

Eles devem estar no ponto de ebulição durante 10 segundos. Este

inclui queijo, queijo cottage, leite coalhado e leite regular. Coma somente de uma casa que faça iogurte ou faça leiteinho. Manteiga e

creme de leite precisam estar no tratamento, também. Nunca use produtos de leite cru.

Nana Hughes, 48 anos, teve dormência em todo braço direito, mão e lado direito de sua cabeça; estava particularmente ruim nos últimos quatro meses. Ela era tóxica com PCBs, titânio e disprósio (pintura).

Ela estava no tratamento de tireóide, com Xantакт™ (para o estômago) e medicamentos de clorazepato.

Encontramos também dirofilariose do cão (ela teve dores no peito

sobre o coração). Começou o programa de parasitas, parou de usar unha polonesa, e parou todos os detergentes para pratos e roupas.

Em três semanas, a dormência estava grandemente reduzida. Ela ainda tinha

acúmulo de titânio a partir de metal dental (uma ponte parcial). Vendo que

estava no caminho certo, ela parou o uso de MSG em sua comida, trocou suas bebidas para o leite e reduziu o tempo de fumar. Seu braço estava muito próximo do normal.

Maria Santana, 45 anos, teve dormência em ambos os braços; eles formigavam e "dormiam" muito. Isto estava se espalhando a uma perna. Seus músculos eram

tóxicos com tálio. Foi por algum pesticida muito antigo, ainda eficaz

e ainda em uso na casa. Ela também tinha a água, provavelmente,

de escoamento de pesticidas. Ela livrou todo o corpo de produtos comerciais,

fez uma limpeza nos rins e matou seus parasitas. Ela tinha dificuldade de

livrar-se de *Prosthogonimus*, mas em dois meses, ela obteve

tudo limpo. Suas pernas, braços, problemas de sono, do trato urinário

foram todos embora e ela podia se concentrar em seu último problema, digestão.

Doces Donaldson, 44 anos, tinha dormência do ombro até o pulso

e braço, que começara há um ano. Ela era tóxica de irídio, lítio e vanádio a partir de um vazamento de gás. Ela foi aconselhada a parar a cafeína e mudar para o leite (seu nível de cálcio era baixo: 9,0 mg / dl) e um comprimido de magnésio (300 mg por dia). Seus triglicerídeos estavam elevados, implicando um problema renal. Ela tinha cristais de urato e fosfato nos seus rins. Ela diminuiu o fosfato em sua dieta (carne, nozes, grãos, de refrigerante) e iniciou a limpeza dos rins. Quando o vazamento de gás foi resolvido, tanto a sua toxicidade do lítio como vanádio desapareceram. Em seis semanas, ela também tinha matado parasitas e seus períodos menstruais tornaram-se regulares pela primeira vez. Um cisto de ovário tinha desaparecido, também, como verificado por ultra-som. Logo sua TPM tinha ido embora, incluindo afrontamentos. Depois de quatro meses, ela tinha feito três limpezas do fígado e sua dormência melhorou de repente. Após mais algum tempo, não houve mais dormência.

Se a limpeza da cavitação traz melhoria imediata, você acaba sabendo que essas bactérias eram parte do problema. Verifique-as novamente se os problemas retornarem; bactérias dentais são notórias para o retorno. Se a limpeza dos rins torna-os pior por um dia e, em seguida, melhor, você sabe que as bactérias nos rins são parcialmente responsáveis. Se a limpeza do fígado (página 408) tornam as coisas piores por um dia e melhoram no dia seguinte, você sabe que as bactérias estão entrincheirados no fígado. Continue a limpeza até nenhuma dessas fontes existirem mais. Matar todas as bactérias, pelo menos uma vez por semana por via eletrônica. Queimadura e dormência podem ser curadas e não apenas detidas. Em outras palavras, os seus nervos podem ser limpos e curados.

## Depressão

Todas as pessoas que eu vi com depressão clínica tiveram pequenas lombrigas no cérebro. É de se admirar que o cérebro não possa fazer neurotransmissores suficientes ou recebê-los fora de um equilíbrio? Os vermes habituais são ancilostomídeos (*Ancylostoma*), *Ascaris* de cães e gatos, *Trichinellas* e *Strongyloides*.

Embora comumente acredita-se que ancilostomídeos penetram a pele quando andamos descalço na terra, parece ser um caminho negligenciável. As vias importantes estão ingerindo sujeira animal e inalação de poeira suja. Nossos animais de estimação pegam esses vermes diariamente. Nós os obtemos e doamos em troca constante com nossos animais de estimação e membros familiares. Fraldas de bebês são produtos perigosos, embora necessários, nos negócios. Deixar as crianças pequenas limparem-se após evacuações do intestino é ainda mais perigoso. As mãos devem ser higienizadas com álcool de cereais depois de lidarem com conteúdo intestinal, o seu próprio, do seu filho, ou de um animal. Se você limpar bem uma fralda suja e as mãos com sabão, em seguida, fazer a salada cortada para o jantar, você está certo que dará a cada membro da família uma dose de tudo o que o bebê tem. Eles estavam se escondendo sob as unhas. Animais limpam o caminho mais fácil: eles simplesmente lambem a parte inferior do filhote. Mas, nós, humanos, não somos suficientemente fortes para isto a cada refeição. Devemos higienizar nossas mãos.

Limpeza de banheiros também é perigosa. Use luvas. Se ninguém sofre de depressão, você pode usar água sanitária (armazenada na garagem) para desinfetar as fezes, caso contrário, use álcool (50% de grãos). Mantenha maçanetas e torneiras limpas com álcool, também.

Se você sofre de depressão use seu eliminador imediatamente para matar essas quatro espécies de lombriga: *Ancylostoma*, *Ascaris*, *Trichinella* e *Strongyloides*.

Outros membros da família devem eliminar esses quatro vermes no mesmo dia ou o mais próximo possível. A reinfecção sempre ocorre. Na pessoa deprimida, os parasitas microscópicos viajam imediatamente para o cérebro. Em outros casos, eles podem simplesmente residir no intestino, pulmões ou fígado ou outros órgãos. Caminhos (vias) para o cérebro tornaram-se estabelecidas para a pessoa deprimida.

Estas pessoas devem curar-se antes que haja qualquer tolerância a reinfecção.

Solventes e outras toxinas, também no cérebro, abrandam ou impedem a cura. Por esta razão, a pessoa deprimida deve fazer quatro limpezas.

As bactérias da família *Shigella* são sempre vista na depressão. Mate todas as *Shigellas* e evite a reinfecção por ebulição de

produtos lácteos e não coma aqueles que não podem ser cozidos. Continue o Programa do Intestino (página 405). Não guloseimas ou saladas preparadas na mão, em bares de salada. Finalmente, faça a limpeza do fígado, repetindo-a a cada duas semanas. Depressão, mesmo de longa data, pode voltar dentro de dias depois que o cérebro finalmente tem seu território para si. Olhe no espelho e sorria para si mesmo, para o seu sucesso de vencer seus invasores. Nunca mais, deixe que estas esteiras rolantes assustadoras contra a felicidade fiquem no centro do seu cérebro.

## Depressão maníaca

Esta variedade de depressão está associada a *Strongyloides*, como o parasita principal no cérebro. Além disso, o cloro como um alérgeno! *Strongyloides* é o mesmo verme que causa a enxaqueca e outros tipos graves de dores de cabeça recorrentes. Provavelmente, depende de onde esses minúsculos vermes criaram a sua "limpeza" e que sintomas você tem: se depressão maníaca ou enxaquecas. Talvez, o cloro seja o fator decisivo.

Estes minúsculos vermes podem passar da placenta para o feto futuro.

É de se admirar que estes distúrbios cerebrais possam ser herdados? Claro, há ampla oportunidade de comê-los simplesmente -los sem as mãos, as mãos de outras pessoas, e afastar-se do chão durante a infância. A verdade surpreendente é que alguns membros da família não são infectados com ele ou, pelo menos, não tem sintomas no cérebro! O que torna muito difícil de erradicar *Strongyloides* em uma família inteira e assim, deixar a pessoa deprimida ficar bem. É, de fato, impossível se houver um animal de estimação ou outra ligação de animais. Livrar-se da



alergia ao cloro também é muito desafiador. É um passo para a eliminação de todos parasitas.

Eu costumo ver um acúmulo de bromo também. Desde bromo, flúor e cloro são todos os halogêneos, de modo tão demasiado que, talvez, qualquer um pode saturar a capacidade do fígado para desintoxicar o cloro. Pare de comer pães bromados (branqueados). Pare de tomar medicamentos que contenham brometos. Essa é a parte fácil. Você também deve parar mesmo de lavar o rosto com água clorada (use um puro sistema de filtro de carbono). Você inala-o como você lava algo. Nunca beba ou use-o para qualquer finalidade. Claro, não deve haver nenhuma lixívia nos recipientes de casa, mesmo quando bem fechados; nem devem as roupas serem usadas branqueadas.

Faça as quatro limpezas. Às vezes, as nuvens aparecem e a mente se ilumina a caminho do dentista para a casa. A recuperação pode ser muito rápida, em menos de uma semana. E a recorrência será muito rápida se um pouco de cloro é inalado ou bebido. Mas sua vigilância cuidadosa compensa. Na metade de um ano, você pode não obter nenhum retorno da doença. Os seres humanos, ao que parece, devem lambem os dedos com a mesma compulsão que as vacas lambem seus narizes e gatos lambem suas partes traseiras. O singular, mais seguro e significativo avanço na higiene humana seria parar o hábito da mão na boca. Devemos sempre comer com utensílios de cozinha. E nunca deixar um banheiro sem lavagem. Essas são mudanças difíceis, mas a nova era de parasitismo as fazem necessárias. Juntamente com os novos poluentes, solventes e metais pesados, parasitas nos alcançarão se não mudarmos.

Não livre-se de lítio e outros medicamentos até que seu médico concorde que esteja pronto, cerca de um ano e meio. Depois disso, certifique-se de ainda mantê-lo acessível. Embora você possa estar livre da depressão maníaca em um dia, ao re-infectar-se em semanas mais tarde, isso irá atacar seu cérebro como um furacão; que ainda não está curado, as vias estão abertas. Seja paciente; a cura vai acontecer como aconteceu com essas pessoas felizes.

Lena Constantino, 39 anos, tinha um histórico de enxaqueca, TMJ, a coagulação pesada em períodos menstruais e inúmeras dores, mas não tentava suicídio 1 ano e meio atrás. Ela foi colocada em *Prozac*™ depois.

Ela estava parasitada por vermes intestinais (no intestino), *whipworm* do cão, *Strongyloides* e vermes de fígado humano. Ela foi iniciada com um programa de parasitas e limpeza dos rins. Isso a fez se sentir tão bem que ela deixou o *Prozac*™ e aterrissou no hospital por razões que não conseguia se lembrar. Depois de 42 dias que passou lá, ela ficou melhor, mais sábia do que antes. Ela começou a trabalhar novamente, não deixando nenhum detalhe desfeito, porque conseguia lembrar como é bom sentir-se livre da depressão (sem precisar de remédios). Três meses depois, ainda tinha *Strongyloides* (ela tinha um gato), mas fez sua primeira limpeza do fígado de qualquer modo. Ela obteve mais de 500 pedras para fora. Sua depressão se foi.

Ela substituiu 4 ornitinas e 2 cápsulas de *ginseng* por dia (mais cápsulas se a tensão não fosse aliviada) para *Prozac* e curou seu problema.

Mona Zabala, 33 anos, estava extremamente deprimida com o seu trabalho. Ela estava cheia de mercúrio, arsênico, PCBs, cromato de lápis de olho, álcool de madeira por beber colas e tinha *Ascaris*, vermes pancreáticos, *Trichinellas* e *Strongyloides*. Ela pensou que era um caso de desespero.

Mas em menos de três meses, quando apenas metade das suas tarefas de limpeza

foram feitas, ela já estava dizendo coisas positivas sobre o trabalho.

Acey O'Hara, um jovem estudante de pós-graduação, era muito cuidadoso para evitar lixos de alimentos, cafeína, fragrâncias e produtos para o corpo, porque ele aprendeu a maneira mais difícil de não tolerá-los. Quando o "choro" da depressão bateu nele, ele não só estava surpreso, mas com raiva que seus bons hábitos de saúde "não tinham recompensa." Ele estava comprando sua água; que vinha em recipientes de plástico transparente. Ele tinha césio em seus tecidos e cérebro. Quando ele voltou para água da torneira (Filtrada em pequenas quantidades) a depressão desapareceu dentro de uma semana e ele não estava chorando por nada.

Leisa Underwood, 46 anos, estava clinicamente deprimida e em terapia. Ela acreditava que era devido a estar passando por menopausa. Ela tinha um pesado fardo de Strongyloides mas não outros vermes. Apenas um dos seus dois cães tinham Strongyloides (por teste de saliva) e o gato estava livre delas. Ela estava cheia de césio (a partir de água potável de refrigerador) e vanádio (a partir de um vazamento de gás). Em dois meses, ela tinha conseguido o impossível: todos os animais de estimação e ela mesma estavam livres de Strongyloides, eles tinham reparado três vazamentos de gás e sua depressão era apenas uma memória.

Roland Greeley foi diagnosticado como maníaco depressivo há alguns anos antes e foi colocado em Ativant<sup>TM</sup> e Prozac.<sup>TM</sup> Isto o controlava, mas não aliviavam a depressão. Ele tinha um tremor em destaque, Ascaris e fases de vermes de fígado de ovelhas no cérebro. Também Trichinella, Strongyloides e fases de vermes de fígado humano. Estireno (de copos de isopor) metil-etil-cetona (bebida) e tetracloro de carbono estavam em seu cérebro também, provavelmente, preparando o palco para parasitas em reprodução. Ele tinha altos níveis de mercúrio e prata, mais alto de todos - em todo o seu corpo - havia cloro (de água sanitária e da torneira) Em quatro semanas, ele teve todo o metal removido de sua boca. Ele afirmou que isto lhe "desencadeou". Ele já podia dizer em seu caminho do dentista para casa que algo especial tinha acontecido. Sua depressão simplesmente desapareceu "como quando você levanta um cobertor de uma cama". Ele resolveu limpar todo o seu corpo e se recuperar de sua doença usando métodos lógicos, como os nossos. Ficar longe de água clorada regular era um bom desafio para sua determinação, mas com toda filtragem de casa agora disponível que ele poderia fazer isto.

Darren Knox, 48 anos, estava em Thorazine<sup>TM</sup> por 36 anos, mas foi recentemente alterado para Desyral<sup>TM</sup>, Valium<sup>TM</sup> e lítio. Ele tinha Ascaris, ancilóstomos e duas dezenas de parasitas dos mais variados incluindo fases de vermes. Seu cérebro também estava hospedando Bacteroides e Nocardia. Todos os parasitas foram mortos em meia hora por gerador de frequência em sua primeira visita e depois anunciou, imediatamente, estar livre da depressão; melhor que nos últimos oito anos. Ele tinha muitos metais em seu cérebro, também cloro. Em quatro semanas, seu tremor diminuiu, após descolorir sua água da torneira. Sua depressão nunca voltou após o trabalho dental ter sido feito.

## Esquizofrenia

Muito mais toxina de mofo foi visto em famílias esquizofrênicas do que em outros tipos de doenças. Eles geralmente tinham quatro ou mais tipos de toxinas do mofo, ao mesmo tempo, o que significa que uma toxina não estava sendo desintoxicada antes da próxima ter sido ingerida. Podemos pensar sobre o fígado, tanto quanto o alimento selecionado. A lesão inicial, porém, para

o fígado pode ter ocorrido na primeira infância.

Esquizofrenia não requer poluição de mercúrio ou outro metal dental para a sua expressão. Este padrão é lógico quando é visto que as crianças podem ter esquizofrenia. Esquizofrenia é uma doença antiga, sendo descrita em alguma literatura muito antiga, antes de a odontologia existir. Mas parasitas existiram. E alimentos mofados existiam. E o cobre existia!

Ferrugem é sempre vista em pessoas doentes. Outras micotoxinas estão também presentes, incluindo Sterigmatocystin, citocalasina B e aflatoxina. Como as mudanças de panorama, os sintomas cerebrais de micotoxinas podem mudar a partir da compulsividade de lavar as mãos, paranóia ou por ouvir vozes que mudem o seu caráter.

É minha convicção que o atual aumento dos crimes de violência na sociedade americana pode ser atribuído, especialmente, aos níveis elevados de consumo de mofos em alimentos e bebidas, com o resultante efeito que o comportamento irrompe com a violência, com quase nenhuma provocação, apenas um pouco de frustração. Não seria difícil ou caro experimentar uma dieta livre de mofo nas nossas prisões.

Uma bactéria, *Mycobacterium phlei*, também pode ser a causa por eu ter visto uma alta correlação entre ela e os casos de esquizofrenia. Os seus efeitos específicos, eu não sei ainda. Esta

bactéria pode estar escondida debaixo dos dentes. É vista também, em cães.

As bactérias Shigella de alimentos lácteos não estéreis são parte do problema, também. Elas produzem toxinas cerebrais e nervosas, resultando em irritabilidade, depressão, raiva. Na verdade, a raiva pode ser tão intensa, que irrompe em violência.

Chumbo e cobre são comumente vistos em pessoas que sofrem de esquizofrenia.

A fonte habitual para estes é a água de uso doméstico

(Encanamento doméstico pode ter juntas de solda de chumbo). Alterar o encanamento para PVC, em seguida, tomar ácido *thioctic* (100 mg, duas vezes por dia).

Parasitas sempre encontrados na esquizofrenia são os ancilostomídeos (4 variedades de *Ancylostoma*) no cérebro.

Instruções:

1. Pare de comer todos os produtos de cereais, produtos de nozes e xaropes, imediatamente.
2. Esterilizar todos os produtos lácteos.
3. Procure chumbo e cobre na água.
4. Pare de beber bebidas comerciais, incluindo água engarrafada.
5. Elimine os parasitas em toda a família por três dias, seguido por repetições de duas vezes por semana.
6. Eliminar Shigellas com o Programa do Intestino (página 405).
7. Afastar-se dos animais de estimação. A esquizofrenia é séria demais para arriscar uma reinfecção.
8. Faça a limpeza dental (página 305).

A necessidade de eliminação repetidamente surge da reinfecção. Nada precisa estar morto duas vezes. Mas a reinfecção de si mesmo, de membros da família, animais de estimação e alimentos acontece a cada hora. Não se pode confiar em uma eliminação para ficar bem. Faça uma pesquisa de diagnóstico exaustiva de todos os alimentos consumidos na última refeição, o bebedor de água, o ar respirado.

Só quando todos estes estiverem limpos, seu cérebro irá curar.

Quando você pode comer grãos de novo? Quando você estiver bem. Encontre um cereal ou macarrão que sem mofos. Teste-os para as frequências de mofos (77, 88, 100, 126, 131, 177, 188, 232, 242, 277, 281, 288, 295

KHz). Procure especialmente por mofos (295). Lembre-se, mofos fazem o ácido dietilamida lisérgico (LSD), não é uma coisa boa para um

cérebro esquizofrênico. Méis, também, têm mofos. Mofos levam mais tempo

(Até 20 minutos) para desintoxicação com a adição de vitamina C. (Leia a

seção sobre Alimentos Mofados, página 285). Se você ficar doente novamente depois

de começar a comer grãos, pare de comê-los novamente. Tome 500 mg. De niacinamida, 3 vezes por dia, para acelerar a desintoxicação do mofo pelo fígado. Prevenção é muito mais fácil.

A cura do cérebro é muito rápida; em menos de uma semana,

sentimentos e comportamentos estarão mais normais. Talvez, há ervas

que acelerem a cura; considerando quantos anos a doença tem, não deve

certamente ter várias ervas úteis. Mas, considerando que as ervas, também,

possam ter mofos, tenha muito cuidado para procurá-las eletronicamente

antes de usar quaisquer ervas. Azul verbena, sálvia e *ginseng* são ervas

que valem a pena tentar.

Uma pergunta pode ter surgido em sua mente, bem como na minha.

Se toda a família está comendo comida estragada, porque não são todos

esquizofrênicos? De fato, os membros da família geralmente sofrem de

alguns sintomas que são semelhantes aos da vítima. Mas em cada pessoa,

a coleção de parasitas e poluentes é única. Certamente, a

família toda deve obedecer às regras de alimentos mofados, a fim de um melhor funcionamento.

## Autismo

Distúrbios cerebrais na infância sugerem um defeito genético herdado.

No entanto, numerosos parasitas e poluentes são capazes de passar no feto através da placenta. Até mesmo algumas bactérias e vírus podem.

Acumulação de chumbo é sempre vista em crianças com autismo.

Foi adquirida antes do nascimento?

O mercúrio pode ser transmitido de mãe para filho, também. E se acumulações do mercúrio não foram removidas antes da gravidez, foram repostas logo após o parto quanto possível (nunca durante a gravidez visto que a própria remoção faz com que uma onda de metal pesado entre no corpo).

Os vermes minúsculos comuns, tais como *Ascaris*, *ancilostomíase*,

*Strongyloides* e *Trichinellas* entram facilmente no cérebro. Eles estão

presentes na sujeira. Sujeira entra em edifícios através de sapatos. Sapatos transportam sujeira animal.

Não deixe as crianças colocarem os seus próprios sapatos até que aprendam

a evitar tocar as solas. Não deixe sua criança rastejar no

piso de um edifício público, mesmo que pareça belo. Não deixe o

par de sapatos nos móveis ou na mesa! Um hábito preferido é deixar

sapatos na porta.

Uma vez que os vermes tem encontrado um caminho para o cérebro da criança é difícil de redirecioná-los. Todos eles devem ser mortos repetidamente a partir de sua reinfecção diária por colocar as mãos na boca. Todos os membros da família devem matar estes parasitas semanalmente para proteger a criança com autismo. Quando o chumbo e parasitas desaparecerem de forma consistente por várias semanas, as vias para a cura do cérebro e reinfecção não mais os envia ao cérebro e seu filho pode retomar uma vida normal.

Eu não tratei casos suficientes para apontar um parasita em particular ou poluente. Por esta razão, você deve fazer uma limpeza total:

corpo, meio ambiente, dental, dieta (especialmente solventes e mofos).

Leon Dickson, de 10 anos, parecia normal no nascimento, mas ele se arrastava e começou a andar tarde. Na idade de 3½, ele começou a ter convulsões e foi também diagnosticado com autismo. (Convulsões são causadas por larvas de *Ascaris*, que provavelmente começam a encaminhar-se para o cérebro). Ele foi iniciado em *Phenobarbital*™ por seu médico clínico; em seguida, transferido para *Dilantin*™, então, duas outras drogas foram tentadas. Agora ele estava em *Tegretol*™ mais *Depacote*™. A mãe não utilizou nenhum medicamento anti náuseas durante a gravidez, nem cafeína, nem álcool ou nicotina, nem mesmo uma única aspirina. Apesar de seus medicamentos ele parecia ter dores de cabeça, continuou a ter convulsões que perturbavam seu sono e ele não estava tentando falar. Ele vomitou muito. Não tomava pílulas ou gotas (sem ervas, mesmo misturadas com mel) e nosso método de gerador de frequência não tinha sido descoberto naquele momento. Ele não podia matar seus parasitas e *Shigellas*. Seu cérebro estava cheio de tálio (não mercúrio!) além das larvas lombriga. Ele deve ter chegado a isto por *Qtips*™ ou bolas de algodão ou algum outro produto esterilizado de mercúrio. A comida favorita de Leon era grelhados de frango, que ele comia quase todos os dias, bem como dois ovos por dia.

Sua dieta foi alterada para excluir frango, ovos, bacon, batatas fritas, conservantes e corantes em alimentos, geléia de uva e geléia de morango.

Um mês depois, ele não tinha melhorado, nem se fosse capaz de matar seus parasitas com a receita de ervas. A mudança de dieta foi extremamente difícil; Ele estava gritando por sua carne salgada favorita e toda a família estava chateada sobre suas restrições. Mas nós incentivamos a mãe a ter um propósito, obter uma babá diferente para obedecê-la, e para tentar obter algumas ervas contra parasitas e ácido *thioctic* (100 mg. diário, agitado em mel, para ter vantagem) para ele. A primeira semana da nova babá conseguiu fazer com que ele tomasse o ácido *thioctic*. Ele tinha apenas uma convulsão naquela semana. Isto encorajou a mãe a cumprir o programa de parasitas e as regras de dieta. Ele tornou-se atento em um mês e tentou falar algo.

O problema com ovos é que eles são contaminados com *Salmonelas*. Eu encontro, no entanto, o exterior da casca do ovo e a embalagem contaminados. A maneira segura de lidar com ovos é removê-los e devolver a embalagem para o frigorífico, em seguida, lavar os ovos e as suas mãos antes de rachá-los. Os ovos também contém malvin, o chamado gatilho da convulsão.

Kirk Peeples, de 5 anos, não dizia nenhuma palavra ainda, mas apontava para algo e dizia M-M-M que significava o que ele queria (geralmente comida).

Ele estava em uma escola especial e "indo bem." Ele tinha a toxina cerebral MSG e antioxidantes BHT e BHA acumulados nele. Em outras palavras, seu fígado não foi capaz de desintoxicar estes alimentos comuns de produtos químicos. Naquela época, eu não tinha encontrado as toxinas de fungos ainda; eu iria

agora supor que foram responsáveis por deficiência do fígado. Além de eliminar estes aditivos alimentares, ele ficou "insensível" aos mesmos com gotas homeopáticas dadas por um alergista alternativo. O resultado foi imediato. Em uma semana, ele tentou vários novos sons e conseguiu sua primeira palavra: "caixa". Depois de matar parasitas com as ervas ao longo de um período de quatro semanas, ele podia falar 19 palavras. Os pais ficaram perplexos de felicidade. Eles eliminaram as toxinas para fora de sua casa tão completamente que não havia lugar para se sentar e nada familiar para comer. Mas seu filho poderia dizer coisas e os pais amavam o novo som como se viesse a partir de um bebê recém-nascido. Em dois meses, ele estava dizendo palavras de duas sílabas colocando frases juntas. Ele não mais precisava de nós (ele estava em gotas da tiróide homeopáticas, também). Geoff Berkely foi diagnosticado autista. Ele analisava seus negócios no escritório sem dizer uma palavra. Ele estava infestado com ambas as espécies de *Ascaris* (havia um cão de estimação) e foi iniciado sobre o programa de parasitas com ervas: um pouco menos que as doses em adultos. (Infantil «xaropes não são tão eficazes.) Ele era tóxico com mercúrio, também. Ele tinha 2 ou 3 canais radiculares "bebês". Estes seriam puxados. Ele também eliminou os alimentos coloridos, MSG, frango e ovos. Os pais realizaram tudo isso muito rapidamente e nos ligaram para dizerem que seu filho estava se tornando normal, mas eles não queriam que espalhássemos a boa notícia para o clube do "autismo" que participaram por medo de críticas de coisas não ortodoxas. Só nos EUA poderia tal pensamento ocorrer!

## Problemas de digestão

Arrotos, inchaço e gases são sinais de que sua digestão não é perfeita. O que deu errado? Arrotos são gases que escapam para fora. Inchaço é devido a bolhas de gás que causam pressão. Seu corpo não faz o gás! Gás só pode ser feito por bactérias. A conclusão imediata é que as bactérias estão crescendo em seu aparelho digestivo (estômago e intestinos) que não deve ser autorizado a fazê-lo. Elas são susceptíveis de serem bactérias de entéricos (aparelho digestivo) comuns: *Salmonellas*, *Shigellas*, *E. coli*, *Bacteroides fragilis*.

Você pode querer identificá-los antes de matá-los com o eliminador. Ou você pode varrer toda a variedade bacteriana e viral matando todos com um gerador de frequência. Os bons efeitos podem ser sentidos em uma hora, embora os últimos gases possam levar dias para irem embora. *Salmonella* e *Bacteroides fragilis* são duas bactérias que podem comer a bile e pode fazer isso sem oxigênio, por isso são comumente vistas no fígado. *Bacteroides* provavelmente escaparam do hospedeiro, *Ascaris*. *Salmonella* provavelmente veio com laticínios não estéreis.

Se você tem um problema intestinal que envolve a digestão ou dor, imediatamente comece a ferver todos os alimentos lácteos. Pare de comer os que não podem ser fervidos: sanduíches de queijo, iogurte, sorvete. Devem ser fervidos durante 10 segundos. As bactérias estão no fígado porque o seu fígado tentou esticá-las para fora de seu sangue e linfa a fim de matá-las com a bile. Em vez disso, eles se viraram e "comeram"

a bile, tornando-a marrom como prova. Agora, cada vez que o fígado leva a bile para o intestino (e estômago), uma população dessas bactérias vai com ele. O intestino torna-se uma fervilhante

massa de bactérias, borbulhando como na produção de CO<sub>2</sub>, SO<sub>2</sub>, H<sub>2</sub>S, CO (dióxido de carbono, dióxido de enxofre, sulfureto de hidrogênio, de monóxido de carbono)

Alguns desses gases são bastante tóxicos.

Ajude seu fígado a expelir a sua sobrecarga bacteriana com a limpeza do fígado (página 408) até que toda a bile tenha um belo verde brilhante.

Isto é evidente nas evacuações castanho-escuras. Sem a cor verde da bÍlis adicionada ao seu intestino, o movimento do intestino continua a ser de cor clara, como bronze, amarelo ou laranja! Ao parar a ingestão de alimentos contaminados, matando as bactérias e fazendo limpeza do fígado, a digestão torna-se normal novamente.

Naturalmente, deve haver ácido suficiente no estômago e enzimas digestivas produzidas para fazer a melhor digestão possível.

Caso contrário, restos de comida vão alimentar as bactérias em espera.

Pessoas com problema de digestão crônica também podem achar que elas

abrigam chumbo, cádmio, mercúrio no intestino! Isto é muito

em certo sentido. O seu corpo manteve essas toxinas no intestino,

impedindo-as de entrarem em seus órgãos vitais. A má notícia é

que a sua presença no intestino pode iniciar um doença intestinal.

Toxinas no intestino inibiriam seu sistema imunológico

(aqui, os glóbulos brancos estão em aglomerações chamadas *manchas de Peyer*),

de devora as "más" bactérias entéricas. Talvez,

as bactérias "boas" encontram o seu intestino muito tóxico para viver lá.

Limpe sua peça dentária. Pesquise por chumbo e cádmio em sua

água potável. Depois de melhorar seu estilo de vida, continue a fazer a limpeza do

fígado. Mantenha seus objetivos elevados: uma barriga plana que se sente energética,

sem arrotos ou gás.

Dor de estômago (página 88) e hérnia hiatal (página 112) são

também problemas digestivos, mas são tratados na dor. (Veja também

As menores dores abdominais, página 87, e apendicite, página 90).

Alan Barth criava seus dois filhos. Um deles tinha um

estômago muito sensível, falta de apetite, querendo nada além de doces ou

frituras para comer. O jovem de 16 anos tinha dores que o

mantiam ora do esporte. O pai teve um problema de amígdalas; elas

inchavam se ele bebesse leite. Um problema era óbvio. O leite estava

contaminado com Salmonelas e Shigellas, criando problemas de garganta

para o pai, problemas de estômago para uma criança e uma síndrome

para a outra criança. Fervendo todo o leite, sem levar

frango cru para casa (Fonte *Salmonella*) e parando de tomar

iogurte e comer queijo foi a solução. Havia vestígios de chumbo em

sua água da torneira e o ar da casa tinha vanádio, alertando um

vazamento de gás. Eles estavam todos fortemente parasitados. Quando estes problemas

foram eliminados, a saúde de toda a família melhorou.

Kae Nakajima, de meia idade, tinha uma história de úlceras e problemas de estômago.

Ela tomava um monte de Zantac™ e Tagamet™ ao longo dos anos.

She was drinking coffee, tea and colas. Ela tinha Ascaris e

cádmio em seu estômago. Cinco meses depois, ela tinha limpado

tudo, exceto a peça dentária e estava se sentindo muito bem. Ela

não precisava de medicamentos. Ainda tinha artrite e problemas de sinusite

mas sentindo-se bastante encorajada, ela programou o trabalho dentário.

Sven Lippencott, de 4 anos, estava sendo alimentada por tubos por vários anos devido ao estômago fraco. Ele estava muito abaixo do peso para sua idade. Ele tinha uma população de verme intestinal no estômago, juntamente com arsênico (pesticida). O resto da família também tinha vermes intestinais. Depois de matar os parasitas e fazer a lavagem do mobiliário estofado, o apetite de Sven melhorou para que ele comesse mais via oral e crescesse imediatamente. Mas logo pegou *Ascaris* e verme de fígado de gato (havia um gato em casa). Em seguida, toda a família tinha vermes intestinais novamente. Eles todos, incluindo Sven, bebiam carbonatados *ad libitum* (quando desejavam). Como ambos os pais trabalhavam, não seria possível disciplinar o hábito. Sven tinha álcool de madeira, metil-butil-cetona, hexanodiona, cloreto de metileno e tolueno acumulados deixando sua recuperação impossível.

## Doença de Alzheimer

O que antes era uma doença rara, tornou-se uma conversa em casa porque agora afeta muitos. Dois novos poluentes do cérebro, convidando um velho parasita para um local que não iria normalmente, é a explicação. Os novos poluentes são solventes que buscam o cérebro.

Xileno e tolueno são poluentes de bebidas populares, pós descafeinados e bebidas carbonatadas. Primeiramente, o corpo pode desintoxicá-los, mas com um fluxo constante de solvente chegando, a desintoxicação desacelera e os parasitas começam a acumular-se no cérebro. Parasitas de vermes comuns que nós comemos na carne mal cozida e, talvez, chegam a partir de nossos animais de estimação, podendo agora alcançar o cérebro e multiplicando-se no mesmo.

Outras toxinas também estão presentes, tais como o alumínio, mercúrio, freon, tálio, cádmio. Acumulação de alumínio é vista na doença de Alzheimer de todos os sofrendores (100%). Isto é, sem dúvida, parte da verdadeira causa. Veio antes ou depois dos parasitas?

Seja qual for a resposta, seu trabalho é claro. Remova todos os pedaços de alumínio a partir do alimento e meio ambiente. Jogue fora as panelas de alumínio, o papel de alumínio, as embalagens de biscoito, de chá. Jogue fora o sal de cozinha, as conservas, o fermento em pó. Compre coisas feitas com bicarbonato de sódio (sem fermento em pó), use um saleiro de plástico, compre o sal sem alumínio acrescentado. Pare de usar sabonetes comerciais e loções. Faça as receitas de sabão deste livro. Finalmente, cubra todas as alças de alumínio no banheiro e em outros lugares (por exemplo, a esteira) com fita adesiva. Em seguida, procure um médico quelante para ajudar a remover alumínio do cérebro. Também use ácido *thioctic* (100 mg; tomar 2 três vezes por dia).

Mate os quatro vermes comuns com o primeiro gerador de frequência ou eliminador que chegar em suas mãos. Evitar a reinfecção da carnes e animais de estimação. Parar todas as bebidas comerciais, incluindo a água. Seus processamentos deixaram xileno e tolueno nelas. Eles não são colocados intencionalmente. Pela mesma razão, bebidas e alimentos saudáveis da mesma forma são poluídos. Só o leite que é comprado com segurança na loja. Você ainda deve esterilizá-lo, no entanto. Faça seus próprios sucos de frutas.



Selecione bebidas da lista de receitas dada. Beba água de sua torneira de água fria, filtrá-la com um pequeno filtro de carbono puro como em um jarro de filtro (veja Fontes).

Tanto quanto o xileno e o tolueno são solventes de procura de cérebro, Shigella é uma bactéria de procura de cérebro. Os sintomas provocados não são sempre os mesmos, uma vez que dependem da localização da infecção. Às vezes causam tremor, por vezes, perda de equilíbrio, por vezes, problemas de fala. Mas eles são problemas muito graves.

Matar Shigellas todos os dias na hora de dormir com seu eliminador.

Inicie o programa intestinal (página 405). Quando a melhoria é duradoura você sabe que pararam a reinfecção do seu próprio do intestino ou de produtos lácteos poluídos.

Remover o metal dentário e usar ácido *thioctic* como uma ajuda para limpar os tecidos metálicos. Use vitamina C (3 gramas) e B2 (300 mg) para auxiliar o fígado com a desintoxicação. Use complexo B (2 por dia) para auxiliar o fígado em geral. Evite bolor em alimentos; mofos, especialmente, por terem fortes efeitos mentais (ver Comida Mofada, página 285).

Iniciar uma limpeza dos rins (página 549) o mais rapidamente possível. Siga isto com uma limpeza de fígado (página 408). Limpar o meio ambiente e a dieta. Seu querido membro da família ou um amigo com a doença de Alzheimer pode recuperar-se ou melhorar sua função mental a um grau considerável.

O mais importante é parar a deterioração mental antes que não seja reversível.

Lisa Anne Reed, 60 anos, foi provisoriamente diagnosticada com a doença de Alzheimer 10 anos antes. Ela precisava de cuidado completo no momento, mas era capaz de andar (poderia não andar de repente) e comer. Ela poderia ocasionalmente dizer o nome dela. Seu cérebro tinha vermes intestinais e seus ovos e estava tóxica com alumínio (de panelas) e silicato de alumínio (sal). Uma semana depois, ela ainda tinha os parasitas porque ninguém poderia habilmente dar-lhe o programa contra parasitas. Ela também estava tóxica com benzeno de modo que a reinfecção estava a ocorrer. Além disso, ela estava tóxica com bromo (a partir de pão bromado?), cloro (cloro de água?) de lítio, o bismuto, o vanádio, o tungstênio e, todos os conhecidos por terem efeitos cerebrais fortes. Ela também era tóxica com bolas de naftalina e irídio.

Ela abrigava Naegleria, outro parasita do cérebro. Em mais uma semana, ainda não havia alterações devido à incapacidade de administrar o tratamento.

Isabelita Ufford, 77 anos, estava em uma cadeira de rodas, trazida por suas duas filhas que se revezaram cuidando dela. Ela estava em medicação de Clanopin™, não tentava falar e precisava de cuidados totais, incluindo alimentação. Ela estava doente cerca de sete anos. Tinha vermes intestinais e seus estágios na cabeça (cérebro), assim como intestino. Ela também tinha solventes isopropanol, de alumínio, cromato e altos níveis de arsênico no corpo dela. Ela recebeu as ervas contra parasitas, além de instruções para se livrar de solventes e metais, mas os planos não poderiam ser realizados. Os parasitas não poderiam ser mortos sem mais ajuda do que estava disponível, consideravelmente. Ela era uma querida, uma pessoa doce. As filhas estavam altamente motivadas, mas foram surpreendidas com o tamanho da tarefa.

Beth Hamm, 60 anos, chegou acompanhada por seu sempre vigilante marido, sempre solidário. Ela estava sendo tratada por médicos da quelação EDTA para remover alumínio a partir de seu cérebro. Minhas amostras mostraram alumínio, tolueno, vermes de fígado de carneiro, de amianto e bactérias Shigella. Os parasitas e bactérias foram eliminados imediatamente e seu marido

começou a difícil tarefa de exclusão dos produtos lácteos não-estéreis do alimento fornecido. Em quatro dias, ela foi capaz de caminhar sozinha, de saber para onde estava indo. Ela poderia terminar uma frase curta e cumprir as regras de se sentar e levantar. Em seguida, ela teve Salmonellas de volta - que ela tinha adquirido no cérebro por um pouco de alimentos lácteos por falta de atenção. Foi dado a ela Lugol e ela melhorou ainda mais. Em dez dias, ela era uma nova pessoa; a entrevista de 20 minutos de duração não revelou sintomas de Alzheimer. Será que ela seria capaz de manter seus ganhos? Só se o alumínio e amianto fossem retirados de seu ambiente familiar, sua vigilância com alimentos lácteos mantiveram-se, e ela permaneceu em uma programa de manutenção contra parasitas. Mas o marido apareceu com a intenção de sua recuperação. Ela era uma nova pessoa. E parece ser de um companheirismo maravilhoso.

Ruben Camberos foi levado por sua esposa e um amigo para a doença de Alzheimer. No primeiro dia em que chegou, os vermes intestinais em seu cérebro foram encontrados e mortos. Ele foi iniciado na quelação de EDTA. Eles foram alertados sobre alimentos lácteos não esterilizados. Sua Shigella foi eletrocutada. Quatro dias mais tarde, ele falou sua primeira frase significativa: eram três palavras longas. Ele poderia prestar atenção a um processo de designação. Dois dias depois, estava lendo um jornal.

O que foi absolutamente chocante para sua esposa. Em mais três dias, ele poderia manter uma conversa de frases muito curtas.

As maiores tornaram-se irremediavelmente ilegíveis. Ele foi iniciado no medicamento de ornitina (4) e cápsulas de valeriana (6) na hora de dormir: o que produziu belas noites de sono (especialmente para seus cuidadores!) e seus dias foram menos agitados. Ainda havia contratempos mais tarde, mas sua esposa estava determinada a fazer tudo bem.

## Demências, Perda de Memória

A perda de memória é progressiva com a idade, mas não devido ao envelhecimento.

Há uma abundância de nonagenários e centenários com memórias claras

e boas lembranças para provar que a idade não é o que decide o

fator de demências. Por que algumas pessoas se deterioram muito mais

mais cedo? Você poderia evitar a deterioração pessoal das habilidades mentais?

Você provavelmente pode. Você saberá perceber quando a memória está melhor. Os números de telefone que você deixou de

lembrar, a menos que você os escreva, número por número,

formando grupos como você os ouve e você pode anotá-los do

jeito que sempre fez! Isto é um bom sinal de melhoria da memória.

Sua escrita pode melhorar. As irregulares, tortas, desalinhadas palavras

podem ser facilmente escritas corretamente! Você pode se lembrar de

coisas que aconteceram no início do dia e falar sobre isso mais tarde, na

hora das refeições. Você pode terminar seus pensamentos durante a conversa.

A deterioração mental dos idosos não é tão complicada como

geralmente se acredita. Embora a circulação e pressão arterial parem uma função,

o efeito de toxinas é muito maior. A ação de toxinas

é maior na idade adulta que na juventude. A mesma água contaminada e comida

provocam desorientação em idosos, enquanto uma pessoa jovem tem somente

uma dor de estômago.

A capacidade de desintoxicação do fígado pode ser a verdadeira questão.

Com efeito, o fígado pode envelhecer, de acordo com o tempo.

Talvez o fígado seja o único órgão que verdadeiramente envelhece. Pode até mesmo determinar o seu tempo de vida. A resposta, então, é parar de dar-lhe substâncias tóxicas e encurtar o seu tempo de vida.

Como o fígado é menos capaz de desintoxicá-los, toxinas comuns são autorizadas a percorrer o corpo com a circulação, fazendo mal a todos os órgãos. O cérebro se sente desorientado ou com tonturas; não há perda de memória.

Primeiro, o fígado pode "alcançar" o seu trabalho e, finalmente, limpar a toxina para a excreção. Mas, eventualmente, ele não pode alcançar ou manter o mesmo. O corpo, especialmente o cérebro, é banhado por produtos químicos tóxicos que interferem o seu funcionamento. Agora, o idoso deve usar uma bengala para sua estabilidade, deve andar com muito cuidado para não cair, deve escrever tudo para memorizar, chamar as pessoas errando os nomes, não pode "encontrar" as palavras certas para falar, não pode terminar frases, deve escrever em um calendário para manter os dias corretos, começa a falar sozinho para ajudar lembrar coisas, desenvolve tremores e anda instavelmente, adquire uma personalidade passiva, perde peso, fica parado, para de ler o jornal.

Todos esses sinais de envelhecimento (demência) podem ser revertidos, simplesmente eliminando as toxinas comuns com as quais já estamos familiarizados.

Os mofos alimentares são de importância primária. Estes causam cérebro hemorragias no cérebro. Faça uma limpeza da dieta, boca, corpo, ambiente, muito meticulosamente.

Claro, uma pessoa idosa não pode fazer essas alterações a si mesma. Se você tem um ente querido com sintomas de envelhecimento, e essa pessoa está disposta a cooperar com você, você pode honestamente prometer-lhes inúmeras melhorias. Passar uma boa parte do seu esforço de persuasão para que viva mais tempo ou seja mais saudável pode parecer não valer a pena por desistir de um café da manhã com os filhos. Por outro lado, os idosos podem responder ao objetivo de necessitarem de menos comprimidos, ter seu próprio apartamento novo ou libertar-se de uma bengala.

Walter Heffern, 64 anos, tinha ido a vários neurologistas mas não conseguiu encontrar qualquer ajuda. Ele parecia ter o mesmo tipo de deterioração mental como sua mãe, mas muito mais cedo. Ele não conseguia entender uma conversa normal; ele constantemente falava sobre ganhar dinheiro, andava hesitante e teve que ser deixado em repouso para realizar qualquer coisa, até mesmo comer e se vestir. Ele precisava de uma variedade de cuidados. Descobrimos que ele tinha larvas de *Ascaris* no cérebro – na parte do intelecto. Ele também tinha *Acantocéfalos*, *Dipetalonema* (A lombriga do frango), ameba (*Entamoeba histolytica*) e *Fischoedrius* na parte intelectual do cérebro. Ele estava no negócio de aves toda a sua vida: sua mãe provavelmente compartilhou essa exposição, bem como outros hábitos de vida lhes deram solventes e poluentes além de parasitas. Ele tinha zumbido constante em seus ouvidos, isso pode afetar a audição em uma conversa normal. Ele tinha um purificador de água que teria fornecido uma dose diária de alumínio para o cérebro, também. Sempre houve cães na casa. Talvez a boa notícia é que ele não estava pior, um tributo à resistência humana em geral.

# Encurtando a Vida

*Este capítulo é uma homenagem a Jimmy, Nazy, Michele, Suzanne, Marlena e todos os outros que alcançaram a excelência com cuidados diários por iniciativa de Mary Austin, falecido a 97.*

É verdade que temos de morrer um dia. Mas por que morremos antes de nosso tempo de vida? Se muitas pessoas podem viver até 100 anos, então, certamente, esta é a vida humana, e não três pontos ou dez. Alguns

cientistas pensam que a verdadeira vida humana está mais perto de 140 anos!

E que nós todos encurtamos nossas vidas. O encurtamento é devido a falha de algum órgão. Outros órgãos são dependentes desta falha e começam a falhar também. Quando o cérebro falha, a morte ocorre, por vezes, em cinco minutos.

Se soubéssemos qual o órgão está falhando, poderia vir a sua assistência e impedir o colapso de todo o corpo. Muitas vezes, é

fácil de ver qual o órgão está falhando. Mas este é o verdadeiro

começo dos problemas do corpo que não podemos saber. Antes da morte

pode ter havido perda de apetite. Antes da perda de apetite

pode ter sido existido um quadril quebrado. Antes do quadril quebrado, tonturas.

Antes da tontura uma pressão arterial ou problema de açúcar no sangue.

Antes destes, um episódio de "gripe" ou uma "reparação" dental. Às vezes,

nós sabemos o que começou tudo. Mas, muitas vezes, não. Basta fazer um palpite e começar de algum lugar.

## Dieta

Se o seu amigo ou parente em envelhecimento está em um lar para idosos, você pode ser capaz de convencer-lhe para escolher uma dieta que seja mais sábia que a dieta normal, as pessoas comem lá. Isso pode ajudar muito.

Basta parar de beber o café, descafeinado, chá gelado e bebida gaseificada servidos e mudar para as receitas deste

livro, o que poderia tirá-lo de alguns dos seus medicamentos.

As bebidas para incentivo são: leite esterilizado e uma deliciosa água quente com creme de leite fresco, mel e canela. São obtidos

a partir de solventes o ácido oxálico e a cafeína.

A velhice não é um momento em que "já não precisamos de leite."

Perdas de cálcio

aumentam na velhice. Leite tem a forma orgânica de

cálcio, quelatado com ácido láctico, e tem o creme para promover

absorção. Por esta razão, o leite não deve ser reduzido

no teor de gordura (não menos que 2%). O creme é necessário para melhorar a absorção de cálcio.

Na velhice, é francamente perigoso tomar muitos comprimidos de cálcio.

O estômago não tem o ácido necessário para

dissolvê-los. Eles passam para o intestino, perturbando a sua função

e os níveis de ácido. Com comprimidos, também, é preciso ter cuidado com dosagens, enquanto a comida é auto-limitante. Nenhuma pessoa idosa seria capaz de beber mais que um copo de leite de cada vez. O que contém 250 mg. de cálcio.

Leite, no entanto, requer o ácido do estômago para coalhá-lo, como o primeiro passo na digestão. Se não houver ácido suficiente, ele não será digerido para o intestino, causando novos problemas. Devemos ouvir os idosos quando dizem que o leite dá-lhes gases ou outros problemas. Tendo o leite morno ou quente ajuda na obtenção de digestão iniciada no estômago. Leite servido quente com canela realiza dois propósitos: ele vai estimular a secreção de ácido e a canela é um auxílio de insulina. Leite servido quente com mel adiciona o valor nutritivo de mel, deslocando a necessidade de outros doces não naturais. A refeição deve sempre incluir algo azedo para coalhar o leite. Isto não tem de ser adicionado ao leite; pode simplesmente ser incluído com a refeição em algum lugar.

Suco de limão ou o vinagre podem ser colocado em certos alimentos, mas a mais maneira confiável para a dieta é colocar 1 colher de sopa em um copo de água, juntamente com uma colher de chá de mel. Isto dá um sabor "doce e azedo", o suficiente para tornar a comida interessante. O suco de limão fresco ou vinagre branco destilado e um distribuidor de mel, que é fácil de usar deveria estar sempre na mesa. Traga esses dois itens ao seu amado na "casa" se não puderem ser fornecidos regularmente e de forma confiável. Coloque-os na hora das refeições para análise. Vitamina C em pó (¼ colher de chá.) É outro ácido útil se os dois primeiros não são suficientemente eficazes.

O limão e mel de costume, sozinhos, podem acrescentar anos (anos mais saudáveis) para uma pessoa idosa. O ácido adicional tomado no almoço e ceia (o estômago tem a sua própria melhor fonte de ácido de manhã, no café da manhã) melhora a digestão e ajuda em geral a dissolver o cálcio, magnésio, ferro, zinco, manganês e outros minerais do alimento, de modo que possam ser absorvidos.

O hábito de usar o vinagre e mel em água como uma bebida foi feito pelo famoso Dr. Jarvis, em seu livro *Medicina Popular*, em torno de 1960. Ele recomendou o vinagre de maçã como potássio extra. Naqueles dias, o vinagre foi feito de boas maçãs. Agora, todos os vinagres regulares tem o mofo em si. A toxina, patulina, em maçãs mofadas foram cuidadosamente estudadas por cientistas. Eles mancham o vinagre, assim como o suco de maçã concentrado são feitos a partir deles. Eu não testei patulina para ver se pode ser desintoxicada pela vitamina C. Devemos utilizar apenas vinagre branco destilado, embora não tenha de potássio, aroma e seja popular. Usando uma variedade de méis pode compensar a necessidade de variar o sabor. Obter flor de laranjeira, flor de tília, trigo mourisco, wildflower e mel sábio, além flor de trevo.

Mas o mel não é o alimento perfeito. Ele normalmente tem o molde do mofo do centeio, uma toxina muito grave. Para desintoxicar o mofo, basta adicionar a vitamina C ao mel, logo que ele chega ao supermercado. Isto dá-lhe bastante tempo para reagir com o mofo antes de comê-lo.

Traga seus méis "seguros" para a casa.

Se o seu amado idoso não tolerou leite em anos, inicie o vinagre e mel nas bebidas, ou limão e mel, e seja paciente até que sejam aceitos. Em seguida, adicione apenas ¼ xícara de leite à dieta do dia, (na parte da manhã, no cereal caseiro). Melhorará muito gradualmente e só quando a digestão permitir. Naturalmente, o leite deve ser estéril. Se não for estéril, o aquecimento final só irá aumentar a contagem bacteriana. Você deve ter certeza de sua esterilidade. Ferva o leite você mesmo. Perto da ebulição não é suficientemente quente. Deve ser aquecido até borbulhar e quase passar por cima do recipiente por dez segundos. Use uma panela não-metal que prende um a dois litros. Você deve deixar longe da pele. Em seguida, leve à geladeira. Fornecê-lo para a casa, também.

O leite que é comercializado em recipientes de papel que não necessitam de refrigeração é esterilizado; é seguro.

Uma vez que o corpo, até mesmo um corpo envelhecido, encontra um alimento nutritivo que não causa problemas no próprio, ele pede mais. Seu amado vai aceitá-lo e beber sem aquela forte persuasão, se não houver nenhum problema com ele. Enquanto seu amado tenta evitar beber, seu desafio é encontrar o problema e resolvê-lo. Isto não é uma questão de gosto ou hábito. É uma questão de digestibilidade e ausência de toxicidade. Quando seu amado beber três copos de leite (ou leiteiro ou soro de leite) por dia e três copos de água, não haverá espaço (nem pedido) para o habitual café, chá e outras bebidas ruins.

Nós todos devemos morrer de alguma coisa. Mas não precisa de ser um acidente vascular cerebral ou insuficiência cardíaca ou câncer. Escolher o que mais parece pressionar o problema a trabalhar. Os problemas mais comuns que afligem a idade são problemas cerebrais, incontinência, má digestão, diabetes, tremor, fraqueza, sensação de frio, sensibilidade ao ruído, perdendo o sentido do gosto e cheiro, perda de audição, insônia, rim e coração falhando.

## **Aumentar Oxigênio**

Os problemas cerebrais incluem a perda da memória, défices de comunicação, demência (chamar as coisas por nomes inadequados e dizendo coisas inapropriadas). O cérebro simplesmente não está recebendo o oxigênio e alimento suficientes para trabalhar direito. É como ter uma calculadora de bolso com baterias descarregando: ela vai te dar respostas erradas (Sem lhe dizer que estão erradas). Oxigênio insuficiente para o cerebral é a principal causa de perda de memória, incapacidade de encontrar palavras corretas, palavras misturadas e não ser capaz de falar em frases. Você pode comprovar isto por fornecimento de oxigênio de um tanque; equipamento moderno é muito fácil de usar e pouco dispendioso. Se seu ente querido responde bem a algumas horas de oxigênio, você tem uma prova do problema.

Como você pode aumentar o oxigênio no cérebro?

1. Deixe os vasos sanguíneos mais amplos.
2. Aumentar a pressão do sangue correndo através dos vasos sanguíneos.
3. Aumentar o nível de oxigênio no ar que se respira. Menos dióxido de carbono, fumo de tabaco e escape de automóveis. Todos estes, incluindo um vazamento de gás dos canos da casa, competem com o oxigênio.
4. Aumentar o sistema de fornecimento de oxigênio para o cérebro, elevando níveis de hemoglobina. Cura a anemia para baixos níveis de ferro.
5. Levantar a saturação de oxigênio do sangue, mantendo a acidez do corpo baixa.
6. Corrigir um batimento cardíaco lento e irregular.

Niacin

Deixe os vasos sanguíneos mais amplos dando niacina. Dê-lo no início de manhã, ao levantar-se, assim que os pés pisarem no chão.

Mantê-lo à beira do leito, use pequenas cápsulas ou comprimidos e combine esta tarefa bebendo água. A água não deve ser fria e

não deve ter nada para torná-la uma bebida. (Bebendo

água em poucos minutos sentado também pode mover o intestino

em breve.) a 250 mg. Cronometrar o tempo da niacina (veja Fontes) é uma

boa escolha. Os idosos têm poucos efeitos colaterais. Mesmo a vermelhidão da niacina no rosto e pescoço, é bem-vinda, uma vez que dará uma sensação de calor.

Se a vermelhidão é intensificada, dê líquidos quentes ou ácidos (mesmo vitamina C) para beber. Ela é reduzida dando líquidos frios.

A abertura dos vasos sanguíneos por niacina dura apenas algumas horas. E se

você ver que ela tem um efeito positivo sobre o seu amado, dar várias por

dia. Não use uma variedade de prescrição, uma vez que estão poluídos

com metais pesados; utilizar apenas as marcas em *Fontes*, ou uma marca que

tenha testado pura. Você pode experimentar livremente com niacina para

encontrar a melhor dosagem e variedade; não é tóxico para o mesmo valor; mas

o tamanho do comprimido não deve transformar isso em uma tarefa desagradável.

Reduzi-lo se parecer muito grande para engolir. Não corte comprimidos ao

meio, as arestas podem arranhar a garganta.

A fruta de espinheiro-alvar é uma erva que abre os vasos sanguíneos, particularmente

para o coração. Observar cuidadosamente o efeito sobre a pressão arterial

quando usá-la.

Bolor de comida, especialmente mofo,

tem o efeito oposto da

niacina. Vasos sanguíneos do cérebro são

feitos mais estreitos, reduzindo

o fornecimento de oxigênio. O mofo é um

contaminante comum de grãos:

não forneça centeio ou

pães ou biscoitos.

Não forneça vinho ou

outras bebidas alcoólicas; elas

são muito contaminadas com mofo

e aflatoxina. O estreitamento

dos vasos sanguíneos no cérebro pode levar a acidente vascular cerebral. Se você notar um ataque de demência vindo, tente um comprimido de niacina (100 mg, sem liberação de tempo) imediatamente.



*FIG. 34 As bebidas alcoólicas contem mofo e aflatoxina.*

Adicionar a vitamina C (1/8 colher de chá.) sobre a abertura e esperar 10 minutos para que possa agir.

### **TIA, Apoplexia e Púrpura**

Por vezes, o idoso tem conhecimento do início de um ataque cerebral; vêem estrelas ou formas peculiares ou perdem a visão temporariamente. Estes são chamados de ataques isquêmicos temporários (TIA). Imediatamente, dar um comprimido de 100 mg de niacina, 1 grama de vitamina C e um complexo B, por esta ordem de importância.

TIA são causados por espasmos nos vasos sanguíneos do cérebro. Se isso causar um pequeno vazamento em algum lugar, uma parte do cérebro não terá seu oxigênio e nutrição normais. Resultando em derrame.

O espasmos foram provavelmente causados por mofos de sorgo. Cozinhar durante a fabricação de xarope de sorgo mata o mofo, mas seus subprodutos tóxicos (micotoxinas) ainda estão presentes. Outros xaropes podem ter sorgo adicionado, poluindo-os. Açúcar marrom também está poluído com mofos de sorgo, mas felizmente, você pode desintoxicar este mofo com vitamina C, como de costume. Misture bem ¼ colher de chá. Vitamina C em pó em cada nova caixa de açúcar mascavo (1 libra). Manchas roxas, como contusões, nas mãos ou braços de um idoso são chamados de púrpura, e também é causado por mofos de sorgo. Isto enfraquece os vasos sanguíneos para que quebrem com facilidade.



Quando uma pessoa idosa tem púrpura ou TIA e a fonte do mofo não é conhecida, você deve localizá-la. Teste em um amostra de saliva para todos os doçantes utilizados recentemente (pelo menos uma hora antes). No mínimo, manter anotações sobre todos os adoçantes que usava. Procure um comum no próxima crise. Nunca deixe o escape dos alimentos ser comido novamente.

## **Pressão Sanguínea**

Aumentar a pressão arterial se é habitualmente muito baixa. Pressões do sangue abaixo de 110 pode evitar acidentes vasculares cerebrais, mas arruina a qualidade de vida. Pressão arterial baixa ocorre muitas vezes devido a toxinas de alimentos. Mas perda severa de sal na dieta também pode causar isso. Se as glândulas supra-renais não estão conservando sal adequadamente, muito sódio está sendo permitido para deixar o corpo com a urina, resultando em baixos níveis de sódio no sangue e uma queda de pressão sanguínea.

Desempenho adrenal é melhorado, obtendo a receita de ervas para rins.

As ervas para rins (página 406), em nível de meia dose ( $\frac{1}{2}$  xícara por dia em vez de um copo inteiro) podem ser administradas diariamente durante três semanas e em seguida por dias alternados indefinidamente. Tenha muito cuidado para manter o chá de ervas estéril por reaquecimento. Os idosos parecem sentir a melhoria dada por ervas renais. Tente outras ervas para rim de tempos em tempos: corta-gramas, grãos de cedro, grãos de zimbro, talho de vassoura, seda de milho. Nenhuma interfere com drogas. Lembrar, elas também têm um efeito diurético. Esteja preparado para usar preenchimento de papel adicional na roupa íntima para ajudar a pegar a saída da urina adicional. As primeiras noites podem ser perturbadoras por micção extra.

Interpretar isso de forma positiva.

Após a pressão arterial sobir para 115 (sistólica), o desempenho mental será muito melhorado. Não tente aumentar até 120 uma vez que esta aumenta o potencial acidente vascular cerebral, sem dar-lhe muita melhoria no desempenho.

Use um dispositivo eletrônico para medir a pressão arterial, um com um fixador dos dedos, não um punho de braço que por si só pode induzir vasos sanguíneos danificados. Comprar um dispositivo que não precisa de ajustes de qualquer espécie e tenha fixador automático para controle de tensão (ver catálogos de correio, se sua farmácia não tem um).

## **Poluição do Ar**

Melhorar a qualidade do ar através da redução do nível de poluição.

Verificar dióxido de carbono, monóxido de carbono, vapor de um gás de fogão, exaustor de uma garagem anexa ou nas proximidades da rodovia, arsênio a partir de pesticidas domésticos, PVC de cortinas novas de plástico ou carpete, formaldeído de roupas novas antes de lavá-las, o amianto de secadores de cabelo, freon de uma geladeira, fibra de vidro e cloro da água corrente da torneira.

Alguns desses deslocam o oxigênio, alguns são tóxicos simplesmente para o corpo e os pulmões. Limpar o ar de acordo com o princípios gerais de limpeza ambiental (veja Quatro Limpezas, página 305).

Para os idosos, prestar atenção especial ao cloro no ar.

Água de chuveiro coloca um monte de cloro no ar do banheiro, que em seguida, distribui-se através do resto da casa. Aviso prévio se a sua pessoa idosa vai até o banheiro sentindo-se bem mentalmente, mas sai confuso, irracional. Nem todo dia de exposição ao cloro terá o mesmo efeito. Confiar em seu julgamento.

Coloque um filtro de carbono na cabeça do chuveiro (veja Fontes). Compre uma variedade muito simples de substituição dos cartuchos. Descubra quanto tempo deve durar e escreva a data para a substituição do mesmo para sua própria conveniência.

Lavar as mãos e o rosto em água clorada pode ser um cloro suficiente para desencadear um episódio maníaco em uma pessoa maníaco-depressiva. Ao entrar e sair do chuveiro há um desempenho diferente de cloro suspeito. Coloque um filtro em suas torneiras.

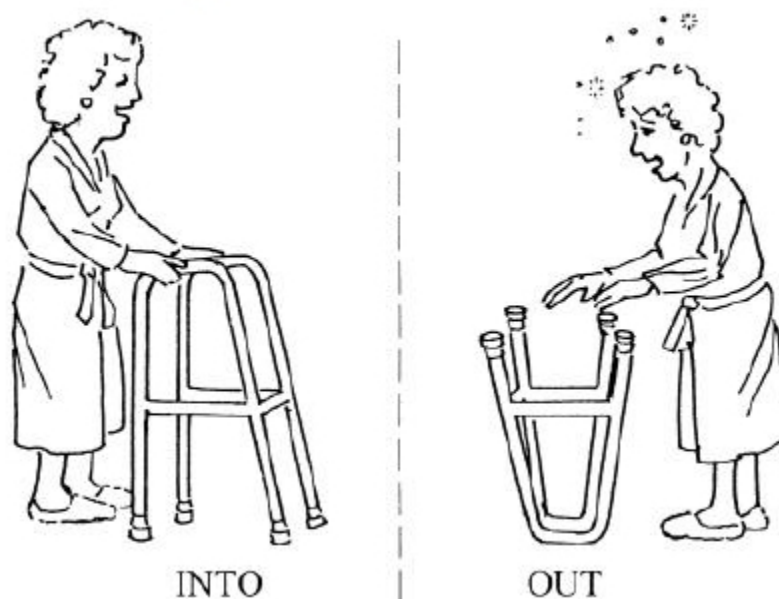

*FIG. 35 Água clorada pode causar problemas mentais.*

Certamente, é o suficiente para causar efeitos mentais em uma pessoa idosa.

É claro, a garrafa de lixívia de cloro mantida sob a pia deve ser mantida em um fechado saco de plástico na garagem. Não deve ser utilizado enquanto pessoa idosas estão em casa e nunca para a sua roupa. Use cloro – livre de alvejante.

Não polua o ar com flores frescas, potpourris ou purificadores. Estes podem induzir uma tontura.

Aparelhos de ar condicionado da sala podem ter um filtro de fibra de vidro! Isto preenche a casa com pequenas partículas de vidro para serem respirados por todos.

O corpo torna os tumores fora delas, a fim de impedi-las de cortes através de seu tecido. Substituir o filtro com uma camada de espuma. Esta camada é de 1/8 polegada de espessura e lavável. Eu não encontrei estes tipos de filtros de espuma emitindo formaldeído. Filtros de ar do quarto não são a resposta para o ar poluído. Remoção da fonte de poluição é. Os filtros de ar podem remover alguns dos efeitos dos elementos tóxicos, mas por soprarem o ar (e poeira) em torno, vigorosamente, das toxinas restantes, muito mais viciantes em seu efeito. O ruído de um motor de filtro e vapores colocados para fora agregam um tormento no trabalho simples de respirar. Usando um filtro sem fibra de vidro no forno é uma idéia melhor. Certifique-se de todas as fragrâncias retiradas do ar, mesmo se membros da família "gostam" delas. Elas não pertencem ao ar. Os pulmões tratam-nas como toxinas para tosse ou removidas pelos rins e sistema imunológico. Isso inclui colônias, tecidos perfumados, sabonete, xampu e suprimentos de barbear. Se você andar para o banheiro com os olhos vendados e sabe que está nele, é porque o banheiro não está limpo o suficiente. Tudo no banheiro polui o ar de toda a casa. As pessoas que usam fragrância devem aplicá-la ao ar livre para manter o ar interior menos poluído.

## **Anemia**

O oxigênio chega ao cérebro em um sistema transportador de pequenos entulhos chamados de *células vermelhas do sangue*. Elas foram feitas para terem forma e tamanho exatos para guardar mais moléculas de oxigênio sobre elas. Cada célula vermelha do sangue tem a forma de uma rosca sem buraco. Isso encaixa muito mais oxigênio, O<sub>2</sub>, como seria de bolas redondas. No entanto, se não houver quantidade suficiente de vitamina B12, a ondulação não os coloca para ficarem em forma de anel. Isto reduz o corpo de fornecimento de oxigênio e o distúrbio é chamado de anemia "perniciosa". A forma alterada das células vermelhas do sangue se reflete em um maior volume chamado volume celular médio (VCM). O volume correto para células vermelhas do sangue é de cerca de 90 micrômetros cúbicos. Muitas pessoas idosas tem no VCM mais de 100! Já vi anemia perniciosa ser associada com infestação de Ascaris. Mate Ascaris em um gerador de frequência (408 KHz) ou eliminador. A fonte de Ascaris é geralmente um animal de estimação, de propriedade no passado. Uma vez infectado, os minúsculos vermes não deixam seu corpo. A infestação pode remontar à infância. Que alívio para a medula óssea cuja função é fazer com que as células vermelhas do sangue tenham bastante vitamina B12 novamente! O que fazer com seu Ascaris B12? B12 é uma bela vitamina da rosa colorida. Alguns vermes são realmente rosados por absorver o B12! Dando injeções de B12 é o tratamento clínico atual de deficiência de vitamina B12. Matar Ascaris

duas vezes por semana por eliminação, tomando pastilhas B12 (veja Fontes) é uma solução melhor. (Se o seu amado está recebendo injeções, certifique-se que nenhum álcool isopropílico seja usado sobre a pele previamente. Forneça vodca num frasco de bolso pequeno ou álcool de cereais de 70% para este fim. Infelizmente, a injeção em si pode conter vestígios de solventes prejudiciais – obtenha uma amostra simples para o teste.)

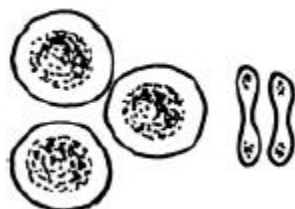

FIG. 36 Células vermelhas do sangue, visão superior e lateral.

Outros tipos de "anemia" podem privar a pessoa idosa de oxigênio. A contagem de glóbulos vermelhos baixa (menos de 4,4 milhões / mm<sup>3</sup>) é a variedade de "jardim". Às vezes os níveis de ferro são baixos e podem explicar a contagem de células vermelhas do sangue baixa. Às vezes, não são. A maioria das anemias regulares, incluindo baixos níveis de ferro, estão associadas com ancilostomíase.

Mate todos as *Ancylostomas* junto com *Ascaris* duas vezes por semana. Não é aconselhável tomar pílulas de ferro, mesmo que elevem os níveis de hemoglobina, exceto em situações de risco de vida. Retire as criaturas minúsculas que causam sangramento microscópico no lugar. Ferro na forma de pílulas é muito facilmente arrebatado por bactérias que também precisam dele, tornando-as mais virulentas para o corpo. Use álcool de cereais nas lavagens do banheiro para matar *Ascaris* e ovos de ancilóstomos sob as unhas. Não tenha animais de estimação em casa ou mantenha-os no programa diário de ervas contra seus parasitas.

Obtenha alimentos nutritivos para construir o sangue de volta ao seu nível de hemoglobina normal. Ovos e carnes (todos muito bem preparados) são as mais ricas fontes de ferro e outros minerais usados na construção do sangue. B6 e outras vitaminas também estão envolvidas e podem ser dadas como um complexo B (veja Fontes). Não use qualquer melão de cana como fonte de ferro, pois contém moldes tóxicos. (Os mofos podem ser destoxificados com a vitamina C da mesma maneira como o mel. No entanto, eu não testei melões suficientes para solventes e você não pode arriscar os mesmos.) No passado, quando as propriedades nutricionais de melões foram descobertas, sua fabricação era em um pequeno negócio conduzido cuidadosamente. Agora, tem mofos que causam destruição plaquetária (manchas purpúricas), hemorragia interna e insuficiência imunológica.

## Níveis de ácido

O oxigênio deve primeiro saltar de sua jangada, a hemoglobina, nos pulmões. Mais tarde, no cérebro, o oxigênio deve saltar novamente para entrar nas células cerebrais. A diferença nos níveis de ácido torna isso possível. Níveis de ácido operam o sistema de travamento que decide se o oxigênio será anexado à hemoglobina ou não! Destrua a acidez do oxigênio. Não deve haver nenhuma acidez nos pulmões para o oxigênio anexar ali. Às vezes, todo o corpo é muito ácido! Diabéticos, asmáticos, artríticos, especialmente, sofrem de acidez total do corpo. Ácido foi concebido para ser removido a partir do sangue e carregado no estômago na hora das refeições para a digestão. Quando isso não está acontecendo, foi concebido para ser enviado para fora do corpo com a urina. Mas os rins podem estar fazendo um trabalho ruim, porque estão entupidos com cristais minúsculos e porque não bastante água ingerida, então, os níveis de ácido do corpo subem. Você pode testar a acidez total do corpo por medição do pH da urina na parte da manhã. Ele não deve estar sob (mais ácido do que) 5,5. Se o nível de ácido do corpo é demasiado elevado, ajude os rins a excretá-lo adicionando mais água na dieta e muito mais minerais para neutralizar o ácido. Os principais minerais para essa finalidade são o cálcio e o magnésio.

## Aumente os Minerais

A adição de água na dieta pode ser a mais difícil das tarefas o seu amado idoso "não gosta disso." O cálcio deve estar na forma de leite, de magnésio, como um comprimido. Quando os comprimidos não podem ser engolidos; usar o pó de óxido de magnésio (veja Fontes). use 1/8 colher de chá, adicionada à base de cereais cozidos, sopa, guisado, pudim. Magnésio, sendo um mineral, não é destruído como vitaminas. Você pode adicioná-lo em qualquer lugar na dieta onde não será provado. Observe como é tranquilizador ter magnésio extra neste caminho gradual. E quanto melhor o sono é à noite.

Quando a água "não tem um gosto bom", provavelmente há uma razão válida. O corpo pode estar tentando rejeitar o cloro ou outras toxinas. Neste caso, filtra-se com uma pequena unidade de all-carbono que é modificado no horário certo.

Um jarro de plástico  
(Plástico não claro ou plástico flexível) com um pacote de carbono instalado no topo é melhor. Esterilizá-lo uma vez por semana, colocando um copo de água e um tbs. de álcool de cereais nele e virando-o para baixo para que o filtro possa deixá-lo de molho por 15 minutos.

Lave o álcool com dois jarros de água. Verifique se a pessoa se adapta a temperatura. A temperatura pode significar tudo para a pessoa que não tem sede. Não permita cubos de gelo, no entanto, nem bebida na água essencial. Adicione limão ou vinagre (branco destilado) e 1 colher de chá de mel como, provavelmente, a melhor maneira de estimular tanto a sede e o apetite.

Quando o sangue é devidamente oxigenado torna-se uma cor vermelha brilhante, quando o sangue não é oxigenado é mais roxo. Um médico de quelação pode ver facilmente o estado de oxigenação.



*FIG.37 Jarro de água com filtro.*

## **Quelação**

A quelação é um meio poderoso para melhorar rapidamente a oxigenação do sangue. A regra mais importante a observar, no entanto, é tomar o tratamento lentamente. Especialmente se o *acetato de tetra etileno diamina* (EDTA) está sendo usado para remover os metais pesados, é importante fazer o tratamento ao longo de um período de duas horas. Mini doses podem ser dadas num tempo mais curto. Geralmente, você tem carga de quociente de vazão. Discuta isso com a enfermeira. Quelações semanais

podem corrigir muitos problemas dos idosos que nenhum outro tratamento pode.

Por causa da hostilidade de companhias de seguros que não desejam adicionar outro custo para seus livros e médicos doutrinados de desinformação, a má publicidade é dada a este maravilhoso modo de tratamento que prolonga a vida. Médicos clínicos que não têm tempo para realmente investigar as estatísticas de tratamentos de quelação e para quem isto é puramente competitivo, pode ser antagônico a estes tratamentos. Seu amado não deve ser o único que deve sofrer de política médica. Veja por si mesmo que a quelação é tudo. A recepcionista deve estar feliz em mostrá-la. O segredo é conversar com os próprios pacientes. Eles estão geralmente sentados em torno de uma sala, comendo seu almoço e fazendo leitura como gotejamento do seu IV. O pulso, pressão arterial e química do sangue também são cuidadosamente monitorizados. Sente-se com eles para descobrir suas histórias. Obtenha uma visão realista dos custos e benefícios.

## **Pulso**

O pulso reflete o batimento cardíaco. Um pulso lento pode causar estranhos sintomas cerebrais, além de muito cansaço. A causa é normalmente uma droga que está a ser tomada para corrigir um pulso rápido! Verifique com a enfermeira. Leia o folheto incluso com a embalagem para todos os medicamentos utilizados. As drogas responsáveis são geralmente "beta bloqueadores", utilizados com o propósito de suavizar a batida do coração, isto é, tornando-a regular. Muitas vezes, o fármaco pode ser alterado. Menos de 60 batimentos por minuto vai levar a problemas. Para um jovem é um bom sinal ser tão baixa como 60, desde que nenhuma droga esteja envolvida. Mas para os idosos, não refletem um forte batimento de coração de atleta.

O coração é feito de quatro "câmaras" separadas ou compartimentos, cada uma pulsando por sua vez. Eles são como quatro cavalos puxando um vagão. A menos que eles puxem uniformemente, o vagão se sente sacudido e irregular. O vagão se desgasta mais cedo sendo puxado e sacudido. Para acalmá-los você simplesmente os atrasa. Aparentemente, eles sentem-se melhor e podem puxar uniformemente agora.

Um coração que bate 100 vezes por minuto, não é incomum para um velho coração fraco, pode ser tão irregular que ele perde a cada quatro batidas. Isso cria uma deficiência terrível de oxigênio. Imagine o seu carro de quatro cilindros ou máquina de cortar gramas faltando um dos quatro motores! Os beta-bloqueadores têm alguns efeitos colaterais bastante indesejáveis mas a regularidade do coração tem uma prioridade maior. Assim, as drogas são a imediata escolha. Mais tarde, quando a saúde do coração é melhorada, o coração vai bater regularmente sem o uso de drogas. Nesse meio tempo, vigie o pulso. Quando o pulso cai abaixo de 60, o novo perigo é sua lentidão. Meça o pulso diariamente quando uma nova droga for adicionada ou quando você estiver trabalhando a saúde do coração, sem que seu ente querido esteja preocupado com isso.

## Saúde do Coração

Para melhorar a saúde do coração, os primeiros passos do tratamento seriam sair da cafeína e matar os parasitas e bactérias. Isso por si só poderia deixar cair o pulso para 120-80 em poucos dias. Obviamente, a necessidade de um remédio vai embora. Corte a dosagem da droga ao meio imediatamente. Não espere por uma consulta médica para estar O.K. Isto, se você esperou outro dia para o pulso ser inferior a 60.

Muitas bactérias comuns, especialmente *Staphylococcus aureus*, escolhem o coração como seu local favorito. Seu local de nidificação, no entanto, estará sob um dente no maxilar (cavitação).

*Dirofilariose e loa loa* são dois parasitas do coração muito comuns.

Você pode ter todos estes mortos em um dia, sem efeitos colaterais e seu coração estará mais uma vez livre para bater regularmente. Não dê chance ao excesso de medicação. Assim que a batida estiver regular e abaixo de 100 por minuto, reduza o seu coração com medicamentos. Pará-los quando estiver regular e sob 80. A fadiga vai embora e seu cérebro vai funcionar melhor.

O aumento dos níveis de potássio diminui o pulso. Tente fazer isso com uma dieta de alimentos mais ricos em potássio e pela sua conservação. As supra-renais estão no controle das perdas do potássio. Faça uma

limpeza completa. As supra-renais estão situadas no topo dos rins, onde todas as coisas tóxicas estão sendo excretadas. Se estão perto do tracto urinário irão resultar em toxinas comuns.

As bactérias do trato urinário, pequenas pedras nos rins, alimentos mofados e metal a partir de peças dentárias são os principais agressores. Mudar para obturações complexas.

Use jóias metálicas. Cozinhe e coma com louças não-metálicas.

Não manuseie o metal, inconscientemente, ao longo do dia.

Objetos de alumínio que devem ser tocados devem ser envoltos em fita adesiva: isto inclui chuveiro, porta do chuveiro, suporte do banheiro.

Maçanetas, alavancas de chuveiro e de canos devem ser limpos diariamente com uma solução de álcool de cereais.

## Trate as glândulas supra-renais com 5 suplementos

1. Vitamina C: agite um pouco em todos os alimentos que podem absorver um pouco do gosto amargo, mesmo cereais cozidos e vinagre.

2. O ácido pantotênico: 500 mg, um por dia.

3. B6: 250-500 mg. diariamente.

4. Ácido fólico: 800 mcg. diariamente.

5. B2: 150 mg. diariamente. Estas são as dosagens mínimas.

Se nenhuma cápsula ou comprimido podem ser engolidos, colocá-los em um fornecimento de plástico pesado por 3 dias. Triture-os com um martelo no plástico; em seguida, enrole-os o mais fino em um grande frasco de vidro. Use cerca de 1/3 da mistura por dia. E se você está tentando fazer tudo isso em um lar de idosos, alimente o seu ente querido durante a visita. Coloque a mistura em pó em um copo de plástico (não isopor), adicione o mel e mexa até obter uma pasta. Alimente-o



diretamente por colher. Muitas vezes, os idosos preferem-no desta forma para não serem incomodados com a ingestão do comprimido na hora da refeição. Lembre-lhes que a urina estará amarela.

Quando os problemas cerebrais são corrigidos para uma pessoa idosa, certifique-se de relatar a melhoria que terão. Melhorias não devem ser menosprezadas. Mantenha anotações. Isso incentiva os idosos, deixe-os saber que sua existência e qualidade de vida é importante para você. As melhorias não são apenas passos para outras melhorias. Desfrute cada parte do progresso; é muitas vezes demasiado sutil para seu amado compreender, mesmo quando é notoriamente óbvio para você. Antes e depois de um tratamento de quelação, ele pode mostrar uma mudança dramática no humor, energia, apetite e capacidade de comunicação, mesmo a partir de qualquer comentário da sua amada. Colocar isso em evidência explicitamente para que o seu ente querido possa olhar para a frente. Envelhecimento não é divertido. Os idosos anseiam por em um breve passeio, risos e um piquenique em parque novamente. Eles vivem para morrer, entretanto, porque sabem que isso não está longe e sabem o que fazer sobre isso. Não se atrevem a falar sobre essas coisas, porque é muito doloroso esse assunto para nossos amados. E os problemas imediatos são muito deprimentes para pensarem em problemas futuros. Fale sobre o envelhecimento nos seus aspectos positivos. Deixe seu amado expressar sentimentos sobre isso.

## Incontinência

assola a maioria das pessoas idosas. Ela começa a afligir as mulheres muito mais cedo, após o parto, por exemplo. Cirurgicamente, encurtando as faixas que seguram a bexiga (posição denominada bexiga "elevada") pode dar alívio temporário, mas o cirurgião pode ser o primeiro a dizer-lhe que é uma correção temporária. Ainda assim, é tão chocante não ser capaz de executar alguns passos, espirrar ou tossir sem molhar a roupa íntima, que qualquer coisa parece melhor do que fazer nada. Cirurgiões irão dizer-lhe que as faixas têm sido "Sobrecarregadas".

A verdadeira razão pela qual nada, nem mesmo a cirurgia, seja permanente é que as faixas de apoio são fracas. Invasão bacteriana é a maior parte das causas dessa fraqueza. baixos níveis de potássio (devido ao excesso das perdas de potássio nas supra-renais) provocam mais fraqueza. Quando você mata as bactérias (Schistosomes, Ascaris e outros parasitas que trazem as bactérias), os níveis de potássio no sangue sobem, o problema é resolvido. Durante a noite, você pode jogar aquelas almofadas à distância. Mesmo se precisar de três almofadas para se sentir "seguro" você não vai precisar de nenhuma. Se você matou as bactérias permanentemente determine se você tem permanentemente curado da doença.

Certifique-se de todos os alimentos lácteos serem absolutamente estéreis. Peça que o leite seja fervido durante dez segundos e outros alimentos que não podem ser esterilizados que não estão no menu, como creme de leite. O creme de leite tem muita

tiramina. Tiramina é um produto bacteriano bastante tóxico; é bastante elevado no queijo envelhecido, também. Com a comida fora de bactérias, salmonelas, Shigellas e parasitas sendo mortos regularmente, você pode chamar a atenção para as supra-renais que controlam os níveis de potássio. Tenha cuidado para não dar alimentos que causam delírio em seu amado. Comer mais potássio na alimentação é um bom projeto de nutrição. As bananas são a melhor escolha. Salada de frutas frescas, batatas cozidas e sopa também fornecem uma grande quantidade. Mistura de sal de potássio com sais regulares, meio a meio, para o liquidificador é outro truque fácil, mesmo se você só usá-los para cozinhar e onde o sabor não pode ser detectado. Potássio pela prescrição é frequentemente utilizado por médicos para conservar o potássio no corpo durante o uso de diurético. Isso não precisa ser finalizado (se as pílulas não estão poluídas), apesar de tomar pílulas de potássio é menos útil que salgá-los porque as glândulas supra-renais vão deixar qualquer dose grande escapar de qualquer maneira. Um sinal de excesso de potássio é um pulso lento. Pode ser necessário usar algum tipo de roupa íntima de incontinência. Tente evitá-los durante a noite, assim que a pele puder respirar livremente. Traga uma cômoda perto da cama para a noite, em vez de fraldas para seu amado (mas não chamá-los de fraldas, digamos "roupa íntima"), cuecas absorventes de todos os tipos estão fortemente com químicas. São absorvidas pela pele e contribui para o nível de toxina. Menos será absorvida se você pulverizar a pele com amido de milho, primeiramente. Usá-lo minimamente e alinhá-lo com tecido ou papel toalha. Cadeira e almofadas de cama, também, estão com químicas. Não se sentar sobre elas com a pele nua. Para facilitar a ida ao vaso sanitário rapidamente no meio da noite, vestir os idosos em uma roupa curta para noite, não pijama ou vestido longo. Meias de dormir nos pés ajudam com o calor. Lave as partes do corpo diariamente, em torno da saída urinária e retal, utilizando água bórax. Siga com álcool de cereais de 5%. Colocar o pano de rosto na lavagem de roupa, após uma única utilização. Nada, nem mesmo a melhoria do cérebro, impressiona e incentiva uma pessoa idosa tanto quanto ver a incontinência diminuir. Este pouco de progresso irá colocá-lo firmemente ao seu lado. Quando eles acreditam em você, fazê-la sua tarefa mais gratificante. Lembre-se de desfrutar e celebrar suas realizações juntos; não fazer um negócio duvidoso fora do mesmo.

## **Má Digestão**

com o seu excesso de gases e arrotos é outra praga para idosos. Eles preferem não ir à igreja nem visitar um amigo por envergonharem-se disso.

## **Mastigação**

tudo começa com o estômago embora mastigar bem a comida seja

essencial para a boa digestão. Dentaduras devem se encaixar perfeitamente de modo que a boca não desenvolva feridas. Usando creme de prótese não é um bom substituto para o ajuste correto e é tóxico. Dentadura tem plástico muitas vezes tóxicos, mesmo que contenham mercúrio em sua composição! Toxinas em podem infiltrar-se em plástico! Essas toxinas diminuem a imunidade da boca, garganta e estômago, uma vez que todos fluem para baixo, para dentro do estômago. Baixa imunidade na boca permite infecções de garganta crônicas. Se o seu amado idoso tem uma boca ou garganta vermelha, em vez de rosa, uma infecção está acontecendo, apesar de não ter tosses e queixas.

Não fará nenhum bem para manter a eliminação de bactérias quando a reinfecção é tão fácil. Primeiro matar as bactérias nas dentaduras por imersão em álcool de cereais de 70%. Em seguida, teste as próteses de toxinas. Mergulhe as dentaduras em água por várias horas. Enxaguar e mergulhar novamente em água fresca. Repetir uma terceira vez para assegurar que qualquer toxina encontrada veio das dentaduras, não da saliva. Guarde esta água para o teste.

Procurar metais pesados na água da dentadura. Se você encontrar algum, conclua que as dentaduras estão tóxicas! - Obtenha novas, feitas de metacrilato incolor (veja Limpeza Dental, página 305).

O mergulho da dentadura deve matar as bactérias a cada noite. O plástico tem minúsculos poros onde as bactérias podem se esconder. Use álcool de cereais, 70%, no que você faz ou simplesmente vodca, que tem álcool de cerca de 50%.

Como o álcool evapora e é caro, use uma grande jarra e feche-a com uma tampa não metálica. Procure as bactérias com sua escova de dentes, esterilizada também. Leva apenas minutos para matar tudo. Limpezas de dentadura comerciais são muito mais tóxicas do que o álcool de cereais; não usá-las.

Use alimentos com uma grau de peróxido de hidrogênio ou de água salgada para escovar os dentes, nunca mais creme dental. Creme dental tem metais tóxicos (estanho, flúor, estrôncio), além de poluição de benzeno. Veja a seção sobre escovar os dentes (página 395) para obter mais informações e fontes.

Se você é responsável por esta tarefa diária, use fio dental caseiro (2 libra, 4 libra de fios de pesca de peixes) em primeiro lugar; em seguida, escove os dentes. Se seu ente querido está sentado, ele pode ser capaz de lidar com a escova, dando-lhe orgulho na realização.

Se uma pessoa idosa se recusa ou não pode usar dentaduras, forneça um alimento macio e sem pedaços uma vez que este decide se o estômago pode digeri-lo. O estômago é o ponto fraco do processo digestivo para os idosos, porque quase todos não produzem ácido o suficiente para começar o trabalho.

## Ácido estomacal

O corpo produz ácido clorídrico (HCL), que é empurrado para dentro do estômago a partir do sangue! A enzima, *anidrase carbônica*, uma enzima do zinco, está envolvida. Não são conhecidos muitos os caminhos que estimulam todo esse processo. Beber água antes das refeições estimula-o a caminhos desconhecidos, mas é difícil de acontecer nos idosos. O melhor é fornecer ácido.

Porque HCL forte iria dissolver os dentes, o que não é válido como uma solução para ajudar na digestão. Pergunte a um farmacêutico para fazer uma solução de 1% de HCL e usar 10 gotas do mesmo em uma bebida, na hora das refeições, uma vez por dia. HCL como um comprimido ("betaína HCL") é válido, mas não tem o HCL suficiente.

Usando um limão ou vinagre e bebidas com mel ajudam a digestão, embora forneçam cítrico ou ácido acético, não clorídrico.

Esses ácidos são completamente metabolizados para que não sejam adicionados ao nível do corpo. Mas o fato de não ser hidrocólico significa que não pode matar as bactérias e os parasitas no estômago como o ácido clorídrico normal poderia. O estômago torna-se um refúgio para salmonelas e outras bactérias e esta é a maior praga digestiva dos idosos. Salmonelas cavam fundo dentro da parede do estômago, exceto por antibióticos e ácido do estômago e não são lavados na comida. Quando assumir a região próxima da parte superior do estômago, isto enfraquece o esfínter esofágico e os alimentos continuam voltando um pouco - o mais desconfortável desenvolvimento, especialmente depois do jantar ou quando deitado. Quando as Salmonellas se espalham ainda mais para invadir o diafragma em torno do esfínter, o diafragma enfraquece, e permite que uma parte do estômago fique através do buraco.

Isso causa o sofrimento da hérnia hiatal. Não acomode seu amado em uma poltrona depois do jantar. Isto pressiona o estômago para cima e a comida, também. Deixá-lo sentado à mesa por um tempo, em seguida, caminhar um pouco, para obter o alimento para baixo. A comida descera menos se alguns alimentos deixam o estômago abaixo do esfínter pilórico.

fim. Mas se as Salmonellas estão enraizadas aqui, também, a extremidade inferior não tem ação suficiente para empurrar o alimento através da válvula.

Drogas como *Reglan*<sup>TM</sup> são dadas para acelerar o processo.

O que ajuda mais é a digestão completa. Isso configura as vias naturais para o esvaziamento. Comprimidos de enzimas digestivas têm sido usadas popularmente para ajudar a digestão. Mas eles podem não ser seguros desde que não sejam esterilizados. Sempre tentar o vinagre e mel como primeiro método. Tosse durante a refeição é um sinal de que o diafragma está irritado (por uma hérnia de hiato). Se a água potável começa a tosse, omiti-la no início de refeições. Trabalhe em pequenos goles durante a refeição.

## **Salmonella e Shigella**

Algumas infecções por Salmonella podem trazer tonturas aos idosos.

A tontura é outra praga de idosos, dificultando-lhe

de ir às compras, à igreja e até mesmo de ficar

em torno de suas próprias casas. Drogas como Antivert<sup>TM</sup> são

dadas, mas apenas tiram uma superfície do problema. Sentir-se tonto pode

fazer o seu ente querido ficar em casa "amarrado" e preso a uma bengala para se mover.

Salmonelas, juntamente com Shigellas, produzem substâncias muito tóxicas

que causam tonturas. Há três variedades de Salmonella comuns:

*enteritidis* Salmonella, *Salmonella paratyphi* e

*Salmonella typhimurium* (386, 380, 354 KHz). Mate as Salmonellas diariamente

durante um mês, com Lugol (6 gotas em meia xícara de

água, após as refeições e antes de dormir, ver Receitas). Infelizmente, isto

não vai matar as Shigellas; seguir o programa intestinal (página 405) para matá-las.

Durante esse tempo, estabeleça um sistema de esterilização de todos os produtos lácteos, já que esta é a fonte de reinfecção.

Estabelecer um sistema de lavagem dos dedos (e unhas) em

álcool de cereais de 10% na casa de banho. Alimentos, saladas e guloseimas de restaurante contém Salmonellas e Shigellas também. Matá-las, rotineiramente,

depois de comer tais alimentos, devido à necessidade. Um estômago quente

cheio de comida a um pH neutro é apenas a condição de cultura certa para

estas bactérias. É como colocar o fermento em uma tigela de água morna,

farinha e açúcar. Em meia hora ele está transbordando com o crescimento.

Uma vez que a Salmonella está entrincheirada em um órgão e é difícil de

eliminá-la. Apenas um eliminador elétrico pode matar todos eles (em um órgão, não no intestino). Se o seu corpo tem as condições certas (como um

ácido baixo do estômago) para deixá-los crescer, você não deve engolir outros!

Shigellas chegam com alimentos lácteos, também, mas preferem o

intestino mais baixo como moradia. Indigestão que começa logo após

comer é provavelmente devido à Salmonellas. Se a sua indigestão vem

durante a noite, é provável que seja por Shigellas, uma vez que elas tiveram tempo para atingir o seu lugar favorito ainda mais abaixo.

*Campylobacter* e *E. coli*, outras bactérias digestivas, são

por vezes, as culpadas. O Programa do intestino é eficaz contra

estas também. Além de obter melhoria digestiva você começa a melhorar mentalmente, menos depressão, menos tonturas, menos irritabilidade,

depois de limpá-los para fora. Lembre-se que comendo bactérias e matando-as mais tarde, não vai resolver o problema. Pare de comê-las.

## Outras Dicas

problemas de digestão que permanecem depois de eliminar as bactérias podem ser diagnosticados de forma racional. Faça as seguintes perguntas:

- A feze está alaranjada-amarela, ou muito pálida, em vez de castanha-esverdeada? Se assim for, a bÍlis não está sendo entregue ao intestino delgado a partir do fÍgado.
- Existe dor abdominal? Isto pode ser devido a *Ascaris*, vermes ou outros parasitas.
- Existe constipação? Isso permitirá que os resÍduos se acumulem, o tanto quanto as bactÍrias puderem prosperar em cima deles.
- Existe inchaço? Isto é devido ao gás feito por bactÍrias.
- SerÁ que as fezes flutuam? Se assim for, devem ser mais leves do que a Água e contêm grande quantidade de gordura ou de material não digerido.

## Bile do FÍgado

A bÍlis é necessÁria para a digestão. A absorção de gordura e de cálcio depende da bÍlis para mistura com o alimento. Quando a gordura não for absorvida, permanece no intestino. A gordura é mais leve do que a Água; o que torna as fezes flutuadoras. As fezes não devem flutuar. Quando as fezes flutuam, podemos supor que o cálcio não estÁ sendo absorvido, ou seja, deixando o sangue em um dÉficit que serÁ feito a partir dos ossos.

Se as fezes flutuam ou estÃo alaranjadas, prepare seu idoso para uma limpeza do fÍgado (pÁgina 396) para tirar um ducto biliar da obstrução. FicarÃo muito afeiçoados destas limpezas e perguntarÃo por elas.

Limpeza do fÍgado sÃo completamente seguras, mesmo para pessoas com 80 anos. Uma das pedras retratadas na pÁgina 554 veio de uma mulher de 97 anos. As regras gerais aplicÁveis À extremamente idosos: matar todos os parasitas pela primeira vez por eliminador se possÍvel, caso contrÁrio, mate por ervas contra parasitas. Fazer uma limpeza de rins (pÁgina 549) em primeiro lugar, utilizando metade da dose em vez de dose regular, de trÊs a seis semanas. Participar com sua amada pessoa durante a limpeza do fÍgado, tenha uma cÃmoda ao lado da cama, proteja a cama contra acidentes: usar papéis na cueca, se necessÁrio. Compartilhar a alegria de obter os cÁlculos biliares sem dor com o seu amado; deixÁ-lo ver e contar-lhes se ele deseja que vocÊ o lave (com luzes acesas).

Tenha cuidado extra com a limpeza da pele. Água quente acalma e cura. Use amido na pele para dispensar o papel molhado, alÉm de soluçÃo de borato de sÓdio e Álcool. NÃo use

sabonete comuns. O amaciante de amido na pele dÁ suavidade ao sabÃo, e impede o atrito da dor. Uma pessoa idosa pode nÃo ter nenhuma diarreia com os sais de Epsom! Evidentemente, o corpo absorve todo o magnésio tÃo avidamente, que nenhum é deixado no intestino para absorver a Água e criar diarreia. É especialmente importante, entretanto, reidratar a pessoa idosa apÃs uma diarreia. Neste tempo, nÃo podem recusar o consumo de Água. A limpeza do fÍgado, parece, dÁ-lhe uma nova sede, bem como novos apetites, mas nÃo dura muito tempo. Como as pedras de lugares distantes do fÍgado avançam, eles compactuam-se em pedras maiores e tapam os dutos mais uma vez. Seus sintomas anteriores retornam. Tente fazer uma limpeza uma vez por mÊs atÉ que a cor escura das fezes retornem e nenhuma esteja flutuando.

Os benefÍcios de uma limpeza do fÍgado irÃo durar mais tempo se a erva valeriana é tomada um dia apÃs a limpeza e daÍ por diante. Isto pode estar impedindo espasmo das vias biliares. Use 2 oz. da erva (Corte) em 3 xÍcaras de Água. Cozinhar por 5-10 minutos, acalma ou tensiona. Adicione o mel para adoçar. Dê algumas colheres de sopa. A cada 4 horas (ou 6 cÁpsulas) por vÁrios dias, seguida de uma dose diÁria ao deitar.

## Constipação

Se a constipação é um problema, use um produto à base de plantas, em vez de uma droga até ter removido a causa. *Cascara sagrada* (meia dosagem) ou ameixas funcionam em muitas pessoas. Adicionando **roughage** para

a dieta é uma boa solução, mas muitas vezes não funciona. Se você tentar farelo, você deve adicionar a vitamina C e fervê-lo, em primeiro lugar, porque é muito bolorento. Mas, mesmo comendo galhos de árvores para o jantar não vai mover um intestino que tenha bactérias erradas nele.

As bactérias são parte da causa; e parte do resultado! Constipação aumenta o nível de bactérias que provocam ainda mais a constipação! Você pode resolver o problema de constipação imediatamente por eliminação. Mesmo que isto mate alguma "boa" ou "má" bactéria, nenhum dano é feito. As fezes são recolonizadas em 1 ou 2 dias.

## **Dispare seu problemas para longe**

Dois movimentos intestinais por dia são o mínimo necessário para boa saúde. A primeira deve estar na parte da manhã. Um copo de água de manhã, beber à beira da cama tem a capacidade mágica de mover o intestino. A água fria pode falhar. Mas o efeito da água funciona apenas no início da manhã. Esperar até depois do almoço não irá trabalhar. Observe o elevada energia que seu ente querido receberá a partir desta limpeza do corpo primitivo. Tire proveito disto.

Leve-o imediatamente para a caminhada matinal. Esta pode ser a única hora do dia que eles podem desfrutar de sua caminhada.

Andar a pé e fazer a limpeza do fígado é a melhor saúde – que promove atividades - que você pode fazer para o seu ente querido.

Fazê-lo andar é tão essencial quanto comer. Andar a pé não é meramente andar sobre a casa ou fazer compras. Andar deve ser feito

ao ar livre. Caminhar é um exercício rápido, feito o mais rapidamente possível e permanente, pelo menos ½ hora. Só se o clima não permitir a caminhada ao ar livre que pode ser substituída. Não deixe o seu idoso escolher se andará em tal dia. Para

superar a resistência, encontre uma pessoa pelo bairro alegre e disposta a fazer a mesma atividade. Isto motiva os idosos mais do que sua persuasão pode.

## **Regulamento do Açúcar**

Diabetes é um desenvolvimento comum em idosos. Se seu ente querido já está em uma pílula para o início de diabetes, tome isso como o seu desafio para nunca mais deixá-lo ficar pior. Não é uma deterioração metabólica crônica. É uma destruição do pâncreas

(especificamente os ilhéus) pelo verme pancreático que é atraído para o pâncreas por álcool de madeira. Elimine os vermes álcool de madeira álcool tal como descrito na secção sobre a diabetes (página 140).

Não use adoçante artificial e nenhuma bebida além do leite, da água e receitas dadas neste livro. Este é um regime pelo qual seu amado não vai ressentir-se. Eles estarão bem motivados para prevenir a necessidade de dar-se injeções diárias de insulina. Usar esta motivação para adquirir o gosto por novos alimentos e bebidas.

## 7 Dias de Dieta para Idosos com Diabetes

Suplementos diários: 4 de cromo (200 mcg cada.), 1 ou 2 complexo de B-50, a vitamina C (1000 mg. Ou ¼ colher de chá.). Tome com os alimentos.

### Café da manhã

Escolha qualquer um; eles não precisam estar em ordem.

1. Dois ovos, (substitua a embalagem e lave as mãos e os ovos antes de quebrá-los), pão sem milho livre de trigo, não torrado (pães especiais podem ser encontrados no congelador de lojas de alimentos naturais), com manteiga e 1 colher de sopa de mel de flor de laranjeira. 1

pêra descascada, crua, com creme de leite. Leite quente em um copo com canela.

2. Aveia antiquada com 1/4 colher de chá de canela e 1/8 colher de chá de vitamina C, agite-os somente antes de servir. Batedura de creme com leite esterilizado para fazer um "meio a meio" ao cereal. 1 colher de sopa de mel. 1 banana. Meia xícara de leite, metade da água de vidro com mel e vinagre.

3. Batatas fritas com 2 ovos (apenas manteiga, azeite ou banha de porco), 1 xícara de leite quente ou frio. Uma laranja cortada em 4 pedaços (lavar a laranja antes).

4. Creme de arroz, com "meio a meio" caseiro ou batedura de creme com canela e vitamina C. 1 xícara de leite, 1 banana.

5. Queijo Cottage, cozidos em frigideira coberta para esterilizar. Adicionar cebolinha ou frutas descascadas (não enlatadas). Pão de arroz livre de milho e trigo, com 1 colher de sopa de mel. 1 nectarina ou pedaço de melão. 1 xícara de leite quente. Água com vinagre e mel.

6. panquecas e *waffles* com manteiga e ovos (sem adoçante). Fruta (descascada), leite quente, água.

7. Copo de frutas, grande bacia de frutas descascadas mistas, picadas, com creme de leite e 1 colher de sopa de mel e pão de arroz ou outro pão livre de trigo, pão sem milho com manteiga (sem sal). 1 copo quente de leite com canela.

Lembre-se, todo o mel deve ser preparado com vitamina C. Todas as fruta descascadas e livres de manchas e buracos. Todo o leite, creme, manteiga devem ser esterilizados durante 10 segundos à pleno ponto de ebulição. A manteiga não deve ser "crua". Obter o pão sem milho, livre de trigo em uma loja de alimentos naturais.

### Almoço

É melhor ter mais calorias ao meio-dia que no final. Organizar o jantar ao meio-dia, se possível.

### Jantar



Escolha qualquer um.

1. Feijão verde com batatas, prato de carne, salada de maçã e repolho, água com suco de limão e mel, leite quente, 1 xícara. Água.

Feijões verdes frescos, feijão *fava* contém, especialmente, uma substância que é descrita na literatura antiga à base de plantas para ser especialmente benéfica aos diabéticos. Cuidado para não queimá-la – o que pode prejudicar a substância.

Pela mesma razão, não use enlatados de feijão verde. E se o "fresco" não é possível, escolha "congelado", mas lave os produtos químicos antes de cozinhar. Batatas (não cozinhá-las demais), descascadas para se certificar de que não há manchas (contêm mofo e pesticidas) podem ser cozidas com o feijão. Cozinhe com cebola e orégano para dar sabor. Adicione salsa fresca picada ao molho ou manteiga para ambos os feijões verdes e batatas. Salsa fresca tem um benefício herbal especial (elevados magnésio, potássio, diurético.)

O prato de carne deve ser exagerado. "Fast food" cai do congelador para a graxa de ebulição que cozinha bem o exterior, mas pode facilmente deixar o interior mal cozido. A carne não nunca deve ser "rara". Deve estar sem vermelhidão perto de ossos! Conservas de carne estão salvas de parasitas mas pode ter aroma de fumaça adicionado (contém benzopireno) ou nitratos. Evitar esses produtos químicos. Evite MSG também. Sempre que um prato de carne não é aceito, substituir por sardinhas. Deixá-los escolher a partir de uma exibição de seis tipos. Comprar o latas *flip-top* para evitar de se comer trituras de metal da lata no processo de abertura.

Repolho para salada deve ser picado, fino o suficiente para ser digestível. Adicione as maçãs picadas e finas (descascadas) e algumas sementes de maçã e creme de leite fresco para o curativo.

Coisas doces são reservadas para a sobremesa. Uma vez que os tecidos de um diabético não estão absorvendo açúcar, eles anseiam mais e mais. Quando a diabetes melhora, eles anseiam menos. Para sobremesa, servir 1 colher de sopa de mel para satisfazer esse desejo, sem pôr em risco a sua regulação do açúcar no sangue. Isso pode ser usado no leite quente ou de outras maneiras. Subcozinhar os legumes também ajuda a retardar a liberação de açúcar. Nunca servir purê de batatas por este motivo.

A água potável deve ter sempre um pouco de vitamina C, suco de limão ou vinagre adicionado e 1 colher de chá de mel, se desejar.

2. Espargos, batata, salada crua, prato de galinha, fruta, água com vinagre e mel, leite quente (1 xícara).

Os espargos podem ser frescos ou em conserva. Asse a batata: não em folha de alumínio, não cozida até ficar cremosa. Não deixe que a casca seja comida. Use manteiga natural, apenas, ou um creme caseiro de tempero azedo (veja Receitas). Cebolinha picada fresca pode ser adicionada mas sem creme de leite regular, uma vez que este é muito elevado

em tiramina, uma toxina do cérebro.

A salada crua deve ser picada pequena o suficiente para ser comestível por dentaduras. Use molho de salada caseira com uma preferência por estilos de azeite e vinagre.

O prato de aves devem ser muito bem feito, nunca mais coma "fast food".

Para a sobremesa, pedaços de frutas frescas mergulhadas em um caseiro molho de mel (mel, água e canela). São consumidos menos doces se você mergulhar o fruto em vez de derramar o molho sobre. Limitar o total para 1 colher de sopa de mel. Não sirva uvas ou morangos, devido ao problema de mofo intenso.

3. Sopa, sanduíche, fruta, leite quente, água.

Sopa deve ser caseira a partir do zero. Adicionar ossos e 1 colher de chá de vinagre (branco destilado) ou um tomate na chaleira para assegurar de algum cálcio de lixívia fora dos ossos. Uma sopa de peixe serve este propósito muito bem, também.

O sanduíche tem alface, manteiga de verdade e tudo o mais de gosto bom (sem queijo, pedaços de bacon ou temperos). O pão é livre de trigo, livre de milho, armazenado no congelador. Salada caseira pode ser adicionada.

O fruto pode ser cortado em pedaços com o creme de leite, canela e molho de mel (não mais de 1 colher de sopa de mel).

A água pode ser simples se houver vinagre na sopa.

4. Peixe, feijão verde, batatas, outras verduras, frutas, leite quente, água.

Peixe frito ou assado é servido com limão ou lima. Feijão verde feijão é servido com um molho de queijo para uma quantidade que será comida.

(Molho de queijo: adicione o leite, o azeite a um bloco de queijo.

Derreter e cozinhar pelo menos 10 segundos.) Sirva gratinado de batatas ou batatas normais ou qualquer tipo de batatas que será

apreciada. As verduras extras podem ser folhas de beterraba, couve, mostarda ou espinafre servidos com um molho favorito

para ter certeza que serão comidos. (Sem cubinhos de pão torrado ou pedaços de bacon, no entanto.) Nunca servir sobremesa se o prato não foi limpo.

Seu amado não está com fome suficiente. Se é o apetite é muito pobre, doces só piorarão o problema. Tente mudar

o menu para estimular o apetite. Alimentos ácidos estimulam; especiarias e vitaminas do complexo B (especialmente B1) estimulam; alimentos quentes estimulam. Muito apetite é controlado pelo fígado e

cérebro. Toxinas em ambos os locais (especialmente alimentos derivados de toxinas) dizem ao corpo para parar de comer. Suspeite de mofos de alimentos em primeiro lugar, de bactérias e aditivos químicos próximos.

5. Espargos, prato de carne, arroz branco (arroz integral contém mofo), salada de repolho, leite, água, sorvete.

Um prato quente de carne (não massas, sem farinha de trigo, molhos não regulares) pode ser frito, cozido ou assado, mas não grelhado. Aspargo

é fresco, congelado ou enlatado. Enxaguá-lo se congelado. Ajustá-lo diferentemente que da última vez. Arroz temporado com salsa e

sal mínimo e ervas puras como o tomilho; sem MSG ou tempero misto,

fazer molho de manteiga. Sobremesa é de sorvete caseiro (veja Receitas).

6. prato quente de peixe ou frutos do mar. Ervilhas verdes ou ervilhas e cebolas.

Batata-doce descascada com manteiga (não enlatada). Você pode mudar

por batata-doce com arroz no dia de aspargos. Fatias de tomate

ou pepino ou outros vegetais crus, com ou sem

temperos. Leite, 1 colher de sopa de mel (pode ser usado em batata-doce).

7. pimentão ou guisado com pão de arroz ilimitado e manteiga. Se o pimentão

produzir gases, ficar longe dele. Não sirva variedades enlatadas.

Salada de cenoura ralada com passas cozidas adicionadas mais um

creme forte. O leite, água como de costume. Torta de mirtilo, torta de batata-doce,

torta de creme.

Se mais pão for solicitado, forneça-o livre de trigo, milho e suas

variedades; mas coma o pão até certo ponto, "depois do prato principal". Se o

leite suficiente não é bebido: fazer pudim de creme ou pudim de arroz de modo que

a quantidade diária (3 xícaras) seja consumido.

## Ceia

1. atum com molho de salada ou salada de atum (sem pasta).

Pão de passas sem trigo (de loja de alimentos naturais) e manteiga.

Leite, água.

2. Quindim, verduras cozidas, batata cozida. Pão de arroz e

manteiga. Chá de erva com leite adicionado (única erva apenas, não

ervas misturadas).

3. sopa de legumes, caseira, a partir do zero. Sanduíche de restos de carne

com pão de arroz (não guloseimas, frios ou almoço de

carne). Leite, água.

4. abóbora cozida com manteiga, pudim de arroz com canela,

passas e mel. Salmão ou sardinha com trigo enlatados,

pão livre de milho. Leite, água.

5. pimentão ou guisado com sobras, pão livre de trigo.

Pudim de creme de leite e mel, noz-moscada /

mistura de canela. Leite, água.

6. Sardinhas e pão de arroz ou outro pão livre de trigo, pão livre de milho.

Suco de tomate caseiro com aipo, esticados. Leite,

água simples. Torta à moda da casa (de abóbora caseira ou torta de abóbora

e sorvete caseiro).

7. Salada de batata. Prato de restos de carne e feijão, tomates cozidos,

abóbora. Maçã cozida com canela, creme de leite e mel.

Leite, água.

Muitos diabéticos perdem 50 pontos (mg / dl) de açúcar no sangue em

alguns dias com esta dieta. É por isso que: há menos pão que um diabético

preferiria. Há muito pouco queijo (que deve ser sempre

cozido em um molho para esterilizar). Não há suco de fruta ou vegetal

exceto caseiro, e não muito pois ele expulsa o

leite e água. Se o seu amado idoso não pode comer tudo isso, veja

se não há lanches consumidos entre as refeições que são proibidas.

Não há massa em qualquer lugar. Massa é mofo-montado. Mesmo depois de

cozidos, podem ser tóxicos. Sem trigo ou milho no pão. O menu é rico em feijão verde, aspargos e canela. Se por acaso, a pessoa idosa odeia os mesmos e prefere passar fome que obter sua simpatia, acrescentar muito mais batatas e arroz (nunca marrons) para levantar calorias.

Não há nenhum outro além do mel (5 tipos) edulcorante. Não há xaropes ou açúcares. Mel está limitado - por isso o gosto vai embora após 1 colher de sopa. Não é assim para outros açúcares. O uso pesado de creme e manteiga compensa no lugar do alimento de gordura frita e pouco queijo. Tenha em mente que esta dieta pode reduzir a necessidade de insulina quase imediatamente. Você pode ter que cortá-la ao meio! Mas como você saberá disso? O teste da manhã, de açúcar no sangue, é essencial para acompanhar as mudanças das circunstâncias. Não negligenciá-lo. Ter cuidado para não usar álcool ao dedilhar a comida (use vodka ou álcool de cereais). Sua pessoa idosa vai sentir que tudo vale a pena (sem café ou torta) se menos injeção de insulina for necessária ou se eles podem voltar atrás com comprimidos em vez de insulina. Ou mesmo apenas o conhecimento que eles estão sendo bem cuidados e nunca terão que tomar injeções de insulina. Lembre-se de dar a si mesmo o crédito para uma boa realização quando o seu amado tem uma melhoria da diabetes.

## **Suplementos para Diabéticos**

Vários suplementos para diabetes são especialmente bons para os diabéticos:

- sementes de feno-grego, 3 cápsulas a cada refeição.
- suco do legume fresco feito de feijões verdes crus e cenouras (Copo total de ½).
- Folhas de uvas-do-monte. Talvez elas têm algo que ajuda a desintoxicar o álcool de madeira, porque as folhas de mirtilo são boas para os olhos também. Coloque em cápsulas ou faça um chá.

## **“Comidas de fora” para Diabéticos**

Uma vez que as regras são sempre um pouco relaxadas quando "comemos fora", seu amado diabético vai atormentá-lo para sair com ele. E se as regras tiverem a certeza de serem quebradas, calcule a dieta do resto do dia para você possa compensar isso.

## **Dicas extras de dieta para os idosos**

Os alimentos devem ter bom gosto.

Comer é um prazer fundamental da vida. Na velhice não existe nenhum outro prazer que pode ter igual gozo de alimentos. É uma fase quando temos tempo para os alimentos de nossa própria infância, também. Alimentos étnicos, muitas vezes tem de ser abandonados quando as crianças estão influenciadas (transferência para cachorros-quentes e pizza), mas com esse desvio, um retorno à alimentação da família seria muito bem-vindo e mais saudável.

Alimentos étnicos são feitos a partir do zero. E eles certamente devem ser feitos em casa, onde a limpeza e "pernicidas" estão mais agradáveis!

Um pontinho na massa é notado. Não em um tanque de mistura comercial. Jarras e panelas são higienizadas com água quente e não produtos químicos.

Um bom conselho é retornar à velha moda caseira: com a farinha e manteiga, banha de porco, creme, massas caseiras, azeite e sopa, grãos de cereais grosseiros e frutas simples. Ficam longe os sucos de fruta, misturas de farinha, biscoitos e doces que enchem prateleiras de supermercado. E quanto a conveniência? Cozinhar à moda antiga toma a maior parte do dia. Demora 3 ou 4 horas para fazer uma sopa a partir do zero. Mas você, então, obtem 3 dias de folga! Cada dia você referve a sopa, estará estéril novamente. Ou congele-a pela metade (obtenha as batatas em primeiro lugar). Isto faz você ter uma manhã inteira para fazer massas ou algum prato étnico. Congele-as em recipientes de plástico fechado de modo que o sabor delicado não fique estragado. Cozer pão caseiro é automático agora. Faça pelo menos para ficar longe de pães de supermercado cheios de mofo. Faça seus próprios sorvetes e manteigas de amêndoa. Eles duram muitos dias e lhe dão folga. O tempo é o grande inibidor, mas se você tem os meios ou ajuda, o melhor conselho, nutricionalmente, é um retorno à moda antiga de cozinha e receitas. Use seus novos conhecimentos para melhorá-las onde você puder. Não use utensílios de alumínio de sua mãe; use seus utensílios esmaltados ou novo vidro e cerâmica. Não utilize a sua chaleira ou copos de aros de ouro ou "prata" com fundo de cobre. Usar suas colheres de madeira, copos de vidro e pratos simples, suas tigelas de palha e madeira, potes e panelas esmaltados.

## Sal

Deve-se evitar sal? Não. Mas há uma boa regra de sal, quer seja para cozinhar ou tê-lo sobre a mesa, não ambos. Use sal do mar livre de alumínio e certifique-se que o sal é esterilizado por aquecimento de cinco minutos a 400 ° F em um prato de torta de vidro para matar o mofo. (Gaivotas do mar voam sobre as salinas, onde o sal do mar é recolhido. Seus excrementos proporcionam um meio para o mofo).

O melhor sal é uma mistura de 1 parte de seu sal livre de alumínio com 1 parte de sal do mar esterilizado e cloreto de potássio (outro tipo de sal, veja Fontes). Potássio expulsa o sódio (sal) do seu corpo, assim você pode usar o dobro deste tipo de sal! Além disso, o potássio adicional ajuda a sustentar a fadiga e tem outros benefícios. Sempre use um saleiro não-metálico com tampa que pode ser fechado e manter a umidade. Não coloque o arroz em seu sal porque isso convida para o mofo.

Desde que você, o cozinheiro, sabe onde o sal está, (principalmente em sopas e ensopados), não servem tanto quando há doença do coração e renal ou pressão arterial elevada. Não coloque sal em cereais, legumes cozidos, ou outros pratos. Basta deixá-lo fora! Use ervas no lugar. Dica: ervas encapsuladas ficam mais frescas e são mais

potentes. O feno-grego e tomilho são mais benéficos das receitas de ervas comuns. Basta abrir uma cápsula e temperar.



*FIG. 38 Planícies de sal do mar são frequentemente lugares de alojamento para gaivotas.*

## Tremor

Tremor é um sintoma, não uma parte natural do envelhecimento. Os nervos controlam as mãos e os braços são intoxicados. Os nervos originam no cérebro onde o tóxico tem acumulado. O que é o tóxico? Isso aconteceu há muito tempo? Não! Poderia ter acontecido duas semanas antes, não mais!

Tremor é o resultado de intoxicação em curso! É importante encontrar o tóxico o mais rapidamente possível uma vez que o resto do corpo em breve será afetado também. Procure sua memória para as coisas novas que aconteceram nas últimas duas semanas. É uma tarefa hercúlea, mas fica mais difícil a cada dia, de modo a manter anotações como você perguntar: existe um novo tapete? Existe um novo forno? Existe uma água diferente? Existe um novo cabeleireiro? Alguém trouxe um vaso flores frescas? Existe uma nova roupa na pessoa? O lugar foi desinfetado? Existe um novo medicamento (droga) ou suplemento? Foi feita remodelação? Existe um novo alimento? A lista é interminável e a situação parece desesperada porque tantas coisas novas podem acontecer em duas semanas.

Ao invés de fazer perguntas individuais como estas, vamos perguntar apenas cinco questões gerais, com a garantia de que uma delas encontrará o culpado.

1. Está no ar? Isso pegará inseticida, flores, tapetes, todos juntos.
2. Está na água?
3. Está nos medicamentos ou suplementos?
4. Está na roupa?
5. Está no alimento ou sobre os pratos?

Para responder a cada pergunta, teste o item usando seu Sincrômetro por pesquisa técnica. Faça uma substância de teste. Em seguida, procure uma amostra de saliva para o mesmo.

Para testar o ar, obtenha uma amostra de pó fora do balcão da cozinha ou mesa (isso dá-lhe o pó fresco). Pegar o pó com pequenos toalhetes, duas polegadas de papel toalha úmido quadrangulares. Colocar em um saco selado.

Para testar a água, fazer amostras, colocando cerca de um colher de chá quente ou frio, ou a água filtrada em um saco selado com um pedaço de papel toalha nele. Tentar tomar a primeira água de manhã, antes que seja fornecida.

Para testar os medicamentos e suplementos, colocar um saco selado para cada um.

Para testar a roupa (lavanderia) usar um pouco da mesma (como uma meia) enrolada firmemente.

Testar comida é o maior trabalho. Se houver sobras na geladeira ou freezer, isso ajuda. Você pode combinar todas as sobras em um único saco selado. Coisas congeladas não precisam de ser descongeladas para teste. Ainda assim, a chance de perder um causador da comida é bastante elevado.

Certifique-se de testar tudo em um período de tempo duas semanas:

coisas incomuns como pipoca, doces, bolachas, biscoitos, alimentos saudáveis e pós especiais. Um consolo é que você vai encontrar um número de maus alimentos que não são necessariamente a causa do tremor mas que causam outros problemas de saúde.

## Remédios para Tremor

1. Imaginemos que o ar (poeira) seja amostra de prova tóxica (Ressoa com a amostra de saliva). O que está no ar que é tóxico? Estes são os maiores suspeitos:

- CFCs (de vazamento de refrigerante, verifique frigobar e ar condicionado, removendo-os da casa e reteste o pó depois de três dias, ou simplesmente compre uma variedade de não-CFC)
- vanádio (de vazamento de gases a partir de uma linha de combustível – reparar).
- arsênio a partir de pesticidas (alternar para o ácido bórico)
- solvente de uma lâmpada ou lata de combustível mais leve (tirá-los da casa)
- cloro da água (uso de filtros de carvão; remover lixívia das garrafas)
- amianto (cinto do secador de roupas)
- solvente de tinta, tapete limpo (remover da casa)

- fibra de vidro de isolamento desprotegida em algum lugar (furos de correção no teto ou na parede)
  - formaldeído (espuma de cama nova, novo tecido ou vestuário)
2. Suponha que a água tóxica seja a prova (aparece em suas células brancas sanguíneas); procurar chumbo, cobre e cádmio. Apesar dos testes de água municipais, ocasionalmente, detectam pequenas quantidades de álcool propilo, benzeno ou álcool de madeira, eu nunca os detectei, então, você não precisa procurá-los.
3. Se os medicamentos são tóxicos apenas mudar de marca. Seu farmacêutico pode ajudá-lo a encontrar uma marca de substituição. Encontrar aqueles que são tóxicos e parar de usá-los. (Não use qualquer uma das pílulas ou suplementos poluídos.) Eles fazem mais mal do que bem.
4. Se a roupa ou pratos são tóxicos (aparecem na saliva), suspeite de: • cobalto • PCB • alumínio.

Pare todo o uso de detergente. Use bórax ou soda de lavagem, ou o uso de papel, pratos e copos de plástico (não de isopor).

5. Se a comida é tóxica, suspeite de:

- moldes de alimentos • Alumínio • bactérias.

Não coma mais estes alimentos.

6. Qualquer bactéria ou toxina que invade certos centros cerebrais pode causar tremor. Os culpados mais comuns são Shigella, mercúrio, tálio e arsênio. Tente identificar suas causas assim como do seu amado.

As salmonelas e Shigellas vêm de alguma comida. Certifique-se de todos os alimentos lácteos, incluindo manteiga e creme de leite fresco estarem esterilizados. Parasitas vêm de carnes. Certifique-se se qualquer carne mal cozida ou de fast food estão sendo comidas. Matar todas as bactérias, vírus e parasitas com um eliminador. Esterilizar unhas com álcool de grãos para evitar a reinfecção. Use Lugol (veja Receitas) e o Programa do Intestino (página 405) para eliminá-los.

Bactérias, provenientes de dentes e mandíbula (infecções ósseas, chamadas cavitações) podem não parecer tão recentes quanto duas semanas. Com efeito, eles podem ter estado lá por dez anos. Mas algo recente pode ter agravado, então eles podem agora entrar mais facilmente no sangue e cérebro. Você nunca pode descobrir o que causou isso. É mais sábio verificar esta possibilidade com um dentista antes das semanas para outros testes. Consulte um dentista que pode encontrar e limpar as cavitações. Fazer o reparo dental de acordo com os princípios descritos na seção dentária.

**Siga essa lógica e sempre encontrará a causa do tremor** seja um ataque curto e simples ou uma situação longa de tremor com a cabeça balançando e babando. Se a sua situação é extramente difícil, pelo menos você vai melhorá-lo e parar sua progressão. Isto inclui casos de Parkinson.

Nos casos de doença de Parkinson, muitas vezes, eu achei a bactéria *Clostridium tetani*, bem conhecida por causar rigidez. Ela está oculta sob obturações dentárias, também.

Lembre-se, há um consolo para fazer todo este trabalho.



Quando você encontrar a causa, você não só vai parar o tremor, você estará melhorando um monte de outras condições ao longo do caminho. Condições como a fala hesitante, andar confuso, levantar-se rigidamente e, lentamente, a partir de uma cadeira. Estes são os dividendos extras para seu amado. E você aprendeu as coisas para evitar a si mesmo.

## **Só mais uma coisa, não aceite um não como resposta.**

Se o problema é uma droga, não aceite "Não, não pode ser mudado. Tudo pode ser alterado. Aumente sua autoridade. Os médicos são muito compreensivos e solidários com sua intenção. Se o problema é o vazamento de gás, não aceite "Nós não conseguimos encontrar um vazamento ", sugerindo não haver nada. Vá para um edifício empreiteiro ou Departamento de Saúde. Seu equipamento é melhor. E se você não conseguir, vá para empresas de energia elétrica. Se o problema é auto escape, não aceite "Mas nós temos que usar a porta da cozinha para a garagem, porque está frio lá fora." Conveniências para o tremor não são respostas. Todos se beneficiam através da exclusão de auto gás da casa. Tranque a porta e cubra-a com plástico. Com o tempo, você terá identificado as culpados (provavelmente 20 horas de trabalho) e, certamente, ganhou o direito de fazer as alterações.

Muitas vezes, os outros não estão se importando. Mesmo quando o tremor diminui e a pessoa idosa afirma claramente que se sente melhor, os membros da família podem ignorar suas recomendações. Alcance o difícil! Por seu amado. Você tem algo em jogo também. Seja solidário com respostas negativas. Mas muito firme. Deixe suas escolhas claras:

- Ou a porta interna para a garagem fica selada ou o carro e cortador de grama ficam estacionados lá fora e nada contendo gasolina ou solventes devem ser colocados em vertente individual.
- Ou as meninas usam seus secadores de cabelo em seus quartos com a porta fechada ou você trocará tudo por novos que não contenham amianto.
- Ou o secador de roupa recebe um novo cinto ou será fechado de forma segura e a roupa seca por lavanderias automáticas.
- Ou o encanamento é alterado (para plástico) ou cada torneira da casa recebe um filtro. (Se o seu encanamento está corroendo, nem mesmo filtros são uma boa idéia, você teria que mudá-los a cada semana!)

## **Fraqueza**

não deve ser considerada permitida em idosos. Especialmente se eles se queixam sobre isso. Não é normal para eles.

Às vezes, eles irão descrever como "bruxarias" de fraqueza. Isto é uma pista importante. Verificar o pulso imediatamente. Contagem de 30 batimentos por último. Há falta de batidas? Não deve haver! Ausência de duas batidas em uma fileira certamente pode produzir uma fraca "diminuição"

do sintoma. O cérebro e o corpo precisam de cada pulso do sangue enviado bem na hora.

Confira o uso de caféina em primeiro lugar. Leve tudo embora. Caféina acelera o coração; então o coração sobrecarregado tem de "levar tempo" para si mesmo por perder uma batida. Não se importe com descafeinados porque introduzem solventes e novos problemas. Se não nenhuma outra bebida natural, servir água quente com creme e canela.

Depois de parar o uso da caféina perguntar: O pulso está muito lento ou muito rápido?

O pulso deve ser entre 60 e 80 batimentos por minuto.

Se for inferior a 60, um medicamento pode ser a causa. Pergunte ao médico clínico sobre isso imediatamente. Um pulso lento certamente poderia provocar fraqueza. A jovem atleta pode ter um pulso lento legitimamente, devido a ter um coração eficiente e muito forte, mas a pessoa idosa não se encaixa nesta categoria. A causa deve ser encontrada.

Se o pulso é bastante elevado, mais de 100, talvez, isso vai desgastar o coração muito mais cedo do que o necessário. Perguntar-se por que está batendo tão veloz? A resposta provável é que ele é tão fraco que tem de superar mais rápido para manter o seu trabalho de circulação do sangue. O que faz com que o coração seja fraco?

## Doença Cardíaca

Quando o coração está dilatado, as válvulas não estão muito perto de onde deveriam, tornando o trabalho mais difícil e enfraquecimento do coração.

Pode ser chamado de "insuficiência cardíaca congestiva." Por que é ampla?

Possivelmente porque está muito fraco! Sim, ele se torna um ciclo vicioso, ficando cada vez pior. Mas você pode quebrar este ciclo e inverter tudo novamente. O verdadeiro culpado é o parasita e poluentes tóxicos.

Os parasitas invasores do coração mais comuns são *Dirofilaria*, dirofilariose "de cães" e *loa loa*, outro pequeno verme. Em um estágio, estes vermes são tão pequenos que eles podem deslizar através dos menores vasos sanguíneos. Eles são muito contagiosos. Mesmo pessoas que não vivem com um cão em casa podem pegar dirofilariose. *Loa loa* é considerado um parasita tropical, mas está vivo e próspero nos Estados Unidos! A fonte de *loa loa* parece ser estágios de tênia; Esta não é uma certeza.

Ambos, dirofilariose e *loa loa*, são muito fáceis de matar com um eliminador e muito fáceis de pegar novamente. Trate sua pessoa idosa duas vezes por semana, se houver qualquer problema de coração. Não faz nenhuma diferença se o cão em casa está em um mensal e preventivo tratamento para a dirofilariose. Eles pegam diariamente e têm trinta dias para desenvolver a doença e chegar até outros durante o tratamento. Matar os parasitas do cão duas vezes por semana com um eliminador seria muito útil para você. Estes parasitas do coração podem não causar qualquer dor, mas podem perturbar o ritmo ou o pulso do coração e fazer com que

aumente.

*Staphylococcus aureus* é uma bactéria se escondendo em lugares distantes como receptáculos sob os dentes quando foram extraídos ou ao longo de canais radiculares. Certifique-se de curar as extrações e não deixar cavitações permanentes onde as bactérias possam viver. Peça a um dentista familiarizado a cavitações para fazer uma pesquisa em sua boca. Uma vez que a raiz do dente é limpa, as bactérias não voltarão para o coração (Depois de uma última eliminação). Se isso acontecer, volte para o dentista! Matar esses três invasores (dirofilariose, loa loa, *Staphylococcus aureus*) deve curar um batimento cardíaco irregular imediatamente (Dentro de um dia).

Se a pessoa idosa está em uma droga retardando o coração, verificar o pulso, duas vezes por dia após a eliminação para se certificar de que não cai muito baixo. Ele pode precisar sair do medicamento para o coração. Ninguém vai notar o alívio de sair deste medicamento, tanto quanto você. O sol irrompe! Seu amado pode sorrir novamente por poucas coisas! Até mesmo em retornos de interesse por sexo, esteja atenta! A vida é normalizada quando as drogas, especialmente bloqueadores beta, se foram. (outros medicamentos para o coração, como Digoxin™ não têm esse efeito depressivo. Eles são usados para fazer o coração bater mais forte, não para afetar a taxa de batimento.)

O pulso deve ser em torno de 70 batimentos por minuto e perfeitamente regular.

Se não for, ainda há algo de errado. Livrar o corpo de produtos tóxicos e poluentes em casa. Teste o seu ar por vazamentos de gás com frequência. Aquecimento a gás, fogões a gás e aquecedores de água a gás são notoriamente gotejantes. Mudanças climáticas, ou seja, mudanças de temperatura fazem tubos expandir ou encolher-se, deixando rachaduras! O gás é tóxico e uma pequena quantidade não pode ser inalada. Que situação! Distribuir gás venenoso para nossas casas em tubos que não são à prova de falhas é uma prática arcaica. Especialmente quando o exame de sangue mostra um alto "nível total de CO<sub>2</sub>", perto do limite superior, procurar um poluente do ar como o gás da casa ou auto vapor. E leia as seções neste livro sobre pulso (página 123) e problemas cerebrais (Página 213) o mais cedo, para verificar mais coisas.

Com o coração normal de novo, será muito mais forte, também, uma vez que não tem que trabalhar contra si mesmo. Esta força é necessária para empurrar o sangue para os mais distantes "cantos" do corpo, especialmente nas mãos e pés, e aquecê-los! Se o seu amado tem constantemente as mãos ou pés frios, tentar melhorar a circulação.

Dissolva os cristais de fosfato com a receita de ervas para rins. Dar niacina (página 215). Dê cápsulas de Caiena (uma a cada refeição).

Diluir o sangue com medicamentos para melhorar a circulação são perigosos - use somente se o médico insistir. Monitorar o tempo de coagulação do sangue se o seu ente querido a tem mais fina.

## **Relacionamento do Coração / Rim**

Um coração forte é necessário, também, para empurrar o sangue através dos

rins. Muitas vezes, um problema renal está associado à doença cardíaca. Os rins são feitos de tubos que ficam cada vez mais finos. Leva a pressão, ou seja, a força, para empurrar o sangue através deles de modo que os resíduos e água extra possam ser deixados para abaixo do tubo dos rins. Imagine os rins como uma peneira cheia de pequenos buracos de vários tamanhos que deixam certas coisas através deles, mas as coisas não maiores. Estes orifícios estão constantemente sendo ajustados pelas glândulas supra-renais que sentam-se à direita da parte superior dos rins e "supervisionam".

Se o idoso não está produzindo quatro copos de urina em um dia (24 horas), não é suficiente. O corpo não pode obter a ação de limpeza suficiente de menos de quatro copos. Mais líquido deve ser consumido. Se a maioria da urina é feita durante a noite, isto reflete sobre os rins saudáveis. Usar a receita de erva para rim, mas apenas metade de uma dose (por isso vai demorar seis semanas em vez de três para ver bons efeitos). Como os pequenos buracos de "peneira" abrem-se, há um fluxo mais livre e muito mais viagens que resultam no banheiro. A urina perde seu terrível odor (sem amônia, acetona e bactérias!) e tem uma clara aparência de não mostrar nenhum sedimento. Agora que a água e os resíduos (uréia, ácido úrico e outros ácidos) podem deixar o corpo rapidamente através de mais orifícios, leva menos pressão do coração para que o sangue seja empurrado através dos rins. Isto traz alívio para o coração porque o seu trabalho é mais fácil. O coração e os rins trabalham juntos. Como um cavalo e uma carroça, o coração fornece a energia e os rins seguem.

É por isso que o medicamento para o coração e os diuréticos são comumente dados juntos. A diurese (fluxo da urina) ajuda o coração e um mais forte coração ajuda os rins. Da mesma forma, eles falham em conjunto. Na idade antiga, isto era chamado de edema. A urina que deveria ter deixado o corpo é apoiada nos tecidos. Às vezes, ela aparece nos receptáculos como suportes de laranjas gigantes através da pele.

Mesmo (especialmente) os diuréticos mais fortes (Maxzide™, Lasix™) não funcionam, mesmo quando combinado com o medicamento forte para o coração (Digitoxin™), a receita de ervas para rins pode salvá-lo da emergência.

O segredo está nas ações variadas de ervas diferentes. O que os faz trabalharem juntos. Tenha muito cuidado de manter o chá de erva esterilizado por reaquecimento a cada quatro dias. Congelar grandes quantidades não utilizadas. Se a bebida é muita, de uma só vez, especialmente no primeiro dia, uma dor de estômago pode se desenvolver e uma pressão sentida na bexiga será mais desconfortável. Adicione-a lentamente nos primeiros dias, mesmo se você achar que é muito saborosa, então não há nenhum desconforto (apenas quando há muitas visitas ao banheiro).

## **Diuréticos**

Assim que a urina está fluindo melhor, a pressão arterial pode cair. Mantenha o controle disso duas vezes por dia com um dispositivo eletrônico moderno de indicador (não o punho do braço que pode romper vasos sanguíneos). Corte os diuréticos gradualmente,

usando apenas  $\frac{3}{4}$  da dose no primeiro dia, em seguida,  $\frac{1}{2}$  dose, então  $\frac{1}{4}$  da dose. A quantidade de urina produzida ou o peso da pessoa pode ser utilizado para avaliar a eficácia do seu método. Seu objetivo é não precisar de nenhum diurético. Mais uma vez, o humor vai melhorar drasticamente quando diuréticos são removidos de seu amado. O senso de humor volta: preparado para algumas piadas e risadas novas. Dê a si mesma boas notas para esta realização.

Não jogue fora os diuréticos. Depois de ser inutilizados por um tempo, tornam-se novamente mais potentes. Portanto, em uma situação de emergência (Edema súbito), de retorno da doença, podem ser úteis.

Com um coração livre de poluição e parasitas além de uma baixa resistência, o rim flui livremente, um pouco de força reservada em breve será construída.

Magias ineficientes serão esquecidas. Seu amado andar melhor, necessitando de menos sono, e uma "idade de ouro", finalmente, chega. É livre de dor, livre de medicina, livre de injeções e consultas médicas, livre de demência, livre da fraqueza terrível que exige muita ajuda. Livres para desfrutar a família e amigos mais uma vez. Vendo-se ganhar força e ser capaz de fazer mais por si dá a um sentimento de orgulho aos idosos.

Dê-lhes o crédito para melhorar sua saúde. Quando eles se recusam a ter que tomar ervas ou suco de vegetais, lembrá-los dos dias que estiveram em um punhado de comprimidos e ainda tinham insuficiência cardíaca, dor e doença renal.

### **Sentindo-se Confortável**

Se toda esta melhoria não aquecer os pés ou mãos, (Sinta você mesmo) coloque meias extras. Aquecendo os pés pode ter o mesmo efeito de aquecer as mãos. Mas se isso não acontecer, não eleve a temperatura ambiente.

Ser forçado a sentir frio é uma miséria não merecida na pessoa idosa.

Outros devem acomodar as necessidades dos idosos para o calor do corpo.

O termômetro não diz tudo. Conforto é fundamental

para cada um de nós. Pessoas mais jovens podem se despir para o conforto. Os idosos não podem fazer estas alterações. Geralmente,

eles estão reclamando de frio no momento, eles sofreram um longo tempo, sentindo-se culpados demais para solicitar uma marcha de temperatura. Pergunte ao seu amado. Ele vai adorar. Um xale, um cobertor para o colo, camisola de lã, roupa interior longa e felpuda, roupa exterior térmica, ajudam muito. Mas se a sua mão ainda sente os pés frios, o termóstato ainda deve ir mais alto. Temperatura do corpo frio é um convite para fungos e vírus se multiplicarem. Vírus escapam para dentro do corpo diariamente. Não lhes dê vantagem.

Mas a menos que todas estas coisas sejam julgadas, não elevar a temperatura.

É muito mais saudável ser calorosamente vestido e respirar o ar frio do que para estar levemente vestido em uma sala de 80 ° F. O coração, especialmente, é beneficiado pela temperatura do ar mais frio.

Por esta razão, é importante ter ar condicionado durante a estação de verão. Mantenha a sua pessoa idosa agasalhada, afastada de ar condicionado ou correntes de ar do ventilador, mas mantenha-lhe fresca. Tão bem quanto a sua temperatura corporal e conforto permitirão. Não coloque uma pessoa idosa sob um ventilador em restaurantes.

Você acha que está quente aqui? Tudo bem, mãe, eu não me importo.

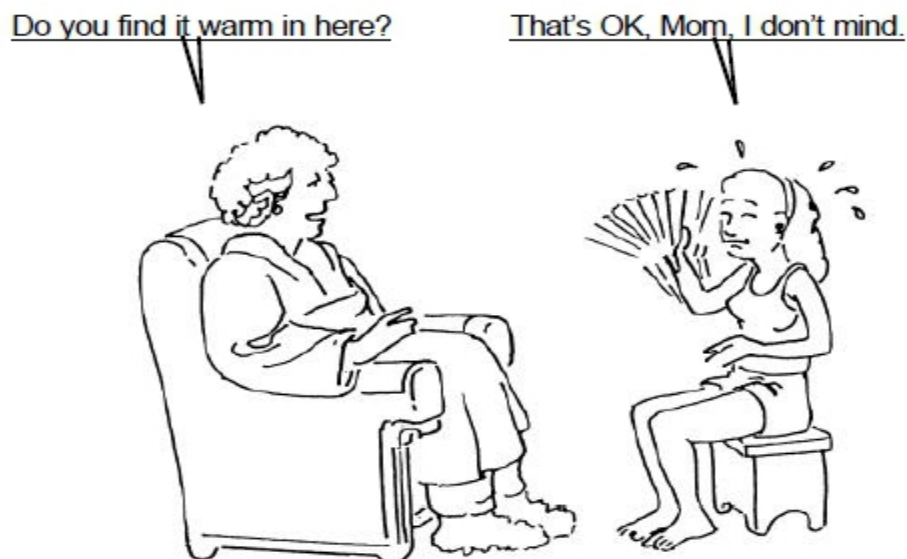

FIG. 39 Muito quente e muito frio.

O ar soprando não só resfria os idosos, mas trazem a sujeira de poeira de correntes de ar. Bactérias e vírus estão logo ali.

Estar confortável, sabendo que você está lá para cuidar deles, traz o melhor para sua pessoa idosa. Eles podem ficar bem o suficiente, por muito tempo, para um relacionamento genuíno novamente. E colocá-lo para o teste. O teste de audição. Isso pode ser muito gratificante se eles ainda são capazes de se comunicar e destilar sua experiência de vida em sabedoria para você. Se você pode ouvir e estiver interessado em suas destilações ou divagações, seu desejo de relacionamento será realizado. Há apenas um problema, se o novo interesse encontrado em comunicação não pode ser expresso. Se eles não se comunicaram tanto por um longo tempo, seria fácil de você sentir falta de um simples fato: eles não podem ouvir!

## Perda de Audição

O déficit de audição em uma pessoa idosa é sempre muito maior do que você imagina. Tente entender essas comunicações:

- O que você (cuidador) diz
- O que os idosos ouvem
- O que eles pensam que respondem:

## A CURA PARA TODAS AS DOENÇAS

"Olhe para a luz do sol,  
não é um  
lindo dia?"

"Olhe para lá,  
não é uma  
baía agradável? "

Que frase estúpida.  
Mas ela quer  
uma resposta. Então aqui  
vai,  
"MmmHmmm"  
(Significa:  
"sim.")

"Nós vamos ter um  
agradável passeio ".  
"Tenha um ... auxílio." Que auxílio? Eu não estou em uma  
cadeira de balanço.  
. Eu prefiro  
não dizer nada.  
"Que tipo de sopa  
eu deveria fazer? "

"Que tipo de  
braçadeira que eu deveria  
fazer?"

Eu não usei braçadeira  
como  
enfeite por um longo  
tempo. Por que ela está  
perguntando isso. É melhor eu  
dizer que não sei.

"Eu não sei."

Não deixe isto arruinar seu relacionamento. Ele leva a diversão da vida  
dele, tanto quanto a sua. Obter aparelhos auditivos.

Não pergunte ao seu amado se precisa de um aparelho auditivo. A resposta  
pode ser "eu não sou surdo." Você pode ser mais persuasiva.

Toda vez que você falar, chegue muito perto do ouvido da pessoa  
e fale em voz alta. Eles podem ver que você deve vir próximo. Se eles  
estão lutando contra tudo, eles vão dizer coisas como:

"Você não precisa gritar. Eu posso ouvi-lo. "(é o que você está dizendo  
que está errado!)

Providenciar um teste de audição. É de graça. Que vai recorrer. Os  
resultados de um teste de audição, como é dito por um vendedor, são muito  
mais persuasivos do que você pode ser. Vamos usar o vendedor ou  
seus talentos especiais para vender seus aparelhos auditivos ao seu amado. Mas você  
faz a escolha pela qualidade. Ambos você e seu amado  
merecem a melhor qualidade de som que existe. Além de um serviço de limpeza regular.  
A maioria das empresas que oferecem isso não dizem ao cliente  
por causa da quantidade terrível de tempo que levaria se  
todos o aproveitassem. Você tira proveito.

Aparelhos auditivos entupidos são a característica mais problemática de qualquer um dos  
deles e nunca mencionaram! Faça uma regra para comprar suas baterias  
no mesmo escritório de aparelho auditivo onde são recarregados.  
Isto retribui você e serve aos idosos melhor. Perda de audição  
é muito sutil para deixar ao acaso; tenha os aparelhos auditivos

limpos cada vez que você comprar cargas novas (cerca de três meses). Leve o seu amado para uma enfermeira para a limpeza do ouvido a cada seis meses depois de aparelhos auditivos serem iniciados. Cera e detritos acumulam atrás do mesmo porque o canal está parado.

Com aparelhos que fazem ouvir, rins que ruborizam e um coração que bate com força, sua pessoa idosa pode optar por participar de concertos novamente, ir à igreja ou encontros - e deixar você fora do quadro. Dê a si mesma, boas notas para essa conquista. Obter calças de incontinência, obter serviço de táxi regular. Faça o que for preciso para obter o seu ente querido ao mundo novamente!

Se a emoção de uma noite mantém-no de dormir, usar ornitina e cápsulas de valeriana. Eles estão bons de saúde de qualquer maneira. Leite quente e um pedaço de bolo (caseiros, nunca chocolate) pode fazer muito.

Mas, se a insônia é a regra, não a exceção, você precisa levar isto como um problema especial.

## Insônia

está sempre associada a altos níveis de parasitas e bactérias.

Isto leva-me a acreditar que são seus resíduos, ou seja, amônia, que realmente provocam insônia. Leia a seção sobre Insônia e problemas do sono para saber mais sobre isso (página 188).

Um bom sono refresca como nada mais pode. Seu idoso terá mais energia durante todo o dia e um melhor humor se o sono for bom.

Claro que você deve se proteger contra o cochilo diurno se passou noites sem dormir. Dormir à noite é mais importante do que dormir de dia.

Eles não são iguais. Tente transformar este ciclo do seu ente querido de volta para o sono noturno, se isso ocorreu pela má função renal

(micção freqüente durante a noite) ou por cochilar muito durante o dia.

O sono pode ser perturbado por tomar vitaminas na hora de dormir também. O sono é melhorado através da utilização de magnésio. Limite os suplementos de dormir para o magnésio, ornitina, valeriana (6 cápsulas), tomados com leite quente.

## Hábitos saudáveis

Se o seu amado tem o seu próprio modo de vida, ele conduz o carro para sempre, usa os mesmos cosméticos para sempre, fuma ou mastiga tabaco para sempre e come a sua sobremesa favorita para sempre.

Mas se você é o cuidador, sabe que algumas coisas devem parar. Você também sabe que uma leve persuasão é inútil; ela apenas corrói o seu relacionamento. Aqui estão algumas dicas.

1. Peça ao seu amado para perguntar ao médico (médico clínico ou confiável conselheiro médico) o seguinte: "Será que



é melhor para meus pulmões se eu parar de fumar? "Esteja presente para que a questão não se transforme em "Fumar alguns cigarros de vez em quando vai me matar? "Ouvindo do médico o que for necessário.

2. Nunca comprar algo que você acredita ser prejudicial a sua pessoa idosa. Quer se trate de café, cigarros, cerveja ou batom, diga "Isso é algo que não posso comprar para você; Está contra os meus princípios. " Não se surpreenda se você desmoronar, algumas vezes, para alguns super-artifícios que os idosos usam em você. Mas a próxima vez, tenha sua resposta pronta.

3. Deixe a sua família e outros cuidadores saberem que não são mais fornecidos esses itens (as chaves do carro, a garrafa de vinho, os analgésicos contendo codeína). Tentar obter cooperação. Discutir com o seu amado pode fazer mais mal do que bem. Se eles começarem a discussão, você acaba com ela. Esta não é uma tarefa para os tímidos! Depois que é feita, você vai saber o que era tão difícil.

4. Não compre uma cadeira de rodas se o seu amado ainda pode andar com a sua ajuda. Fique com uma bengala o maior tempo possível. Então o caminhar. Fique com um andador o maior tempo possível. Então, é a sua ajuda pessoal. Uma vez que uma cadeira de rodas tenha sido aceita, o último pouco de exercício, caminhadas, está perdido. Lutar contra ela. Escondê-la em um armário longe.

O envelhecimento é necessário, mas a doença crônica e dor não são.

Se você conseguiu libertar seu amado de ter que tomar pílulas ou de certas deficiências que logo requerem pílulas, você pode dar a si mesma um grande crédito. Talvez, você também vai encontrar a ajuda natural necessária quando você está envelhecida e perdeu sua autoridade e seu caminho mentalmente. Nossas vidas são todas encurtadas, muito parecidas com a vida de um boi doméstico. Será que num cativeiro de animais aprendem como ver seu companheiro desaparecer? Ele não faz nada para escapar de seu destino. Devemos aceitar o nosso destino com a mesma docilidade? Nenhum de nós pode se lembrar de como as coisas estavam em tempos pré-civilizados. Estamos ansiosos para acreditar que o presente é o melhor que já esteve. O boi, também, tem sua alimentação fornecida, a sua água fornecida, o seu abrigo para a noite como se, aparentemente, seja o melhor tempo que já tiveram. Talvez, o preço que pagamos pela civilização, como o preço do boi, é simplesmente demasiado elevado. Deve haver outras maneiras. Como uma sociedade, nós devemos procurar nossa longevidade perdida.

## **Não idoso ainda**

Para as pessoas com pouco mais de 40 anos e que não está doente, a regra mais importante é: não exagere.

É fácil ferir tendões e músculos puxando ou esticando-os longe demais. Não tente, mesmo com determinação altíssima para

abrir um frasco. Deixe-o por mãos mais fortes. Não tente esticar uma extensão gigantesca para alcançar algo em uma prateleira alta. Esperar por alguém mais alto para vir e alcançá-lo para você. Não faça exercícios que deixaram-lhe com deformação no passado. Faça exercícios diferentes. Não faça exercícios novos, com uma abordagem determinada; começar moderadamente; permanecer moderado. Se você iniciar um novo trabalho que utiliza muito o pé, perna, mão ou o pulso, mais do que foi usado antes, mesmo que tenha sido um uso comum, pode se sentir lesado. Essas tensões e deformações convidam as bactérias em direção às mesmas. Bactérias do fígado ou seus próprios intestinos encontram esses tecidos tensos imediatamente e intensificam a dor. Matar as bactérias com um eliminador, limpar o fígado e iniciar o programa intestinal, se isso já aconteceu com você.

Não se ajoelhar no chão para fazer algum trabalho de limpeza. Não se sentar no chão em uma reunião. Não deixe que seus netos "passeiem" em você. Não se incline ao mais longe que puder para pegar alguma coisa. Deixe a sua família saber que você está com o objetivo de chegar aos 100 anos numa condição saudável.

## Super Longevidade

Devemos ser capazes de viver até 140 anos de idade. A meia idade pode começar aos 65 anos, idade em 90. Qual é a chave para uma vida longa? Certamente é manter todas as suas células saudáveis para que elas possam coordenar as tarefas constantes de nutrir-se, retirando os seus resíduos, além de qualquer trabalho que a célula precisa fazer. Mesmo que suas células se dividam e, portanto, retornam à idade zero, mesmo que você esteja com 90, por que você envelhece tanto? Apenas o sistema nervoso não divide. São os nervos que fazem as idades, em seguida, decidem a morte para cada um de nós? Eles nunca fariam vivermos para sempre. Seria uma desorganização do planeta. As forças evolutivas do trabalho previnem isso? Mas nós nunca desordenamos o planeta. Então, como poderia a força evolutiva ter "aprendido" estabelecer a morte para evitar a superpopulação? Viver com a idade de 140 não é viver para sempre. A sabedoria vem com a idade. Sabedoria serviria bem a nossa sociedade. Talvez, a sabedoria é o que mais precisamos para sobreviver. Parte da tragédia humana vem da guerra. Sabedorias recolhidas a partir de um conhecimento da história, pode ajudar a guerras finais! Mas a história não pode ser recolhida e compreendida em menos de 100 anos. Se centenários não podem pensar bem ou expressar-se, suas perspectivas são perdidas. A longevidade parece uma característica muito útil se apenas forem acompanhadas de saúde!

## Morrendo

Embora isto não possa ser evitado, pode ser ajudado. Morrer sozinho é

a mais bárbara das práticas de toda a sociedade.

É ainda como a morte na floresta entre os chimpanzés. Incapaz de se alimentar, correr, pedir ajuda, trazendo dor, medo, solidão e finalmente, a morte. Quando seu amado está de bom humor para falar sobre morrer, ouça. Especialmente se for sobre a sua própria morte iminente. Isso não o obriga a realizar qualquer um dos seus desejos. Quando a morte se aproxima, o importante é simplesmente estar lá. Eles não podem ter solicitado isto fora de um sentimento de culpa, masoquismo ou demência simples. Mas é a mais primitiva das necessidades, o mesmo que ter um ente querido próximo durante o parto. É apenas a presença que conta. Como você pode estar lá, se você tem um emprego ou está atendendo as necessidades de uma família? É um momento de grande frustração para você. Todo seu trabalho duro e sucessos estão culminando em um grande fracasso!

A boa notícia é que não precisa ser você a atender seu amado a cada minuto da última semana. Pagar para que alguém este lá - alguém que seja reconhecido. Mas organize imediata privacidade quando você voltar. Não importa o quanto seu amado avisar você para ir enquanto você trabalha, você vai saber quando compartilhar o minuto final o quanto sua presença ajudou. A solidão do último coma, o último silêncio é indizível. Dê a si mesma a recompensa de saber que você compartilhou a dor, medo e o grito silencioso de ajuda.

## Curando o Câncer

Câncer não é mais uma doença mortal que já foi uma vez. De fato, você pode esclarecê-la em menos tempo do que é preciso para obter uma consulta médica de um check-up. Se você notar um nódulo ou pensa que pode ter câncer, não se apresse para ver um médico primeiro. Tenha pressa para esclarecer a doença, em primeiro lugar. No momento em que a nomeação do seu médico chega, você pode ter certeza se o teste é negativo.

## Outra Doença do Linguado

O câncer é tão facilmente curado porque é uma doença causada pelo parasita. Matar o parasita e ter parado o câncer, não significa que você também deixa de estar doente. Se o câncer danifica seus ovários ou próstata, você ainda tem que curar esses órgãos. O teste de PSA ou Ca-125 não vai cair ao normal a menos que você começar a curá-los. Estes marcadores refletem a condição do órgão, não sua natureza maligna. Lembre-se que matar um mosquito não remove o nó que causou. Que faz o seu percurso. Vai curar muito bem se você retirá-lo. Mas se você arranhar sem piedade, levará mais tempo. Remoção de toxinas dos órgãos afetados permite

a cura.

Felizmente para nós, o câncer não é como um fogo, imparável assim que tiver início. Ele leva apenas 7 minutos para eliminar todos os parasitas adultos e seus estágios que causam a multiplicação das células.

O parasita responsável é *Fasciolopsis buskii*, o

verme intestinal humano, um verme. É um parasita humano, embora também podem parasitar outras espécies. Ele normalmente vive tranquilamente no intestino. (A meta para todos os parasitas maiores é viver tranquilamente. Depois de tudo, seu desaparecimento é a sua morte). Eles foram feitos para passar seus milhares de ovos com a sua evacuação, para fora, para algum lugar onde os caracóis vivem. Mas quando os ovos eclodem antes, eles deixam seu corpo e são autorizados a continuar o seu desenvolvimento dentro de você, o cenário é certo para que o câncer se desenvolva.

Se os ovos de vermes e outras etapas passam por desenvolvimento em seu peito, pode tornar-se o câncer da mama. Se for na próstata pode se tornar câncer de próstata. E assim por diante. Cada tipo de câncer diferente, fases de desenvolvimento do verme intestinal estão presentes lá. Só mais uma coisa é necessária para trazer uma avalanche de reprodução, de modo que centenas de poucas larvas transformam-se em centenas num curto espaço de tempo: um fator de crescimento. Isto os faz multiplicar e suas células são igualmente afetadas. Este fator de crescimento, *orto-fosfo-tirosina* (e, possivelmente, também, *fator de crescimento epidérmico* e *fator de crescimento insulino-dependente*) inicia realmente o seu câncer.

## União com um solvente

A boa notícia é que este fator de crescimento, o que é essencial para o câncer para se desenvolver, não pode ser feito sem a presença de um solvente anormal, álcool propílico (ou, mais exatamente, álcool isopropílico) Sem o álcool propílico você nunca poderia ter câncer.

Há duas coisas, juntas, para dar-lhe o câncer: álcool propílico e o verme parasita intestinal humano.

Desde que use um gerador de frequência (3 minutos em cada um dos 434, 432, 427, 425, 423, 421 KHz) ou eliminador, são simples minutos para matar o parasita e as suas etapas a fim de parar a produção de fatores de crescimento imediato.

### **Elimine-se todos os dias por três períodos de sete minutos, até que esteja completamente bem.**

Depois de matar os vermes, os fatores de crescimento já formados desaparecerão em uma hora. Sua malignidade está parada. Não pode retornar a menos que você infecte-se com o parasita novamente!

Livrar-se de álcool propílico também é uma tarefa simples. Uma vez que você pare de usá-lo, os últimos remanescentes deixam o seu corpo dentro de três dias.

Devemos maravilhar-nos com a sabedoria e capacidades do corpo para restaurar a saúde. Você não está permanentemente danificado por este grande e faminto parasita. Dada meia chance, seu corpo vai jogar seus tratantes para fora e restaurar a ordem em seus tecidos.

Leia a lista de alimentos e produtos que estão poluídos com álcool propílico. Não é, evidentemente, utilizado no rótulo. Se for utilizado como ingrediente, está no rótulo, fácil para você evitar. São os poluentes que não aparecem no rótulo que representam perigos sinistros.

Todas as lojas  
de shampoo que eu  
testei tinham álcool propílico.



All bottled water is polluted with antiseptics from the bottling procedure. This is a main source of propyl alcohol.

Cosmetics are laced with propyl alcohol. Use the recipes in this book to make your own.

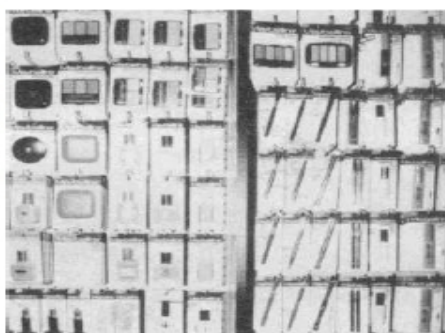

*FIG. 40 Produtos com álcool propílico.*

Marcas saudáveis não eram exceção.  
Toda a água engarrafada está poluída com anti-sépticos pelo processo de engarrafamento.  
Esta é uma fonte principal de álcool propílico.  
Os cosméticos são atados com álcool propílico. Use as receitas neste

livro para fazer os  
seus próprios.

## Produtos Poluídos com Álcool Propílico

### JOGUE TODOS FORA

mesmo o álcool propílico não está listado no rótulo!

- xampu, até mesmo de marcas de saúde
- água engarrafada, água destilada  
ou água de nascentes
- spray de cabelo e mousse para cabelo
- álcool de cereais, mesmo  
granolas "naturais"
- açúcar branco (marrom está  
OK se desintoxicado)
- cosméticos (fazer o seu  
próprio)
- todas as fontes de barbear incluindo  
creme pós-barba
- desinfetante bucal • carbonatados
- café descafeinado,  
*Postum*<sup>TM</sup>, misturas de chá de ervas  
(chás de ervas singulares estão  
OK)
- suco de frutas comprado em lojas,  
incluindo alimentos marcas saudáveis
- vitaminas, minerais e  
suplementos (a menos que você  
teste-os)

Cortar esta página, colocá-lo em sua geladeira e fazer uma  
cópia para colar em seu armário de remédios. Lembre-se que o álcool propílico  
também é chamado de propanol, isopropanol e álcool isopropílico.

Você não vai cair morto por tomar álcool propil,

mas seu câncer vai “incendiar-se” a cada pequeno acréscimo.

Evite a lista inteira, meticulosamente. Mesmo utilizando um destes,  
como o seu shampoo favorito ou água engarrafada, resultará em  
fracasso. Seu corpo vai continuar a fazer gonadotrofina coriônica humana  
(HCG) e a patologia permanecerá

"indeterminada", não cancerosa, mas não bem, também. Se você tiver  
aprendido a nova tecnologia bioeletrônica descrita neste livro,

você pode testar todos os seus alimentos e produtos para álcool isopropílico.

Quando você encontrar uma bebida que seja livre de álcool propílico, ele

pode ter outros poluentes. Xileno e tolueno convidam parasitas para  
o cérebro. Álcool de madeira convida-os para os olhos e pâncreas. As

doenças causadas por estes não são tão assustadoras, talvez, como

câncer, mas inteiramente evitável. Por esta razão, eu sugiro neste

livro que você volte atrás (na verdade "adiante") para fazer por si mesmo os produtos

alimentares não transformados e um número limitado de suplementos testados.

## Sentido-se Bem Após o Câncer

Os estragos do câncer devem ser curados uma vez que a malignidade foi interrompida. Isto é onde cancerígenos desempenham um papel. As lesões pulmonares não vão curar a menos que o consumo de cigarros, freon, amianto e exposição da fibra de vidro sejam finalizadas. Agentes cancerígenos foram considerados a causa do câncer. Na verdade, eles chamaram o câncer para o órgão. Níquel extrai do câncer da próstata. Bário encontrados no batom desenharam um câncer de mama. E assim por diante. As seguintes toxinas podem estar presentes em qualquer órgão! Eu as considero a nossa mais séria ameaça. Começando com o pior, elas possuem:

1. Freon (o mesmo que CFCs ou refrigerante). Eu não encontrei uma única pessoa inteiramente livre dele, incluindo pessoas sem câncer ou doença. Mas, em pacientes com câncer é sempre concentrado no órgão canceroso e facilita a acumulação de outras toxinas. Isso faz sua geladeira, se tiver vazamentos, mesmo microscopicamente, ser o câncer mais perigoso dos Estados Unidos!
2. O cobre das tubulações de água. Todos os doentes com câncer têm uma acumulação no tecido canceroso. Isto faz a canalização ser o segundo maior perigo.
3. Fibra de vidro ou amianto está presente em cerca de 25% das vítimas de câncer que eu vejo.
4. Mercúrio, como em obturações dentárias.
5. Chumbo de juntas de solda no encanamento de cobre. Todos os pacientes com câncer de cólon testaram positivo.
6. O formaldeído como nas espumas da roupa de cama e roupa nova.
7. Níquel, geralmente a partir de metal dentário. A maioria dos pacientes de câncer de próstata testaram positivo.

Primeiramente, os tumores são benignos - o que é um alívio encontrar o seu tumor benigno. Sua verdadeira natureza ainda é desconhecida, mas contém freon, outras toxinas e álcool propílico posteriormente! Uma vez que os tumores são frequentemente grandes, com muitos centímetros de diâmetro, e as toxinas não ocupam muito espaço, há muitas substâncias não identificadas. Estes tumores podem multiplicar e ampliar, como na doença fibrocística da mama, todos sem serem malignos. Mas o que é um local oportuno para os estágios de vermes no bebê se esconderem e se multiplicarem, é seguro de seu sistema imunológico. Depois de ter sido colonizado por fases de vermes, os tumores se tornam malignos. Eventualmente, eles também são infectados quando entram em metástase.

Todos os tumores malignos têm as mesmas duas causas fundamentais: vermes intestinais e álcool propílico. Se você tem um rabdomiossarcoma, mesotelioma ou melanoma, você pode curá-lo rapidamente, para nunca mais voltar.

## Programa de Ervas para Matar Parasitas

Vermes, lombrigas, protozoários, até mesmo bactérias e vírus são extraordinariamente fáceis de matar usando uma combinação de eliminação e este programa de ervas. Assim, não é apenas para o câncer, mas para um tratamento geral que pode beneficiar quase todas as doenças:

### 1. **Black Walnut Hull Tincture Extra Strength** (veja *Receitas*):

Dia 1: (este é o dia que você o inicia, comece no mesmo dia em que você o receber.)

Tome uma gota. Coloque-o em ½ copo de água. Um pequeno gole com o estômago vazio, como antes de uma refeição.

Dia 2: Tomar 2 gotas em ½ xícara de água como acima.

Dia 3: Tomar 3 gotas em ½ xícara de água como acima.

Dia 4: Tomar 4 gotas em ½ xícara de água como acima.

Dia 5: Tomar 5 gotas em ½ xícara de água como acima.

Dia 6: Tomar 2 colheres de chá, todos juntos em ¼ xícara de água.. Saborear o mesmo, não engoli-lo. Em 15 minutos. (If you are over 150

pounds, take 2½ tsp. Do not take more than 3 tsp. because no additional value has been observed.)

*This dose kills any remaining stages throughout the body, including the bowel contents, a location unreachable by electric current. The alcohol in the tincture can make you slightly woozy for several minutes. Simply stay seated until you are comfortable again. You may put the tincture in lukewarm water to help evaporate some of the alcohol, but do not use hot water because that may damage its parasiticide power. Then take niacinamide 500 mg to counteract the toxicity of the alcohol. You could also feel a slight nausea for a few minutes. Walk in the fresh air or simply rest until it passes. You may add more water or honey or a spice to make it more palatable.*

For a year: take 2 tsp. Black Walnut Hull Tincture Extra Strength every week or until your illness is but a hazy (Se você tem mais de 150 libras, tomar 2 ½ colher de chá. Não tome mais de 3 colheres de chá porque não foi observado um valor adicional).

*Esta dose mata quaisquer etapas restantes ao longo do corpo, incluindo o conteúdo do intestino, um local inacessível para corrente elétrica. O álcool na tintura pode deixar-lhe um pouco tonto por alguns minutos. Basta ficar sentado até que você esteja confortável novamente. Você pode colocar a tintura em água morna para ajudar a evaporar parte do álcool, mas não use água quente, pois isso pode danificar o seu poder parasiticida. Em seguida, tomar niacinamida, 500 mg, para neutralizar a toxicidade do álcool. Você também pode sentir uma ligeira náusea durante alguns minutos. Andar ao ar fresco ou simplesmente descansar até que isso passe. Você pode adicionar mais água ou*



*mel ou um tempero para torná-lo mais palatável.*

Durante um ano: tome 2 colheres de chá de Walnut Hull Tincture Extra Strength a cada semana ou até que a sua doença seja uma vaga memória. Isto é para matar qualquer estágio do parasita que você pegar a partir de seus familiares, amigos ou animais de estimação.

Os membros da família e amigos devem tomar 2 colheres de chá em todas as outras semanas para evitar a reinfeção a você. Eles podem estar abrigando alguns estágios do parasita em seu trato intestinal sem sintomas.

Mas quando estas fases são transmitidas a um doente de câncer, eles imediatamente procuram o órgão canceroso novamente.

*Você pode estar se perguntando por que deve esperar por cinco dias antes de tomar a dose de 2 colheres de chá. É por conveniência, somente. Você pode ter um estômago sensível ou ficar preocupado sobre a toxicidade ou efeitos colaterais. Pelo sexto dia, você vai se convencer de que não há toxicidade ou efeitos laterais.*

**Indo mais rápido.** Na verdade, se você estiver convencido de que após a primeira queda dos poderes restauradores de Black Walnut Hull Tincture Extra Strength, tome a dose de 2 colheres de chá no próprio primeiro dia.

**Indo mais lentamente.** Por outro lado, se ficar assustado com ao tomar as ervas ou estiver ansioso sobre a sua segurança, continue as gotas, aumentando-as no seu próprio ritmo, até que você esteja pronto para enfrentar a decisivo dose de 2 colheres de chá.

2. Cápsulas de absinto (deve conter 200-300 mg de absinto, veja *Fontes*):

*Dia 1: Tome 1 cápsula antes do jantar (com água).*

*Dia 2: Tome 1 cápsula antes do jantar.*

*Dia 3: Tomar 2 cápsulas antes do jantar.*

*Dia 4: Tome 2 cápsulas antes do jantar.*

*Continuar aumentando desta forma até o décimo quarto dia, após, você tomará até sete cápsulas. Você toma as cápsulas tudo em uma dose única (você pode tomar um pouco de cada vez até que tudo tenha ido embora). Então, tomará por mais 2 dias, 7 cápsulas cada.*

*Depois disso, você tomará 7 cápsulas uma vez por semana, para a vida toda, uma vez que esteja no Programa de Manutenção contra Parasitas. Não tente interromper o programa antes do 6º dia, até que saiba que os vermes intestinais adultos estão mortos. Depois disso, você pode prosseguir mais lentamente, se desejar. Muitas pessoas com estômagos sensíveis preferem ficar mais tempo em cada dose, em vez de ir aumentando acordo com esta programação. Você pode escolher o ritmo após o sexto dia.*

### **3. Cravo-da-índia:**

*Cápsulas de tamanho grande 00 com cravos-da-índia frescos; Se este tamanho não estiver disponível, usar o tamanho 0 ou 000. Comprar cápsulas de gelatina e esvaziá-las ou esvaziar outro tipo de cápsula de vitaminas.*

*Você pode comprar cravos-da-índia de terra fresca que já estão encapsulados; elas devem ser*

*cerca de 500 mg. Em mercearia de cravos em pó não funcionam!*

*Ou triture-as você mesmo consultando Fontes.*

Dia 1: Tome uma cápsula, 3 vezes por dia antes das refeições.

Dia 2: Tome duas cápsulas, 3 vezes por dia.

Dias 3, 4, 5, 6, 7, 8, 9, 10: Tome três cápsulas, 3 vezes por dia.

Após o dia 10: Tome 3 cápsulas todas juntas, uma vez por semana e assim a vida inteira, como no programa de parasita Manutenção.

Tome ornitina na hora de dormir para a insônia. Mesmo se você não sofre de insônia agora, você pode tomar quando você matar os parasitas.

## Mapa Conveniente do Programa de Parasitas

Riscar as doses de acordo com o que você tomar.

**Black Walnut Hull**

**Tincture Extra**

**Dose forte**

**Cápsula de absinto**

**Dose (200-300 mg)**

**Dose de Cápsula de cravo-da-india**

(Tamanho 0 ou 00)

Gotas de uma vez por dia,

Antes de uma refeição

Cápsulas de uma vez por

dia, com o estômago vazio

(Antes da refeição)

cápsulas de 3 vezes por

dia, como na hora das refeições

1 1 1 1, 1, 1

2 2 1 2, 2, 2

3 3 2 3, 3, 3

4 4 3 2, 3, 3

5 5 3 3, 3, 3

6 2 colher de chá. 3 3, 3, 3

7 Agora, uma vez por semana 4 3, 3, 3

8 4 3, 3, 3

9 5 3, 3, 3

10 5 3, 3, 3.

11 6 3

12 6 Agora, uma vez por semana

13 2 colheres de chá. 7

14 7

15 7

16 7

17 Agora, uma vez por semana

18 3

Neste ponto, você não precisa manter um calendário rigoroso, mas em vez disso pode escolher qualquer dia da semana para tirar todos os parasitas pelos ingredientes do programa.

Continue no programa de manutenção, por tempo indeterminado, para evitar futura reinfecção.

## Programa de Manutenção contra Parasitas

**VOCÊ ESTÁ SEMPRE PEGANDO PARASITAS!**

**PARASITAS ESTÃO EM TODA A PARTE EM TORNO DE VOCÊ! VOCÊ COMEÇA A OBTÊ-LOS DE OUTRAS PESSOAS, COMO SUA FAMÍLIA,**

VOCÊ MESMO, SUA CASA, SEUS ANIMAIS DE ESTIMAÇÃO, SUA CARNE MAL COZIDA E PRODUTOS LÁCTEOS MAL COZIDOS.

Eu acredito que a principal fonte do verme intestinal é carne mal cozida.

Depois que estamos infectados com ela, podemos passar para o outro através do sangue, saliva, sêmen, e leite materno, significa que beijar na boca, sexo, enfermagem e gravidez.

Os membros da família quase sempre têm os mesmos parasitas. E se uma pessoa desenvolve câncer ou HIV, os outros provavelmente têm o verme intestinal também. Estas doenças são causadas pelo mesmo parasita. Eles devem manter o mesmo programa contra parasitas.

Faça isso uma vez por semana. Você pode fazê-los em diferentes momentos do dia ou em conjunto:

1. **Black Walnut Hull Tincture Extra Strength:** 2 colheres de chá com o estômago vazio, antes de uma refeição.
2. Cápsulas de absinto: 7 cápsulas (com 200-300 mg cada) de uma só vez com o estômago vazio.
3. Cravos-da-índia: 3 cápsulas (cerca de 500 mg cada, ou preencher o tamanho 00 de cápsulas você mesmo) de uma só vez com o estômago vazio.
4. Tome ornitina, conforme necessário.

**Black Walnut Hull  
Tincture Extra**

Dose forte

Capsula de absinto

Dose (200-300 mg)

Dose de Cápsula de Absinto

(Tamanho 0 ou 00)

1 vez por dia, com

Estômago vazio

Cápsulas de uma vez por

dia, com o estômago vazio

Cápsulas de uma vez por

dia, com o estômago vazio

1 2 colheres de chá. 7 3

2

3

4

5

6

7

8 2 colheres de chá. 7 3

9

10

A únicas sequelas que você pode sentir são devido à bactérias e vírus escaparem de parasitas mortos! Certifique-se de dar uma injeção depois de fazer seu tratamento de manutenção. Efeitos posteriores também permitem que você saiba que, de fato, mata alguma coisa. Tente descobrir como você pode ter pegar os parasitas e evitá-los na próxima vez.

## Programa contra Parasitas para Animais

Animais de estimação têm muitos dos mesmos parasitas que recebemos, incluindo Ascaris (lombriga comum), ancilostomíase, Trichinella, Strongyloides, dirofilariose e uma variedade de vermes. Cada animal de estimação vivendo em sua casa deve ser “desparasitado” (livre de parasitas) e mantidos num programa contra parasitas. Visitas mensais para

seu veterinário não são suficientes.

Você pode não precisar de se livrar de seu animal de estimação para manter-se livre de parasitas. Mas se você estiver muito doente, é melhor doá-lo a um amigo até que esteja melhor.

Seu animal de estimação é parte de sua família e deve ser mantido tão doce, limpo e saudável como você mesmo. Isto não é difícil de conseguir.

Aqui está a receita:

1. Salsa na água: cozinhar um grande quantidade de salsa fresca em um litro de água durante 3 minutos. Resfrie a salsa. Depois do resfriamento, você pode congelar a maior parte dela em vários recipientes de xícara. Este é um mês de abastecimento. Coloque 1 colher de chá de salsinha

11

12

13

14

15 2 colher de chá. 7 3

e assim por diante...

Água sobre a comida do animal de estimação. Você não tem que ver o quanto ele come.

Seja qual for o montante a comida é satisfatória.

Todas as dosagens baseiam-se num gato ou cão de 10 libras (5 quilos).

Dobre a dosagem para um de 20 libras do animal de estimação, e assim por diante.

Animais de estimação são tão cheio de parasitas que você deve ser muito cuidadoso para não desparasitar muito rapidamente. O efeito da água é a salsa que

mantem os rins fluindo tão bem que os parasitas são mortos e eliminados

prontamente. Eles ficam muito apaixonados por sua água com salsa. Possivelmente,

eles podem sentir o benefício que isso traz. Faça isso por uma semana

antes de iniciar o Black Walnut Hull Tincture.

2. **Black Walnut Hull Tincture** (força regular): 1 gota

sobre a comida. Não forçá-los a comer. Conte-a com cuidado.

Tratar os gatos apenas duas vezes por semana. Tratar os cães diariamente, por exemplo, um cão de 30 libras (15 quilos) tomaria 3 gotas por dia (mas o trabalho

a ele, aumenta para uma gota por dia). Não use Extra

Força.

Se o seu animal vomita ou tem diarreia, você pode esperar para ver

vermes. Isto é extremamente perigoso e infeccioso. Nunca deixe uma

criança arrumar a casa do animal de estimação. Comece por despejar sal e iodine<sup>15</sup> em

sujeira e deixá-lo repousar durante 5 minutos antes de limpá-lo.

Limpar sujeiras ao ar livre da mesma maneira. Finalmente, limpar as mãos

com álcool de cereais diluído (dilua 1 parte de álcool com 4 partes de

água) ou vodca. Tenha cuidado para manter todo o álcool fora da vista das

crianças; não contem com a disciplina para isso. Tenha cuidado para não comprar

álcool isopropílico para esta finalidade.

Comece o absinto, uma semana depois.

<sup>15</sup> lodo "Povidona", anti-séptico atual, está disponível na maioria de drogarias.

3. Cápsulas de absinto: (200-300 mg por cápsula)

abrir uma cápsula e colocar a menor quantidade disponível na

sua comida seca. Faça isso por uma semana antes de iniciar o

cravo-da-índia.

4. Cravo-da-índia: colocar a menor quantidade possível na sua comida seca.

Manter tudo isso como uma rotina de modo que você não precisa ter medo do seu animal de estimação. Além disso, observe como se tornaram enérgicos e felizes. Vá devagar para o animal de estimação aprender a comer tudo isso. Repetir:

- Semana 1: água com salsa.
- Semana 2: água com salsa e noz preta.
- Semana 3: água com salsa, noz preta e absinto.
- Semana 4: água com salsa, noz preta, o absinto, cravo-da-índia.

(Origem: Fig. 41)

Salsinha

água

Noz preta

**Black Walnut Hull Tincture**

**Dose de**

**Absinto**

**Dose de cápsula de cravo-da-índia**

Dose

(Tamanho 0 ou 00) de  
colheres de chá por semana na

Comida

Gotas na comida de  
gatos, duas vezes por  
semana, nas de cães  
diariamente.

Abrir a cápsula,

colocar menor

menor quantidade em alimentos

Abrir a cápsula,

colocar menor

quantidade em alimentos

1 1 ou mais,

com base no tamanho

2 1 ou mais 1

3 1 ou mais 1 ou mais,

com base no tamanho

1

4 1 ou mais 1 ou mais 1 1

5 e

**para a frente**

1 ou mais um ou mais 1 1

## Parasitas Eliminados, Toxinas Próximas

A cura é automática quando você limpar os tecidos do corpo.

Matar os parasitas e invasores bacterianos e virais é fundamental.

Eliminação de toxinas que lhes convidam para os seus órgãos é ainda mais fundamental.

Como você sabe quais as toxinas responsáveis por seu câncer? A menos que você use um Sincrómetro para testar, você não pode saber.

Assim, aprender a usar um Sincrómetro, irá salvar sua vida.

A única outra alternativa é passar para um ambiente mais seguro.

Durante as férias. Ficar em hotéis de menos de dez anos (de modo que as canalizações não começaram a corroer), mas não em novas construções (tempo de desgaseificação nos tapetes). Não tenha um freon contendo refrigerador em seu quarto. Não use o secador de cabelo que fornecem.

Não deixe que usem spray em seu quarto com qualquer coisa. Lave os

lençóis e toalhas se for em uma lavanderia com bórax e / ou bicarbonato de sódio. Não hesite em beber a água municipal. Mantenha-se ocupado com sua limpeza dental.

Quando você se sente melhor nessas férias, deixe que seja a sua inspiração para se deslocar de sua casa. Todas as toxinas provenientes de uma civilizado estilo de vida. Resolva deixá-las para trás. Selecione um clima quente onde pode passar o seu tempo ao ar livre na sombra na maior parte do dia. Local sem refrigerador, ar condicionado, secador de roupa, secador de cabelo, roupa nova, detergente. Verifique se o encanamento é relativamente novo e que nenhum pesticida está sendo usado. Faça o programa Melhorias Fáceis no Estilo de Vida (página 296). Deixe fora suplementos de saúde não essenciais (a não ser testados) e drogas. O risco é maior do que o benefício.

## Cuidado com as Bactérias

Nos estágios mais avançados de câncer, os tumores são cada vez mais infectados com as bactérias comuns Salmonella, Shigella e Staphylococcus aureus. Matar os parasitas prepara uma festa para estas bactérias ubíquas. Agora, mais do que nunca, deve ficar fora de produtos lácteos (exceto de leite fervido), fazer o programa intestinal, tomar Lugol. Remover *staphs* fazendo a limpeza dental (Página 305). Isso não demora.

## Ajude a sua Família, Também

Se você tivesse câncer, toda a sua família deveria ser libertada de parasitas intestinais para protegê-lo! Eles podem não estar recebendo câncer (ainda!), mas a sua proximidade o coloca em risco. Beijar na boca poderia infectar você. Solicite que os membros da família façam a eliminação e tomar pelo menos 2 colheres de chá. Dose de Black Walnut Hull Tincture Extra Strength, enquanto vivem com você.

Animais de estimação, também, podem ser uma fonte de fases de vermes de câncer (em sua baba). Eles obtêm álcool propílico de suas alimentações. Dê a eles uma alimentação sem sabor, incolor, para minimizar a poluição do processamento.

Adicione 1 colher de sopa de vitamina C em pó ao topo de um saco de 5 libras; ficará com as pastilhas derramadas. Faça a eliminação em seu animal de estimação junto a ele segurando-o e tocando em um ponto desprotegido tal como nariz ou pata.

Nunca coma carnes raras ou “fast food” de frango. Estágios do parasita sobrevivem ao calor até o ponto de ebulição. Se tiver se arriscado, elimine-se assim que você chegar em casa para minimizar os danos.

O câncer poderia ser completamente eliminado em todo o país se as leis exigissem testes de solventes em produtos de alimentos de animais e humanos.

Atualmente, é permitido nos Estados Unidos o Código de Regulações Federais (Code of Federal Regulations – CFR).

Outra razão para a poluição do álcool propílico (e outros poluentes) na nossa alimentação são os produtos químicos utilizados pelos fabricantes para esterilizar seus equipamentos de manipulação de alimentos.

**21 CFR 178.1010 (4-1-94 Edição) Soluções de higienização.**

soluções de sanitização podem ser usadas com segurança em equipamentos de processamento de alimentos e utensílios e em outros artigos de contato com alimentos especificados nesta seção, dentro das seguintes condições prescritas:

(A) Estas soluções são higienizantes, seguidas por adequada drenagem, antes do contato com os alimentos. [Note que o enxaguamento ou secagem não são requeridos!]

(B) As soluções consistem de um dos seguintes procedimentos, aos quais podem ser adicionados componentes em geral reconhecidos como seguros e componentes autorizados pela sanção ou aprovação prévia.

[Agora vem (1) a (43) soluções esterilizantes admissíveis, incluindo várias com álcool isopropílico, como:]

(25) Uma solução aquosa contendo iodo elementar (CAS Reg. N ° 7553-56-2), iodeto de potássio (CAS Reg. No. 7681-11-0) e isopropanol (CAS Reg. No. 67-63-0). Além do

uso de equipamentos de processamento de alimentos e utensílios, esta solução pode ser usada em recipientes de bebidas, incluindo os recipientes de leite, equipamentos e em superfícies de contato com alimentos ao comerem em lugares públicos.

[Em seguida, no parágrafo (C) (19) a concentração exata do iodo é especificada. Em parte alguma, a concentração do isopropanol é especificada. Ela pode ser tão forte quanto desejada.]

	Parsley Water	Black Walnut Hull Tincture Dose	Wormwood Capsule Dose	Clove Capsule Dose (Size 0 or 00)
Week	teaspoons on food	drops on food, cats twice per week, dogs daily	open capsule, put smallest pinch on food	open capsule, put smallest pinch on food
1	1 or more, based on size			
2	1 or more	1		
3	1 or more	1 or more, based on size	1	
4	1 or more	1 or more	1	1
5 and onward	1 or more	1 or more	1	1

*FIG. 41 Regulamentos dos EUA sobre soluções esterilizantes.*

Mesmo que houvesse regulamentos que regem a remoção de soluções saneantes, a verdade esmagadora é falha: que nada pode jamais ser completamente removido após ter sido adicionado. Ou talvez os legisladores não percamos este fato. Talvez eles acreditavam que pequenas quantidades - demasiado pequenas para medição com um espectrofotômetro ultravioleta - certamente poderiam não fazer mal.

Enquanto isso, se proteja, evitando álcool propílico. E observando 2 regras adicionais:

- 1. Nunca comer alimentos mofados.**
- 2. Sempre tome vitamina C.**

## Aflatoxina

Um molde comum encontrado no pão, nozes, frutas, na cerveja, vinagre de maçã e xaropes, produz a aflatoxina. Isso é o que impede você de desintoxicação por pequenos pedaços de álcool propílico que ficam em seu corpo!

Compre pão da padaria ou cozinhe o seu próprio. Castanhas assadas após a lavagem em vitamina C para destruir aflatoxina e, em seguida, armazenar no refrigerador.

Mantenha frutas com bolor fora da geladeira, onde os esporos podem se espalhar. Use apenas vinagre branco destilado. Use méis em vez de xaropes e até mesmo adicione a vitamina C para eles.

A vitamina C ajuda o corpo a desintoxicar todo as toxinas do bolor. Eu testei, incluindo a aflatoxina.

Mantenha a vitamina C em pó em um saleiro. Pertence no mesa com sal e pimenta, e no fogão. Coloque isto em tudo possível, a partir de cereais até sopa de arroz (1/8 colher de chá é suficiente), além de tomar 1/8 colher de chá pulverizado com

vitamina C a cada refeição (500 mg).

Desenvolver câncer é uma cadeia de eventos. Isso explica porque é uma doença do envelhecimento.

Durante dez anos ou mais você está envenenando seu corpo com freon,

fibra de vidro, amianto, mercúrio, chumbo, cobre, etc. Você continuamente comeu alimentos mofados (salgadinhos, nozes, etc.), que eram tóxicos para

o fígado. Mas o fígado regenera as peças que morreram.

Eventualmente, uma toxina do mofo evita o fígado de regeneração.

Seu fígado com aflatoxina em seguida, permite construir álcool propílico depois de usá-la. Você usa mais

e mais álcool propílico. Em algum lugar, ao longo dos anos, você escolhe o verme intestinal em um hambúrguer, a partir de um animal de estimação ou pessoa. O palco está montado e o câncer é inevitável.





*FIG. 42 Mantenha sal e vitamina C em pó em shakers de plástico fechados.*

Mas retirar qualquer uma das ligações nesta cadeia e câncer é impossível. Traga todos para fora para um retorno à boa saúde. Então cure-se, evite a reinfecção, cure os danos e viva a vida sem esta espada suspensa sobre você.

Mais de 100 histórias de casos consecutivos de vítimas de câncer curadas são objeto de um outro livro<sup>16</sup> com mais detalhadas instruções e sugestões.

<sup>16</sup> *A cura para todos os cânceres*, do mesmo autor, New Century Press, 1993.

## Cura do HIV / AIDS

HIV e AIDS são doenças muito semelhantes ao câncer. Isso é por que o câncer é muitas vezes visto com HIV / AIDS. São causados pelo mesmo parasita, mas o solvente é o benzeno em vez de álcool propílico.

**HIV significa**

**Vírus da Imunodeficiência Humana**

**AIDS significa**

**Síndrome da Imuno-deficiência Adquirida**

Muitos pesquisadores acreditam que o HIV causa a AIDS. Eu os observei como

ambos causados por parasitas e solventes!

Quando o corpo já não pode desintoxicar o benzeno-lo, em breve pode não ser capaz de desintoxicar o álcool propílico. Comida com mofo, à base de álcool propílico, também se encontra à base de benzeno.

Zearalenona, uma micotoxina que eu encontrei em salgadinhos de pipoca, milho e arroz integral inibe especificamente a desintoxicação de benzeno.

Nenhum de nós deve estar comendo estes alimentos não testados.

Várias toxinas comuns com mofos inibem o sistema imunológico, também, especificamente as células brancas do sangue que são supostas a comer e destruir o vírus. Consequentemente, o vírus HIV não pode ser verificado

**uma vez que é introduzido no corpo.**

Benzeno vai para a medula óssea, onde as células *T* são feitas, e para o timo, onde as células *T* são programadas, dois grandes golpes para o sistema imunológico.

Benzeno, um poluente mais impensável, é bastante difundido em pequenas quantidades. Mas quando benzopirenos são adicionados, o total vai inteiramente para o fígado de modo demasiado e começa a acumular no seu timo.

Benzopirenos são feitos na sua comida por calor uniflame e direto.

Grelhados, alimentos defumados, cachorros-quentes e carnes de almoço com "sabor defumado" todos têm benzopirenos - mesmo a torrada. Comida frita em uma frigideira não (mesmo se você queimá-la!). À medida que o timo se deteriora por sua carga de benzeno, é feita sua imunidade.

Sem benzeno em seu corpo  
você não pode obter AIDS.

Sem o verme intestinal em seu corpo  
você não pode contrair o HIV.

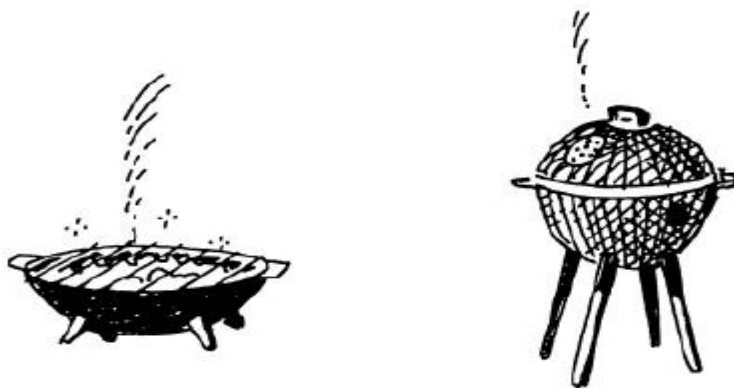

*FIG. 43 Alimentos grelhados tem benzopirenos, como cachorros-quentes e "sabor defumado" de alimentos.*

Depois de matar o parasita e as suas fases, o vírus HIV terá ido em 2 horas, quase tão rapidamente como o marcador de câncer, orto-fosfo-tirosina. Não é necessário em eliminar o vírus em si a 365 KHz.

Mas a AIDS não está desaparecida. Isso depende da remoção de benzeno do seu corpo e de mantê-lo fora de seu corpo. Mantendo-o fora em dias alternados ou 5 dias da semana não será suficiente. Deve estar fora de forma consistente. Só assim, podem o seu timo e medula óssea recuperarem-se.

Como seu timo recuperado, a sua imunidade retorna. A imunidade a todas as doenças se escondem a um nível muito baixo em nossos corpos. Elas já estão em nós. Nós as acumulamos em uma vida.

Papeira, sarampo, varicela, CMV, *Staphylococcus aureus*, *E. coli*, estão todos lá. Até agora eles foram controlados-mantidos baixo-por um sistema imunológico sempre vigilante. Se este sistema falhar, você será um alvo fácil para todos e quaisquer desses invasores.

## Método de Tratamento

Assim que você achar que é HIV positivo, não entre em pânico. Isso foi inevitável. Também é inevitável para muitos outros com inexplicáveis fatores de risco. Se você tem uma fonte de infecção com o verme intestinal e ao mesmo tempo uma fonte de benzeno, o HIV e AIDS são um resultado lógico. Você deve parar a fonte de ambos.

Comprar ou fazer uma eliminação ou usar um gerador de frequência de alguém (434 KHz a 421 KHz com 3 minutos para cada KHz).

Mate seus vermes imediatamente. Tome vitamina B2 imediatamente para ajudar a desintoxicar o benzeno (três 100 mg de comprimidos, 3 vezes por dia, 9 de modo geral). Elimine-se diariamente até você se sentir completamente bem: nenhuma noite de suores, tosse, sintomas de qualquer tipo.

Lembre-se que parasitas estão ao nosso redor. Nós os pegamos diariamente. E seu sistema imunológico enfraquecido deixa tudo ganhar uma posição em seu corpo. Evitando benzeno irá restaurar a sua imunidade. Use a lista de poluição de benzeno para guiá-lo.

## Poluídos produtos com benzeno

### JOGUE-OS FORA

Sua saúde vale mais do que a fortuna que você gastou neles!

- alimento aromatizado, iogurte, gelatina, doces, pastilhas para a garganta, loja de biscoitos, bolos

- Produtos de vaselina (Noxzema™, Vick's™, Lip Therapy™), *chapstick*, limpadores de mão

- Óleo de cozinha e gordura (Use apenas azeite de oliva, manteiga e banha de porco)

- vitaminas e outros suplementos de saúde, a não ser se forem testados.
- A água engarrafada, quer destilada, nascente, mineral, ou de marca. Suco de fruta engarrafado
- Bolos de arroz, mesmo os simples
- lubrificante pessoal, incluindo preservativos lubrificados
- Cereais frios, incluindo marcas de granola e de saúde
- bicarbonato de sódio e amido de milho (Veja Fontes)
- Pasta de dentes, incluindo marcas de saúde
- Sabonetes, cremes para as mãos, cremes para pele, hidratantes
- Goma de mascar
- Gelados e iogurte congelado
- comidas de bichos de estimação saborosas, tanto para gatos e cachorros
- alimentos para pássaro feitos em bolos
- Comprimidos e cápsulas. Finalmente, um terço de tudo o que eu testei são poluídos. Isso inclui extratos de ervas e prescrição de drogas. Teste-os e troque de marca até que você encontre uma forma segura.

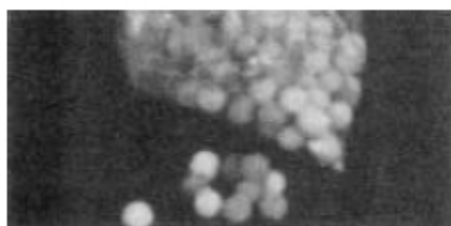

*FIG. 44 Doce feito sem benzeno por mexicano.*

Foi impossível para mim ter testado todos os lotes de cada alimento e produto, mas tantos testes positivos que você pode simplesmente não arriscar qualquer um dos alimentos e produtos da lista.

Aprenda a usar o Sincrômetro e faça seus próprios testes. Enquanto você está aprendendo,

observe as regras perfeitamente. Não há nenhuma medida pela metade com benzeno. Tome uma atitude de sobre-cumprimento, não "Fuja" o máximo possível.

Sobre-cumprimento pode trazer de volta sua saúde radiante, uma força que você nunca soube que tinha, um corpo normal bonito novamente! Você será capaz de retomar seus planos para a educação, vida profissional, relacionamentos pessoais, livre da espada suspensa sobre você. Você não será infecciosa para ninguém. Deixe o sobre-cumprimento entusiasmar você. Há 2 regras extras que ajudam a eliminar o acúmulo de benzeno:



*FIG. 45 Poluentes estão em lugares improváveis.*



*FIG. 46 Cada marca de pipoca e de salgadinhos de milho que eu testei tinham contaminação zearalenona.*

1. Nunca coma alimentos mofados ou grelhados, incluindo pipoca, salgadinhos de milho, pães de mercearia, massas, nozes, bebidas alcoólicas, torradas, arroz (branco está OK).
2. Sempre tomar vitamina B2 (três comprimidos de 100 mg, três vezes por dia) e vitamina C (1/8 colher de chá a cada refeição).

## Plano para o futuro

Depois que você estiver bem novamente, você pode querer entrar em alguma filosofia. Como é que um vírus - um vírus caracol obscuro! -Torna-se um vírus humano? Isso não é tão bizarro. Depois de tudo, o vírus da raiva vem para nós a partir de animais e muitos vírus da encefalite vêm de mosquitos. Como é que o HIV se espalhou tão rapidamente? Como é que um poluente tão perigoso como benzeno chega na nossa própria comida? Estão outros parasitas se preparando para saltar sobre nós? O que deve ser feito para nos proteger, além de nossos entes queridos, de futuros desastres? Seria ficar longe de combustíveis fósseis uma grande resposta? Será que ficar longe da preocupação com a química seria uma grande resposta? Seria a maior divulgação de práticas industriais uma resposta? Seriam os órgãos governamentais responsáveis pela comida e produtos seguramente despolitizados? Seria a inspeção pública da fabricação de alimentos um direito? Seria a divulgação de origem estrangeira de ingredientes alimentares obrigatória? Comunicar-se com outras pessoas com câncer e sobreviventes de AIDS seria útil? A era do computacional tornaria essa comunicação possível. Comunicação leva a respostas.

As respostas podem levar a novas políticas. Políticas apoiadas com base nas raízes pode trazer a mudança.

Mais de 50 histórias de casos de vítimas de HIV curados são o objeto de de outro livro<sup>17</sup> juntamente com instruções e sugestões mais detalhadas.

<sup>17</sup>A cura para o HIV e AIDS, do mesmo autor, New Century Press, 1993.

## Cura do Resfriado Comum

Às vezes você pode eliminar o adenovírus, o vírus do resfriado comum, em 393 KHz por três minutos com um gerador de frequência e se livrar do mesmo, magicamente, em cinco minutos. Mas a magia e sorte não são realmente responsáveis por isso. E a maior parte do tempo, o frio reaparecerá algumas horas mais tarde.

Homeopatia, também, pode imediatamente banir seus sintomas de resfriado. A razão não é misteriosa também. Mas, desta vez, o frio reaparece mais tarde em um local diferente. Escolha o remédio homeopático certo para isso, e você pode afastá-lo novamente.

## Estágio de tênia ou ácaros

A história fascinante de como nós realmente "pegamos" um resfriado me deixou encantada por um ano. Meus calcanhares estavam quentes pelo Adenovirus onde quer que ele estivesse em meu corpo. Às vezes eu o via; outras não.

Às vezes, eu tinha sintomas de resfriado; às vezes não.

Às vezes eu poderia eliminá-lo; às vezes não era bom.

É agora evidente para mim que o adenovírus não é nosso (humano)

vírus em tudo! Ele pertence a outros parasitas. Parasitas tão variados como

estágios de tênia e ácaros. Talvez ele pertence a muitos outros

parasitas, também. Minha evidência vem de uma fase de tênia,

cisticercos de *erinacea Diphyllbothrium*, ácaros *Sarcoptes*

e *Dermatophagoides* e as nossas próprias bactérias do cólon, *E. coli*.

A fase de tênia voa na poeira como ovos, você pode cair na armadilha deles,

estabelecendo um frasco de cerveja com um pouco de água nele. Em três dias,

é provável encontrar a frequência perto de 487 KHz em

seu frasco. Também é provável encontrá-lo em sua esponja de cozinha,

desde que você limpe a poeira a cada dia. Para testá-lo, coloque-o em um saco plástico,

molhe-o completamente e pesquise a frequência de 510 KHz para baixo, um

KHz de cada vez. As várias fases de tênia emitem entre 510

e 440 KHz.

Se você tem um animal doméstico, você sempre será capaz de encontrar uma

fase de tênia em sua esponja ou em uma amostra de pó que recolher

da mesa ou do balcão de cozinha na parte da manhã. Recolher a poeira com

toalha de papel um pouco úmida, colocá-la em um saco plástico. Em seguida, lave suas

mãos ou você pode acidentalmente comer um pouco do mesmo.

Isto, naturalmente, ocorre a cada membro da família. Comer

a poeira fora das mesas, inalar o pó e comer fora das superfícies

limpas pela esponja de cozinha acontece com todos. E todo mundo

"captura" resfriados. Se você procurar por adenovírus, entretanto, na sua

amostra de pó, não estará lá!

Da mesma forma, você pode procurar os ácaros em sua poeira de casa.

Pesquisar perto das frequências indicadas. Há uma boa

chance de você obter uma que não é dada, porque a lista é muito

incompleta. Nomeá-la por si mesmo. Compare as anotações com as outras;

talvez isso seja comum, talvez seja raro. Mais uma vez, você não vai

encontrar Adenovirus mostrando a sua frequência característica fora de sua

espécime de ácaros. Por que não? Possivelmente, é muito fraco; deve multiplicar

e criar um alto ruído antes que você possa ouvi-lo. Mas multiplicá-lo, se for dada a chance, em

você. Você deve, naturalmente e em primeiro lugar, comer ou

inalar o pó.

Em seguida, os ovos eclodem para a fase de cisticercose, que

prontamente chega ao fígado. Às vezes permanece em outros órgãos, como

os músculos, o baço, o pâncreas. Presumivelmente, o fígado

é resguardado para fora do sangue original.

Logo, você vai eliminá-los rapidamente, onde quer que estejam. Se você estiver usando uma

espécime de amostras de cisticercos, você pode localizá-la em seu corpo. E se

você está apenas ouvindo seus sinais sonoros, você não pode. Se você pode fazer as duas coisas,

será capaz de ver qual órgão permite que o vírus se replique

depois de emergir. Talvez apenas os órgãos respiratórios fazem isto; talvez eles começam a replicar-se no órgão onde eles emergem, tal como o fígado e, em seguida, para o trato respiratório. Este é um fascinante caminho que eu ainda não explorei.

Ácaros são inalados ou ingeridos ou ambos, assim como os ovos da tênia são. Eles estão em sua esponja de cozinha e qualquer alimento ou pratos que ficam descobertos em algum lugar da casa. Nunca beba água de um vidro que estava descoberto o dia todo. Depois de encontrar um, você vai notar que “bipam” em você por vários dias. Em seguida, o sinal sonoro desaparece; presumivelmente o ácaro está morto.

Os sinais sonoros da fase de tênia podem desaparecer em poucos dias, também, presumivelmente mortos. Exceto em caso de doença. Os músculos que estão doentes chegam como intrusos e permitem adicionar parasitas e poluentes que já estão lá para que sobrevivam! Evidentemente, o poder imunológico desses locais doentes é muito baixo.

### **No dia em que o ácaro pára de emitir sons, é o dia em que morre e o Adenovirus aparece!**

Não muitos Adenovirus no início. Você precisará procurá-los várias vezes durante o dia para encontrá-los em seus glóbulos brancos.

(E você não tem sintomas, exatamente, nenhum!) É uma coincidência que o Adenovirus apareça logo após uma fase de tênia ou ácaro morto?

Você pode descobri-lo esperando o momento em que você tenha uma fase de tênia, ácaro e nenhum Adenovirus. Em seguida, mate a sua fase de tênia ou ácaro por eliminação durante sete minutos. Em minutos depois, o sinal sonoro da fase de lombriga ou ácaro se foi e o adenovirus pode ser ouvido, alto e claro em 393 KHz!

E minutos depois, você pode sentir o nariz entupido, um ligeiro congestionamento se desenvolvendo, um certo sentimento de que a cabeça está diferente. Você está "capturando" um resfriado!

Será que você realmente obtém um resfriado? Será que terá um completo e cansativo resfriado comum? Depois de ver isso acontecer dezenas de vezes

depois de matar um ácaro ou fases da tênia, conclui que o Adenovirus realmente pertence a eles; o vírus vê seu hospedeiro morrer como pessoas que pulam de um navio afundando no oceano. Nossos corpos são um oceano para eles. Eles também, imediatamente nadam e pesquisam por uma ilha hospitaleira. Nosso sistema respiratório é tal ilha; talvez outros órgãos, também.

Sim, este "bebê resfriado" irá desenvolver-se como um resfriado completo se, mas somente se, tiver um mofo em você!

## **Mofos e resfriados**

Esta é a segunda parte da história do resfriado. Você pode ter adenovirus tranquilamente escorregando em seu fluxo de sangue e tecidos a partir de uma fase de tênia ou ácaro que você tenha inalado ou bactérias *E. coli* que



se desviam para seus tecidos, e que estão sendo lentamente mortas por seu sistema imunológico. Seu sistema imunológico pode manter-se assim muito facilmente se não há mofo em você, ao mesmo tempo. The significance of the mold is that it lowers your immunity, specifically and generally.

## O mofo fugiu, é a melhoria da saúde.

Isto já foi extensivamente estudado por um certo número de mofos de alimentos. Há uma variedade de meios nos quais as toxinas de mofos baixam a imunidade. Alguns, simplesmente, matam as células brancas do sangue. Outros parecem "ligá-las e interpolá-las" para que simplesmente não possam comer o vírus. Assim, com toxinas de fungos presentes, Adenovírus, fugindo das fase de ténia mortas, ácaro ou *E. Coli*, ele não é engolido. Ele tem tempo para chegar ao seu órgão favorito e entrar nas células. Pode entrar em seus pulmões, se estão cheios de arsênio ou formaldeído, na sua garganta se estiver com recheios de mercúrio, em sua medula espinhal se estiver cheia de tálio. Às vezes você sente o ataque viral, às vezes não.

Quando *E. coli* é a fonte de seu Adenovirus, uma pergunta aparece. Por que você não tem um resfriado perpétuo, uma vez que estas bactérias estão sempre em seu cólon ... e deve ser! Enquanto *E. coli* permanece obedientemente em seu cólon, o Adenovírus não é visto. Mas logo, quando qualquer um atravessar a parede do cólon para invadir seu corpo, seus glóbulos brancos atacam. Depois disso, Adenovirus aparece e novamente você está pegando um resfriado. Eles podem ir para seus órgãos internos onde você não pode senti-los.

Um lugar que você sente um ataque está em seu sistema respiratório: pulmões, brônquios, seios, nariz, trompas de Eustáquio, ouvido interno, os olhos ou cabeça. E o tamanho do ataque depende se você recentemente comeu alimentos mofados.

Alimento humano (em geral, nos EUA) é muito, muito mofado. Nós não os provamos porque os fabricantes vêm utilizando mais e mais aromas nos alimentos. Isto cobre pequenas quantidades de mofo ou "tira" o sabor. Medidas para reduzir o mofo não são eficazes o suficiente.

O pão é um bom exemplo. Propionato de cálcio é adicionado ao pão – substância que inibe a moldagem. Isso é bom. Mas, o pão é envolto em plástico para entrar em umidade e manter-se "fresco".

A umidade age para incubar esporos de mofo e oprimir o inibidor.

O vinagre é utilizado em vez de propionato de cálcio em alguns pães, mas, mais uma vez, o plástico arruina a sua eficácia.

Outro bom inibidor de mofo é água de cal. Este é utilizado para fazer tortas. Nenhuma das antigas tortas da moda (feitas com apenas milho, água, cal) que eu testei tinha qualquer mofo, mesmo sem propionato adicionado! Outras tortas feitas de farinha e propionato de cálcio tinham frequentemente mofos.

O pão é a parte mais importante a ter seu problema de mofo corrigido

imediatamente. As duas fontes prováveis para os esporos de mofo são: a farinha, para começar, ou apenas voando sobre a padaria e aterrissando sobre os pães recentemente cozidos. A farinha de pão no supermercado é completamente livre de esporos de fungos, talvez por isso, é a padaria que precisa mudar. Talvez não seja possível assar pães 24 horas por dia no mesmo edifício, ano após ano, sem pedaços de farinha e umidade acumulando nas milhões de pequenas fissuras e fendas que todos os edifícios têm e germinam mofos. No entanto, o pão da pequena padaria de bairro não tem o mofo!



FIG. 47 *Este pão mexicano não tem mofos. É feito a partir de farinha branca e crua e não é envolto em plástico.*

### **Apenas compre pães frescos não embalados em plástico.**

Assim que você sentir um resfriado chegando, pergunte a si mesmo: o que você comeu recentemente que poderia ter mofo? Cereal frio, quente, pão, bolachas, biscoitos, arroz, outros grãos, frutas frescas, suco de frutas de lojas, nozes, xaropes, pasta, mel? Isso é uma grande parte da dieta de qualquer pessoa, mesmo em uma única refeição. A resposta é sim, sem dúvida, você comeu alimentos mofados recentemente. Então você não pode pegar um resfriado diretamente de algum companheiro espirrando, *E. coli*, estágios de tênia ou ácaros. Você deve ter comido alimentos mofados em primeiro lugar. Isso diminui a sua imunidade, permitindo que qualquer Adenovírus invada os tecidos mais fracos. Se isso acontecer em seu sistema respiratório, você tem sintomas clássicos. (Aqueles mesmos sintomas de "frio" podem ser causados por bactérias, por que eu tenho evidências preliminares que chegaram em uma forma similar.) Tão fascinante como toda esta história é o ponto de partida: como você pode curar um resfriado, em tempo recorde?

## A cura

Lembre-se, eliminação não mata as células. Então, qualquer coisa se escondendo nelas não será prejudicada pela corrente elétrica também. Os vírus vivem dentro de suas células enquanto se reproduzem. Você pode só matar as pessoas de fora: aquelas que estão presas em suas entradas celulares. O resto será morto por suas próprias células com o tempo. Não há muito tempo. Cinco ou seis horas no máximo. Suas células fazem isto com secreção de muco, inflamação e outras maneiras desconhecidas. Então, a eliminação é uma solução imperfeita.

Usando um gerador de frequência para eletrocutar Adenovírus (393 KHz por três minutos) não é eficaz também porque você não mata os ácaros e fases do parasita ao mesmo tempo, e os adenovírus são provenientes deles.

O melhor conselho para parar um resfriado é:

1. Coma alimentos estéreis para 24 horas. Siga a Dieta Livre de Mofos na página 275. Não coma algo duvidoso.
2. Tome vitamina C (10 gramas ou 2 colheres de chá.), um complexo B50 (2 comprimidos) e niacinamida (3 comprimidos de 500 mg) para ajudar a desintoxicar as micotoxinas que estão em você. Veja *Fontes*. Levará ainda cinco ou seis horas para as células brancas do sangue recuperarem sua capacidade de capturar vírus, para "impedir" de consumi-lo.
3. Use a eliminação por sete minutos, matando todos os vírus, estágios de tênia e ácaros em conjunto. Espere vinte minutos para que vírus e bactérias estejam mortos nos parasitas maiores que surgem. Use a eliminação em um segundo tempo de sete minutos para matar os vírus e as bactérias. Espere vinte minutos para deixar qualquer vírus infectar as bactérias mortas que emergem. Elimine-se uma terceira vez durante sete minutos para matar os últimos vírus.
4. Agora você só precisa esperar por seus tecidos para descongestionar e parar de fazer mucosa, etc.
5. Inicie imediatamente o programa intestinal (página 405) no caso de *E. coli*. Você não pode, e não deveria, matar todas as bactérias no seu intestino. Eliminação mata os fugitivos, porém, para um pouco de alívio, o Programa do Intestino pára as *E. coli* invasivas.
6. Faça eliminações adicionais até o tempo permitido pelo Programa do Intestino.

### **Em cinco ou seis horas, o resfriado pode ir embora.**

De todas estas medidas, parar o consumo de mofo é o mais importante. Se você comer manteiga de amendoim agora, o seu resfriado voltará como uma vingança. Se você comer o queijo que irá adicionar *Salmonella* à sua doença, você pode desenvolver uma febre. Seu próprio sistema imunológico é o mais poderoso assassino do resfriado, então pare de fragilizá-lo. Teste-se para a presença de mofos para ver se está realizando

seu objetivo. Os vários mofos que eu testei tinham essas frequências emitidas: 77, 88, 100, 126, 133, 177, 181, 188, 232, 242, 277, 288, 295 KHz.

Em cerca de cinco horas, algum alívio será sentido. O tempo que leva depende da quantidade de mofo que você comeu. Mas se você parar imediatamente e comer apenas alimentos perfeitamente seguros, a sua doença vai acabar em menor tempo. Mais rápido que apenas eliminação.

## Dieta Livre de Mofos

Faça a dieta por 24 horas, mesmo se você se sentir melhor muito mais cedo. Antes de começar a cozinhar, esterilizar sua esponja de cozinha (Microondas por três minutos) e lavar as mãos.

### Café da manhã

- 1 ou 2 ovos de qualquer tipo. A caixa de ovos e exterior do ovo tem Salmonella sobre eles, para remover os ovos, substitua a caixa, lave o exterior dos ovos e, em seguida, suas mãos novamente antes de rachá-los. Você não quer a infecção da Salmonella adicionada ao seu resfriado.
- corte batatas marrons.
- panquecas e *waffles* com xarope artificial feito com açúcar mascavo e vitamina C.
- chá de ervas, 1 xícara com a vitamina C, canela ou outro tempero.
- água com uma colher de chá de vinagre e mel.

### Almoço

- Sopa sem macarrão, sem arroz ou qualquer outro produto de grãos.
- biscoitos caseiros ou pão de padaria com manteiga.
- pudim caseiro ou creme, todos os ingredientes bem cozidos.

### Ceia

- Peixes ou mariscos bem cozidos (enlatados O.K., como sardinhas, salmão e atum).
- verduras frescas, em perfeito estado.
- vegetais cozidos com azeite e sal (puro, ver *Fontes*).
- Feijão conservado, qualquer marca.
- batata fervida ou cozida (não comer a casca) com azeite e sal.
- A água quente com creme de leite e canela.
- Uma banana perfeitamente pura.

- Água com limão.

Você pode "misturar e combinar" esses alimentos seguros. Se você receber uma dose forte de mofo no início de seu resfriado, a toxicidade dura bastante tempo. Repita a dieta no dia seguinte e no próximo até que você esteja bem. Em experiências com animais relatados pelos cientistas, a toxicidade de mofo geralmente durou três semanas. Às vezes, o dano real será depois de três semanas! Manter a sua vigilância. Quando você decidir se arriscar, certifique-se de que a vitamina C foi adicionada ao novo alimento e misturada com ele completamente.



*FIG. 48 assados em uma panaderia (Padaria estilo mexicano)  
Nunca testados positivos para os mofos.*

## Prevenção

Qual é a melhor maneira de evitar um resfriado? Parando de comer comida mofada. Nós nunca fomos feitos para comer algo apodrecendo, alimentos se estragando.

Nós

fomos feitos para sermos repelidos pelo mau cheiro, a má aparência, o mau gosto. Nossos pais deveriam ensinar-nos na infância a distinguir entre bons e maus alimentos. Este sistema não funciona. Ao misturar comida estragada com boa comida, adicionando sabores e mudando a consistência dos alimentos, os pais não podem distinguir os alimentos de baixa qualidade, nem ensinar seus filhos.

Contamos com garantias de agências governamentais, como categoria de carne, datas de validade, corantes alimentares aprovados e aditivos. E quando eles não conseguem? Pousamos em um fiasco como o atual, em que grandes segmentos da sociedade estão doentes com comportamento incontrolável (crimes), sofrem de desequilíbrios hormonais e distúrbios sexuais, são postos de lado por fadiga crônica e novas doenças. Mas o maior desastre social é a baixa imunidade - AIDS.

Nós não podemos controlar individualmente o destino de nossa espécie.

Mas podemos começar a sair do caminho da maré humana.

Podemos discordar. Podemos dizer NÃO a comida estragada podre.

E quanto a exposição ao resfriado? Você não vai pegar um se você estiver em uma sala cheia de tosse, espirros? Ou você apertar as mãos de uma pessoa com tosse, espirros? Ou você beber do mesmo copo de uma pessoa com resfriado? Ou seu filho brinca com o mesmo brinquedo de crianças doentes?

Sim, você vai pegar o vírus, mas você não vai ficar doente. Se vocês estão monitorando Adenovirus usando as técnicas eletrônicas neste livro, você vai ver que infecta-se imediatamente depois de comer alimentos e tossir. Ele permanece em você cerca de vinte minutos. Então isso desaparece, evidentemente ingerido por suas células brancas do sangue, não há nenhuma toxina de mofo fornecida em você. Mas se você tem uma toxina de mofo em você, o vírus se espalha, se multiplica e dá-lhe uma gripe! Eu segui apenas o comportamento do Adenovirus. Existem numerosos outros "bichos da gripe" deixados para você acompanhar. Cada doença em sua família poderia fornecer a você um modelo para pesquisa.

Isto lança luz sobre a auto infecção também. Quando tossimos nas nossas mãos e, em seguida, comemos com elas, nós nos auto-infectamos. Mas isso só nos torna mais doentes se abrigarmos mofos.

## Curando Sintomas

Os sintomas do resfriado sozinhos podem ser curados muito mais rápido que o resfriado. Rmpédios provam isso. A maioria dos remédios no mercado podem curar alguns sintomas em menos de uma hora. Mas por um preço, tal como um efeito secundário prejudicial.

A homeopatia pode curar os sintomas do resfriado também, sem efeitos colaterais.

Há três ou quatro remédios homeopáticos favoritos para constipações e outros oito ou nove menos comuns. Para usá-los, você deve ler os sintomas listados e tomar o remédio com a correspondência mais próxima.

### Remédio homeopático para estes sintomas

*Aconitum*, gripe rápida com febre, dor de cabeça, tosse rouca

*Allium clear*, corrimento nasal com queimadura de lábios ou olhos

*Arsenicum*, gripe com espirros, para dor de cabeça frontal, tosse com cócegas

*Belladonna*, gripe com febre alta, para o rosto corado, cabeça latejante

*Kali bi thick post nasal drip*, corrimento colorido, sinus e dor de cabeça

*Spongia*, tosse de difteria

Homeopathic Remedy	For These Symptoms
<i>Aconitum</i>	early cold with fever, headache, hoarse cough
<i>Allium</i>	clear runny nose with burning of lips or eyes
<i>Arsenicum</i>	sneezing cold, frontal headache, tickling cough
<i>Belladonna</i>	high fever cold with flushed face, throbbing head
<i>Kali bi</i>	thick post nasal drip, colored discharge, sinus headache
<i>Spongia</i>	croupy cough

FIG. 49 Conjunto inicial de remédios homeopáticos.

Há muitos mais remédios com sintomas fascinantes para tentar combinar com o seu próprio. Livros sugerem que você comece com um remédio 6X ou 12X, mas o sucesso é mais certo com 30X. Usar três remédios simultaneamente. Se você receber isenção total em algum ponto, pare. Se o resfriado mudou ou não vai ceder, tente outro conjunto de três após uma hora. Não tomá-los dentro de 15 minutos de alimentos ou qualquer outra coisa. Homeopatia é uma leitura muito interessante.

Homeopatas dizem que estimulam o sistema imunológico especificamente.

Meus resultados mostram que fazem muito mais. Eles vão direto às entradas de suas células e expulsam os parasitas minúsculos, bactérias ou vírus presos no trinco tentando entrar.

Seu sistema imunológico seria capaz de devorar todos eles se não estivessem amordaçados pelo mofo de alimento que você comeu.

Diferentes remédios homeopáticos vão para diferentes tecidos, por isso, só é possível limpar um tecido de cada vez. Se você está pensando em tentar isso sozinho, peça o conjunto de remédios listados acima (ver

*Fontes*). O método homeopático seria uma bela cura da gripe, se não fosse pela intromissão do mofo.

Ervas, também, podem curar os sintomas rapidamente. Chá sabugueiro misturado com hortelã-pimenta é citado nos livros de ervas e provavelmente poderia fazer muito, se não fosse pela imunossupressão do mofo.

Se você está pensando em tentar estes, comece com um conjunto de tomilho, feno-grego, *sage* (para a garganta). Uma vez que ambas as ervas e remédios homeopáticos funcionam com base no princípio de ejeção, que poderia ejetar um ao outro.

Talvez o último a chegar, assuma. Este é uma excitante campo para explorar.

Em última análise, o período de tempo das suas próprias células brancas do sangue é amarrado e interpolado e decide quanto tempo você estará realmente curado de sua gripe. Lembre-se de tomar a vitamina C (10 gramas ou mais) para ajudar a desintoxicar os mofos. Se você encontrar uma receita que funciona para todos em menos de cinco horas, certifique-se de que todos saibam.

## Verdadeiras origens do vírus

O corpo pode eliminar qualquer vírus num curto espaço de tempo, tal como horas ou dias. Ele pode até mesmo manter-se com um fluxo constante vindo de estágios de tênia!

Vamos aplicar estes novos conhecimentos a várias doenças que são familiares. Vamos especular o que poderia realmente estar acontecendo.

Vírus Epstein Barre (EBV) é uma doença misteriosa, porque apesar da criação de anticorpos, que ataca repetidamente. Eu só vejo EBV se a pessoa também tem Eurytrema (verme pancreático) no pâncreas. Quando o verme se vai, eu não encontro EBV nos glóbulos brancos. Isto sugere que o vírus vem do

verme. Como cada vírus morre e é finalmente removido, as células brancas do corpo podem apanhar o vírus e você começa a se sentir

melhor novamente, o que pode ser tão rápido como num único dia. Mas a reinfecção com um EBV – transportando Eurytrema (mais um álcool de madeira contendo bebida para permitir que o verme vá para o pâncreas) pode desencadear a próxima recorrência.

A zona é uma recorrência de varicela. Eu sempre acho Ascaris em pessoas com herpes zóster! Infelizmente, matando o Ascaris não cura herpes zóster. *Herpes Zoster* (herpes zóster / vírus da catapora) é conhecido por se esconder em células nervosas. Talvez, a Ascaris facilita a sua libertação, ou simplesmente esconde o sistema imunitário de uma forma que permite se multiplicar de repente.

Pólio já foi um flagelo. Naquela época, nós pudemos teorizar que um novo grande parasita estava surgindo. Era um novo associação animal, tendo lugar no início de 1900? A vida estava, na verdade, se tornando mais urbana com estrume de cavalo em todas as ruas. Possuir um cão em casa estava se tornando um estilo de vida aceitável.

Poderiam os vermes destes animais nos dar um estágio de tênia que hospeda o vírus da poliomielite? Muitos sofreadores da poliomielite também tinham enxaquecas. Estas são causadas por Strongyloides, um verme filiforme do cavalo.

Será que o vírus da poliomielite hospeda Strongyloides?

O vírus HIV nos infecta durante o tempo que o verme intestinal, *Fasciolopsis buskii*, está sendo hospedado. Pessoas testam negativo para HIV logo após que os vermes e as suas fases são eliminados.

O vírus *Coxsackie* dá-nos algumas das nossas encefalites. Eu nunca vejo vírus *Coxsackie* sem *Bacteroides*

*fragilis*, e eu nunca vi *Bacteroides fragilis* sem Ascaris (a lombriga.) Concluo que vivem dentro da outra!

Podemos ser decorrentes de vírus de todas as lombrigas, vermes e bactérias que nos infectam! Seria um fascinante

estudo, simplesmente para examinar cada um desses parasitas isoladamente, procurando por seus vírus com um microscópio eletrônico. Eles podem também serem procurados utilizando métodos imunológicos.

Felizmente, a melhora da sua saúde não precisa esperar tais estudos. Sua técnica eletrônica pode detectá-los em seu corpo muito antes que esteja doente com eles. Você não precisa conhecer os seus anfitriões, a fim de parar a hospedagem deles em você.

É um momento de grande mudança para este planeta como a poluição que se espalha de pólo a pólo. O crescimento da atividade industrial, mineração, fabricação de produtos químicos, alimentos industriais e hábitos pessoais como fumar espalharam novas substâncias químicas para todos os cantos do globo. O elemento polônio, que é radioativo, e

o fumo do tabaco, são prejudiciais para os pulmões humanos, mas não podem ser nocivo a um pequeno parasita do pulmão, como *Pneumocystis carinii*.

O benzeno, que é um solvente e extremamente prejudicial para os seres humanos, pode não ser prejudicial aos vermes parasitas que vivem dentro de nós.

O álcool propílico facilita o verme intestinal, mas é tóxico para nós.

Parasitas estão fazendo coisas anormais. Isso é por causa da



poluição?

As tabelas estão sendo gradualmente voltadas contra nós em favor de nossos parasitas e organismos patogênicos. Estas grandes mudanças são chamadas evolutivas. É a espécie humana condenada, ou será que alguns de nós se "adaptam"? Será que alguns de nós sobrevivem ao passarmos os nossos "melhores" genes para uma nova população de câncer resistente, AIDS resistente, doença de Alzheimer resistente, seres humanos resistentes, etc? Quantos de nós vai morrer tentando?

**O resfriado comum não deve ser tão comum!**

## A sabedoria do corpo e por quê comidas que nos fazem mal são saborosas

Não se deixe levar por carne salgada só porque o seu corpo implora por algo do mesmo. Tente descobrir o que o seu corpo implora. Poderia ser gordura? Poderia ser sal? Poderia ser amido?

### Sal

Se for sal, você também pode amar pipoca e outros alimentos salgados.

Isto implica as glândulas supra-renais. Talvez elas permitam muito sal (cloreto de sódio) deixar o corpo através dos rins.

Talvez eles estão deixando cloreto de potássio também.

Uma pílula diurética certamente poderia ter um efeito similar.

Ajude as glândulas supra-renais a fazer o seu trabalho de sódio regular e cloreto de potássio, limpando-os. Deixe a fome do sal ser um sinal para fazer uma limpeza de rim (página 406). Isto irá limpar as supra-renais também. Mesmo uma ligeira queda em cloreto de sódio e potássio no sangue (fluidos corporais) podem torná-lo muito cansado para amarrar seus próprios cadarços.

Lembre-se, quando seu corpo anseia por batatas fritas, ele anseia por algo nas batatas fritas. Se você deixar de comer muita comida salgada enquanto você está fazendo uma limpeza das supra-renais, pelo menos adicione cloreto de potássio para a sua dieta. Faça uma mistura de partes iguais de cloreto de sódio e cloreto de potássio. Parte da fome de sal é realmente a fome de potássio. Deixe seu corpo (seu gosto) decidir sobre a quantidade de cloreto de potássio a ser adicionado. Talvez uma parte do cloreto de potássio para duas ou três partes de cloreto de sódio é uma melhor mistura para você. Após a mistura, armazená-la nos recipientes originais (re-rotulá-las) para evitar aglomeração. Se você colocá-la em um saleiro comum, irá endurecer em pouco tempo. Use um shaker com

uma tampa que se fecha.

## Gorduras

Talvez você gosta de batatas fritas por causa da gordura. Se você privar -se das "boas" gorduras normais que vêm da planta ou fontes animais que habitualmente compõem 25% de suas calorias, é claro que você vai implorar por gordura. Mas é um comércio ruim. Agora você está recebendo gordura feita em laboratório (hidrogenado) com uma estrutura não-biológica e carregada com o níquel de substância cancerígena. Então, se seu corpo diz que você precisa de gordura, volte para o azeite, manteiga, queijo (apenas cozido), banha de porco, abacate, nozes e manteigas (caseiras apenas) e sementes. A humanidade tem se alimentado dessas gorduras naturais muito antes do colesterol ser vilipendiado. A chave para o controle do colesterol não é evitar a gordura, mas a limpeza do fígado!

## Amido

Se mudar para gorduras naturais não satisfaz o seu "dente-gordo", talvez seja a batata de suas batatas fritas que seu corpo implora. Simplesmente, amido puro. Você também adora pão e macarrão (mais amido puro embora muito inferiores às batatas) ? Amido puro é muito fácil de digerir e tem uma grande capacidade de adsorção de toxinas. De fato, se algum membro da família coma, acidentalmente, algo tóxico, beber amido de milho vai rapidamente contê-lo e mantê-lo preso para não poder entrar em seus tecidos. (Isto não funciona para todos os tóxicos.) Pelo desejo de amidos puros, seu corpo poderia estar dizendo sobre a necessidade de melhorar a sua digestão (doenças do fígado) ou para comer e respirar coisas menos tóxicos.

Talvez um estômago cheio de *Ascaris* recém-nascidas está dizendo para você comer um único alimento que não precisa de uma grande quantidade de ácido: "apenas batatas, pão e massas, por favor, e ignore o molho. " *Ascaris* inibe a produção de ácido pelo estômago. Isto pode resultar em uma aversão à carne.

Não é preciso ter muito ácido para digerir o amido puro e obtê-lo para fora do estômago. E fora do estômago significa alívio: alívio da pressão sobre o diafragma e do fígado, azia, a sensação de demasiado cheio, e outros distúrbios digestivos.

## Açúcar

Seu corpo funciona com açúcar. Se você come pouco açúcar vai virar gordura em açúcar. Se você não come, vai transformar seus músculos em açúcar. No entanto, comer mais açúcar não cura o desejo.

Você tem que descobrir por que você come pouco, apesar de comê-lo.

A primeira coisa a fazer é tomar 1 mg de crômio (cinco comprimidos de 200 mcg,

veja *Fontes*) por dia. Se você ainda anseia por açúcar depois de uma semana, o problema é outra coisa. Talvez, você tenha vermes pancreáticos perturbando a sua regulação do açúcar. Mate-os e saia das bebidas comerciais que podem conter álcool de madeira. Regulação do açúcar é muito complexa, mas estas duas abordagens nos ajudam na maior parte do tempo.

## Desgostos

Respeitar a opinião do seu corpo quando ele diz: "Não, eu não quero comer isso." Nossa educação sobre o valor nutritivo dos alimentos pode resoar, mas há outros fatos a considerar. Devemos ter uma lição com os bebês na enfermagem: quando recusam a enfermeira, existe algo desagradável no leite da mãe. Normalmente, sua mãe tem comido cebolas ou membros da família do repolho. O bebê tenta uma vez e aprende a rejeitar imediatamente. O fígado do bebê, em sua sabedoria, não quer que o bebê coma o que não pode adequadamente digerir. A mãe pode sentir: "Agora, este leite materno é bom para você e você deve beber, ou vai passar fome".

Infelizmente, isso funciona a partir de 2 anos de idade. Eles são forçados a comer cenouras, ervilhas e outros legumes; vegetais com gosto terrível (agricultura moderna arruinou o sabor). Eles sozinhos sentem o gosto amargo do PIT, uma substância química relacionada ao cianeto, e muito difícil para o fígado metabolizar. Brócolis e cebola podem queimar a língua com seus ácidos contendo enxofre. Vagem, cebola, alho, berinjela, todos têm substâncias químicas únicas em si. Se você ou o seu filho não estão prontos para comê-los, evitá-los com cuidado, para não receberem uma dose surpresa de produto químico tóxico.

Quanto mais mofo uma criança come, inadvertidamente, na manteiga de amendoim, pão, batatas fritas, xaropes, menos capaz o fígado é de desintoxicar os alimentos. Isto aumentará certamente a "escolha" do apetite da criança. Se seu filho tem muitos alimentos próprios fora da lista, deixe este sinal para melhorar a função hepática.

Pare o bombardeio de substâncias químicas que vem com cereais, sopas enlatadas, pão de supermercado, pratos de queijo instantâneos, gelatina de sabor artificial, enlatados de chantilly, iogurtes e biscoitos extravagantes ou salgadinhos. Mude para uma dieta mais simples, de cereais cozidos com mel, canela e creme de leite (apenas 4 ingredientes), leite (fervido), pão de padaria, atum ou salmão enlatado, cozidos simples ou batatas fritas com manteiga, fatias de vegetais crus e frutas sem quaisquer molhos, exceto mel ou molho de tomate caseiro, para acompanhar.

É frustrante cozinhar "uma boa refeição" para a família e encontrar o que todo mundo gosta, exceto *Ms. Picky*. A boa notícia é que geralmente podem pensar em algo que preferiam comer. Se for nutritivo, seja grato. Se não, diga não.

Os adultos devem esconder a sua carne salgada, colocando tudo fora dos limites das crianças. Não "esconder" sua carne salgada na geladeira

e armários de nível inferior! Trate-se bem, como sua criança. Se um alimento tem gosto ruim, não coma-o. Se você o desejar, tente entender a mensagem.

## Engane as ânsias

Aqui estão alguns exemplos. Suponha que você almeja estes itens:

- *Pickles*. Eles fornecem vinagre e muitas vezes são amados por pessoas com pouco ácido no estômago ou um monte de levedura (Vinagre é um inibidor de levedura). Começar a beber água com suco de limão ou vinagre e mel.
- Bacon. A gordura acalma o estômago e retarda a digestão. Mudar para a manteiga e creme, com as refeições.
- Açúcar revestido de cereais. Amado por pessoas com distúrbios de regulação do açúcar. Matar os parasitas, evitar o álcool de madeira, use comprimidos de cromo e um monte de canela.
- Petiscos crocantes. Sua mandíbula e dentes querem um pouco de trabalho. Experimente saladas, uma maçã, sementes de girassol cruas (cuidado com sementes mofadas, nozes e frutas secas).
- Sorvete. Sorvete estimula a tireóide; amado por pessoas de baixa tireóide. Limpar a tireóide, fazendo um trabalho dental e limpeza do fígado.
- Bebidas ornamentadas com cafeína. Estimula muitos tecidos do corpo, eleva a pressão arterial. Amado por pessoas de baixa energia. Fazer uma limpeza geral do corpo e ambiental. (Há pessoas que dizem que o café as coloca para dormir. A insônia tem melhores soluções do que a cafeína, entretanto.)
- Doce. Quanto mais você come, mais você almeja porque o cromo está sendo usado e ainda necessita utilizar mais açúcar. Dê-se o cromo (GTF) em comprimidos totalizando 1 mg. (1.000 mcg.) por dia e assista ao seu desejo de açúcar encolher.
- Salgadinhos. Você quer sal mais crunch.
- Batata frita. Você quer sal, gordura, amido e tritura. Não nos admira que sejam tão populares!

Se o seu corpo ainda tem a sua sabedoria, ou a maior parte dela, por que não pode detectar o mofo em amendoim, biscoitos e pão para nós? Há uma razão muito sólida. Nossos fabricantes de alimentos tem enganado nossos sentidos nativos. Sal e açúcar, torrefação e aromatizante, fazem mais do mesmo.

O seu corpo está acostumado, nativamente, para interpretar o açúcar, o sal e sabores como "bom, bom, bom." Claro, o mofo é "ruim, mau, mau. "Mas quando você os misturá, o que o seu corpo lê? Os "bons" sempre ganham; fabricantes não param até que consigam isto. Mais aromas são adicionados. O resultado é que você pode estar comendo comida estragada sem saber.

O alimento que é predominantemente inventado não pode ser interpretado por

sua sabedoria do corpo. Você deve usar o seu segundo melhor aliado, a sua inteligência.

Como você interpretaria estas situações, tiradas de casos reais:

- Uma pessoa idosa aguarda por manteiga, deseja ou aprecia margarina.
- Uma criança prefere spaghetti enlatado que algo natural.
- Uma criança quer comer apenas doces, tudo o resto deve ser persuadido.
- Um jovem precisa de "sua" cerveja para desfrutar de um restaurante.
- Um jovem com grave doença mental bebe meio galão de Mellow Yellow™ por dia.
- Uma criança quer ketchup em tudo.
- Uma mulher grávida coloca em sua dieta uma conserva de pés de porco e pão branco.

## De volta ao normal

A sabedoria do corpo não foi feita para substituir o ensino parental.

Ambos devem estar. Mas quando há conflito,

confiar em sua sabedoria. Será que você vai obter sabedoria do corpo primitivo novamente e apreciar legumes, frutas, estilos simples de cozinhas

e assados? Sim, em grande quantidade. Você irá segurar o seu

nariz diante de todas as sementes, nozes e mais farinha (têm um cheiro muito rançoso).

Você deve se afastar de biscoitos e bolos, especialmente gelos (eles fazem você diminuir seu apetite por outras comidas). Você deve excluir a grande

gordura de alimentos fritos: ingerir gordura só vai desfazer o apetite.

Você deve dizer "não, obrigado" para o alimento enlatado e talheres de metal (você pode provar o metal agora). Você teria que esforçar-se para não comer pão de supermercado

(que é tão pastoso e tem um cheiro azedo). Cheiros de germen de trigo

são terríveis (rançosos). Mesmo vitamina em comprimidos podem um cheiro horrível.

Sua vida foi arruinada agora que as batatas simples e manteiga são saborosas?

Sua sabedoria do corpo retornará. Você é o verdadeiro gourmet.

É tão diferente como a espiga de milho de enlatados variados.

Talvez você esteja agora "estragado" por ingestão de alimentos não-apodrecidos. Aceite esta cobrança com humor e dignidade, desde que não

espere mais para comer qualquer alimento mofado e estragado.

## Comida Tóxica

Alimentos grelhados desenvolvem benzopirenos que são muito tóxicos.

Em uma época de baixa imunidade, não faz muito sentido para

envenenar a comida deliberadamente com benzopirenos. Especialmente para

crianças, que serão confrontadas com novos vírus e parasitas em

suas vidas. Será que eles vão ser capazes de ultrapassar ou sucumbir à

meia idade? Apenas a força de seu sistema imunológico decide

isto.

Benzopirenos devem ser destoxificados utilizando o sistema valioso de desintoxicação de benzeno pelo fígado. Com tantos íntens de benzeno poluídos, praticamente não há capacidade suficiente de desintoxicação com todo o cuidado. Enzimas NAD (o N significa niacina) entram também no jogo. São essenciais para a desintoxicação de álcool. Se você tem consumido álcool, como uma lata de cerveja, enzimas NAD devem ser partilhada entre o álcool da cerveja e o benzeno da cerveja. Leva mais tempo para desintoxicar ambos o benzeno e o álcool. O atraso de tempo é um tempo de imunidade reduzido e facilita uma aceleração de crescimento de parasitas e organismos patogênicos.

Os alimentos feitos a temperaturas muito elevadas, possivelmente feitos com um forno de microondas, produzem benzopirenos.

Torradeiras comuns podem fazer isso também! Torradeiras antiquados tem uma camada de metais que separa o pão a partir dos fios. Torre o pão em uma frigideira ou uma superfície de fogão para protegê-lo. Mas sua grelha de fogão, elétrica ou em chamas, irá produzir benzopirenos em sua comida, a menos que exista um muro de separação entre eles.

Não importa que tipo de combustível seja utilizado, os benzopirenos desenvolvem-se devido à falta de blindagem entre a comida e a fonte de calor.

Uma parede de metal entre eles absorve parte do calor.

Não queimar sua comida em um forno de microondas. Uma vez que a temperatura pode ir mais alto que o seu forno normal, você pode produzir benzopirenos. O seu forno normal é regulado por termóstato para que ele não possa ir mais alto do pretendido. Assar e gratinar nunca pode ser feito acima de 425 ° F. Esta é a sua característica de segurança. Se alguma coisa no seu microondas ficou marrom escuro ou preto ou tenha derretido o plástico, jogue a comida fora!

Suplementos que ajudam seu corpo a desintoxicar os benzopirenos são:

1. A niacina ou niacinamida. Estes são NAD-construtores. Tome 50 mg, com cada refeição.

2. Vitamina B2 (riboflavina). Tome 50 mg com cada refeição.

Para vitaminas não poluídas ver *Fontes*.

Seria sábio ensinar às crianças os hábitos que maximizam sua resistência imunológica. Evitando toxinas de alimentos que são especificamente redutores de imunidade é mais importante. Além disso os benzopirenos, certas toxinas de fungos e solventes fazem isso e são encontrados em alimentos.

## Comida mofada

Tudo o que é animal ou vegetal pode obter bolor. Enquanto os seres estão vivos, os atacantes do mofo podem ser mantidos à distância. Quando mortos, começam a mofar. Mofo primeiramente; depois, a ação bacteriana é definida. Isso é o que torna as coisas biodegradáveis. É um fenômeno valioso. Ele vai embora com a sujeira - de modo estranho. Sem mofo e deterioração, as ruas de Nova York ainda estariam cheias de estrume de cavalo desde os dias de infestações e

lagos com muitos peixes mortos.

Cada grão tem seus mofos; cada fruta tem seus mofos; chá e plantas de café têm os seus mofos; assim como todas as ervas e legumes.

Nozes têm seus mofos; nozes cultivadas no solo (amendoim) são especialmente mofadas porque a terra está cheia de esporos de mofo. Mas o vento carrega esses esporos para o alto das árvores, e até mesmo à estratosfera. Mofos não são muito exigentes. Eles têm a sua preferência por certas plantas e condições. Mas os mesmos mofos podem crescer em muitas plantas. É por isso que a aflatoxina, por exemplo, é encontrada não apenas em seu cereal, pão e massas, mas em nozes, xarope de carvalho silvestre, suco de laranja, vinagre, vinho, etc. Quando não é? Não é encontrada em produtos lácteos ou frutas e legumes frescos, desde que você lave o exterior. Ela não está na carne, ovos e peixes. Não está na água.

Apesar de eu achar aflatoxina no pão comercial, eu não a encontro no trigo cuidadosamente selecionado com suas sementes descoloridas, enrugadas e removidas antes de usá-lo para fazer pão, cereais e macarrão. Não está nos produtos de panificação comprados em padarias, deixados abertos para o ar. Evidentemente, o sistema de embalagem dos produtos cozidos em plástico os mantém presos em umidade iniciando o processo de mofo. Apesar da adição de inibidores de mofo, ingredientes de pão americano são muito inferiores a assados mexicanos em que eu não encontro aflatoxina!

Aqui está uma boa notícia para cozinheiros: se você cozê-lo sozinho, adicionando um pouco de vitamina C para a massa, seus pães estarão livres de mofos por um período prolongado (ou ainda maior).

## Aflatoxina

O que é tão importante sobre mofos? Alguns deles produzem muito, produtos químicos muito tóxicos onde quer que cresçam. Eles produzem alguns dos produtos químicos mais tóxicos conhecidos. A aflatoxina é um desses. Meus testes mostram que está sempre presente em pacientes com câncer; em outras palavras, construíram-se devido à incapacidade do corpo de desintoxicá-la em um tempo razoável. Uma grande parte de investigação tem sido feita sobre aflatoxina. Qualquer biblioteca teria mais informações.

A aflatoxina atinge o fígado e simplesmente mata porções dele.

Após uma dose robusta dela, o fígado é enfraquecido por um longo tempo-possivelmente anos. Casos de hepatite e cirrose revelam sempre aflatoxina.

O fígado luta duramente para desintoxicar aflatoxina e gerenciar a sua sobrevivência própria. Ele administra por 2 a 3 semanas; em seguida, uma parte dele sucumbe. Assim, os efeitos tóxicos de uma dose de aflatoxina, não são mesmo notáveis por várias semanas! E sem um gosto ou cheiro para guiá-lo, como você saberia que deve parar de comer o amendoim mofado, manteiga ou spaghetti? A resposta é:

1. fazer e cozer as coisas por si mesmo
2. testar as coisas que você adoraria, mas não pode fazer
3. tratar as coisas que tem tendências para mofos
4. eliminar o resto para fora de sua dieta

Tratamentos mencionados nas revistas científicas industriais são peróxido de hidrogênio, álcali forte, tal como cal em água, metabissulfito (Um agente redutor comum) e alto calor. Eu tentei calor e vitamina C, que é também um agente redutor.

Apenas o aquecimento de um alimento para o ponto de ebulição não mata mofos. Ferver durante muitos minutos, a uma temperatura superior ou cozimento os mata (mas não ferrugem, outro mofo) e também destrói a aflatoxina que produziram e deixaram no alimento. Para alimentos que você não pode aquecer a uma temperatura tão alta, por exemplo, nozes que já são torradas ou o vinagre, a vitamina C vem como um resgate. Suponho que age muito como bissulfito; quimicamente destrói as moléculas de toxina do mofo.

## **A erradicação da aflatoxina**

Simplesmente colocar a vitamina C sobre as nozes torradas não é eficaz porque os mofos penetraram a superfície. Lavar as nozes em água primeiramente (um lote de mofo é removido desta maneira simples). Cobrir as nozes com água, adicionar cerca de ¼ colher de chá de pó de vitamina C (Para um quartilho de nozes) e misturar. Deixe descansar por 5 minutos. A água penetra as nozes, tomando a vitamina C com ela e as desintoxica.

Despeje a água e seque as nozes no forno em fogo baixo.

(Não queimá-las ou você vai fazer benzopirenos.)

Arroz e massas podem ser desmofados, em parte, por cozimento e em parte, por adição de vitamina C antes ou depois do cozimento. Não há necessidade de adicionar muito para não afetar o sabor. O arroz integral é especialmente bolorento.

Vinagres podem simplesmente ter vitamina C adicionados e colocados no frigorífico.

O mel pode ser aquecido e tratado da mesma maneira (¼ colher de chá por quartilhão)

O pão não pode ser recuperado. Mudar para pães de padaria ou caseiros. Usá-lo em poucos dias, deixando-os em sacos de papel. Ou uma fatia colocada em um saco plástico no congelador.

Uma vez que todos os alimentos têm seus próprios mofos, haveria milhares depois. Muito têm sido estudados além de produtores de aflatoxinas.

## **Zearalenona**

Zearalenona, um metabolito de anabolizantes e uterotrófico, é frequentemente encontrado em grãos de cereais comerciais e processados em alimentos e rações, e muitas vezes é relatado como agente causador da ocorrência natural de hiperestrogenismo e infertilidade em suínos, aves domésticas e gado.<sup>18</sup>

Significa que, em animais, o "zea" examina o estrogênio adicional para o corpo. Isso afeta os seres humanos da mesma maneira? São um problema para nós os elevados os níveis de estrogênio? Acho que quase todos os casos de câncer de mama mostram um alto nível de estrogênio durante anos, antes do



câncer ser encontrado! Ele começa com fêmeas amadurecendo muito cedo, também. Poderia causar PMS, cistos ovarianos e infertilidade. Nem todo mundo fica a par destes efeitos. E qual é o efeito sobre os homens e rapazes ao comerem uma micotoxina do estrogênio - como em sua dieta diária? Esta fêmea hormonal poderia ter um efeito drástico sobre o processo de amadurecimento, mesmo em pequenas quantidades.

Ambos zearalenona ("zea") e aflatoxina têm sistema imunológico diminuindo os efeitos. A zearalenona pode induzir atrofia do timo e ativação de macrófagos. <sup>19</sup> Se você tem baixa imunidade

<sup>18</sup> Bottalico, A., Lerario, P., e Visconti, A., Produção de Zearalenona, tricotecenos e Moniliformina por espécies de Fusarium a partir de cereais, Itália. De Toxigênicos Fungi, Vol 7, editado por H.

Kurata e Y. Ueno, co publicado por Kodansha Ltd, Tóquio e Elsevier Science Publishers B.V., Amsterdam, 1984, página 199.

<sup>19</sup> Luster, M.I., Boorman, GA., Korach, K. S., Dieter, M.P., e Hong, L. 1984. Toxicidade de Mielotoxicidade resultante de evidências de estrogênios exógenos para o mecanismo bimodal de ação. Int. J. Imunofarmacol. 6: 287-297.

(baixas células-T, contagem de células brancas do sangue baixa, e assim por diante), exclua imediatamente

os suspeitos de alimentos mofados.

"Zea" é a micotoxina que impede você de desintoxicação do benzeno. Cada doente de AIDS que eu vejo tem uma habilidade deformada para desintoxicar o benzeno; eles também têm "zea"!

As principais fontes de "zea" que tenho encontrado até agora são pipoca, milho frito e arroz integral. Mas estava ausente em milho fresco, enlatados de milho, tortillas de milho e arroz branco, fazendo-me saber como está em nossos produtos de milho processados.

## **Sterigmatocistino**

Sterigmatocistino

("Sterig") é abundante em

massas. Enfatizando

pratos de massas assadas, não cozidas.

Isto eleva a temperatura

a um nível muito mais elevado do que ferver.

Melhor ainda, faça sua própria

massa com uma máquina de macarrão.

A farinha de pão dos EUA é bastante

livre de mofo; o mofo em

nossas massas deve vir de

uma farinha de qualidade inferior.

Sempre adicionar vitamina C para a

massa antes ou depois do cozimento.

## **Ferrugem**

Um molde de alimento que causa sensações estranhas e comportamento é ferrugem.



*FIG. 50 Todas as marcas de massas norte-americanas que eu testei tinha mofo, incluindo marcas de alimentos de saúde, como a mostrada aqui (à esquerda). Nenhuma marca mexicana de massas, como a foto (à direita), tiveram quaisquer mofos.*

Embora as leis regulem a quantidade de ferrugem permitida em alimentos, <sup>20</sup> isso não é uma proteção suficiente. Ergotoxinas, por exemplo:

LSD, são extremamente ativas em minutas (menos de um micrograma, cerca de um milésimo de um átomo ) quantidades. Elas não são destruídas pelo calor e são particularmente tóxicas para as crianças. Eu encontrei vestígios em cereais, pães integrais, vinhos e mel. Podem ser desintoxicadas pela adição de vitamina C, mas leva mais tempo; cerca de 10 minutos. Desintoxicar todo o seu mel assim que chegar na sua casa. Aquecê-lo um pouco e adicionar a vitamina C (1/8 colher de chá por copo). Mexer com a madeira ou plástico.

Toxicidade da ferrugem poderia explicar o comportamento "Jekyll e Hyde" de crianças, comumente atribuído a "alergia". Na verdade, o mecanismo, incapacidade de fígado para manter-se em desintoxicação, se encaixa bem no conceito de "alérgico". Se seu filho tem um indesejável comportamento, tente sair das comidas suspeitas estragadas por três semanas (cereais frios, nozes e manteigas vegetais, loja de pães e produtos de panificação, xaropes). Substitua por cereais cozidos, pães de padaria, batatas e mel. Adicionar a vitamina C ao mel, massas e cereais cozido. Panquecas e *waffles* feitos a partir do zero estariam O.K.

Combinando álcool com ferrugem é mais tóxico do que qualquer coisa sozinha. O álcool parece conduzir mais a toxina em seus tecidos.

Eu descobri ferrugem e aflatoxina em cerveja e vinho! Talvez alguns dos comportamentos bizarros e falas por intoxicação ocorrem realmente devido à combinação do mofo de álcool. Ao atrasar a desintoxicação do álcool, o mofo pode até mesmo ser responsável por mortes, "devido ao"

alcoolismo. Seria mais seguro preparar suas próprias bebidas alcoólicas. Comece com frutas primitivas. Ou pelo menos adicione a vitamina C (1/8 colher de chá por copo) do recipiente da loja que você está consumindo.

As crianças mais velhas e adultos são bastante suscetíveis a ferrugem também.

<sup>20</sup>Canada permite que um grão de ferrugem por 300 grãos de # 3 ou # 4 de trigo.

E se o comportamento bizarro é mostrado, tal como dizer coisas más e cruéis, expressando pensamentos irracionais e incomuns, sem emoção ou irreais, tente as mesmas mudanças de dieta, mas coloque bebidas alcoólicas, molhos de soja e outros molhos, outros grãos derivados, fora da lista. Tente esta dieta em si mesmo se você tem um temperamento ou crises de choro ou resfriados freqüentes! Ferrugem pode torná-lo super-religioso, ouvindo vozes de comando ou ameaças. Ferrugem também provoca convulsões!

Acho que está principalmente em massas. Isto impede que as células se dividam.

Porções mortas do fígado não podem regenerar após um encontro tóxico.



*FIG. 51 Todos os cereais frios testados estavam cheios de toxinas do bolor (Além de solventes), as variedades de alimentos saudáveis foram piores.*

## **Ácido kójico**

**Ácido kójico** é uma micotoxina que parece ser responsável por construir álcool de madeira. Em outras palavras, os tóxicos previne você do efeito de desintoxicação do álcool de madeira. Isto leva a danos no pâncreas, convida infestação de verme pancreático, e resulta tipicamente na diabetes. Eu o encontro em batatas; não coma cascas de batatas. Se você é um amante de batata, fixar seu próprio modo de descascá-las e remover qualquer parte cinzenta. Descobri também no café regular.

## **Toxina T-2**

Toxina T-2 é um mofo que eu encontrei em todos os casos de pressão elevada no sangue e doença renal. Ela está presente em ervilhas secas e feijão mas pode ser desintoxicada em 5 minutos por adição de vitamina C na água que estão inseridos. Lembre-se de jogar fora os imperfeitos, primeiramente.

## **Mofos de sorgo**

Sorgo e milho realizam estes. Não comprar xarope de sorgo. Lavar o milho em vitamina C antes de cozinhar, ou adicionar a vitamina C na água de cozimento.

Estas toxinas de fungos causam hemorragia, perda de apetite, e incapacidade de engolir. Os idosos são mais facilmente envenenados do que outros; suas hemorragias aparecem como derrames e manchas na pele roxas.

## **Patulina**

é a principal toxina dos mofos de frutas. Encontra-se mais presente em frutos comuns que estão esmagados. É particularmente perigosa uma vez que o mofo produzido pode realmente crescer em seu intestino como manchas. Nestes locais, as bactérias intestinais, *E. coli* e *Shigella*, podem subir através da parede do cólon para invadir você. Estas bactérias são, então, livres para se espalhar em regiões de lesões e tumores. Se você tem câncer ou doença intestinal, saia de frutas frescas (Bananas e limões estão OK) por algumas semanas. Em seguida, escolha suas frutas meticulosamente. Descasque tudo para que você possa ver e evitar qualquer contusão. Também tome uma dose de 2 colheres de chá de Black Walnut Hull Tincture Extra Strength. Isto mata os fungos intestinais. Mas você pode reinfetar-se com uma única uva macia.

## **Prevenção do Mofo**

Devemos ser muito mais críticos da nossa comida.

Biscoitos são notoriamente bolorentos. Nunca deixe seu filho comer biscoitos. Faça as coisas nítidas a partir de forno de padarias.

Apenas polvilhe com canela.

Frutos secos são muito mofados. Mergulhe-os em água de vitamina C.

Enxaguar e levar ao forno para secar novamente. Em seguida, armazenar na geladeira ou congelador. Quando frutas frescas ficam maduras, não as cozinhe rapidamente ou as conserve. É tarde demais.

Manteiga de amendoim (comprada em loja) e outras manteigas de nozes não podem ser desintoxicadas pela adição de vitamina C devido ao problema da mistura, mesmo se você mexer cuidadosamente. Faça a sua própria. Fazendo sua própria manteiga de amendoim é uma grande aventura (veja Receitas). Misturar com conservas caseiras, mel, geléias, não muito homogeneamente de modo que as cores brilhantes e sabores individuais destaquem-se.

Tendo três ou quatro desses espalhados no refrigerador dará aos seus filhos a perspectiva correta de alimentos - caseiros são melhores. Geléias compradas em lojas são mais doces e mais brilhantes na cor, mas estranhamente de baixo sabor e muitas vezes indistinguíveis entre elas. Deixe suas crianças comerem os alimentos poluídos que amigos e restaurantes servem (mas não de carnes raras cozidas) para que possam experimentar a diferença. Seus fígados são suficientemente fortes para desintoxicar pequenas quantidades ocasionais.

Chá tem bastante bolor se comprado em sacos. Embora eu costume recomendar chás de ervas individuais (misturas de chá têm solventes), eu posso agora somente recomendar chás de ervas individuais a partir de fontes frescas a granel (Veja Fontes). Isso também faz com que você fique longe do cloreto benzalcônico e, possivelmente, outros anti-sépticos na própria sacola. Quando você os obtiver, armazená-los em seu saco plástico original duplo.

Estas ervas são tão frescas que você só precisa de metade delas para fazer um copo de chá. Use um filtro de bambu (não metal). Cozinhe no filtro ocasionalmente ou através de um ajudante de cozinha para mantê-lo estéril.

Ele vem puro como uma surpresa, o genuíno xarope de carvalho silvestre tem a aflatoxina mortal e outros moldes. Muitas vezes, você pode ver o mofo, como uma espuma fina sobre a superfície ou numa mancha opaca no interior do vidro, após o xarope ficar algum tempo no refrigerador. Alguns esporos de fungos estavam nele no início.

Outros entraram. Depois de algum tempo eles cresceram o suficiente para serem visíveis.

Em meus testes, a aflatoxina pode ser eliminada com a vitamina C, mas outros têm de ser tratados com uma temperatura elevada também.

Felizmente, isso é fácil de fazer com um xarope.



*FIG. 52 Chá de erva embalado é mofado e contaminado com solventes. Obtenha a maior parte de uma companhia de ervas.*

Aquecer até próximo da ebulição enquanto é removida a tampa do frasco original. Mantenha refrigerado após.

Sabor de carvalho silvestre artificial  
não têm benzeno, álcool propilo  
ou álcool de madeira,  
nem os moldes. Açúcar turbinado

não tinha nenhum desses contaminantes. Açúcar castanho açúcar tinha mofo sorgo. Açúcar branco tinha poluição de álcool propil. Você pode fazer o seu próprio xarope, de forma segura, com sabor artificial e açúcar turbinado.

Claro, você vai estar perdendo o gosto e minerais nutricionais fornecidos pelo produto natural de carvalho silvestre, mas em uma competição entre o valor nutricional e a toxicidade, sempre escolher o produto seguro.

O mofo em nossos cereais quentes pode estar uma mancha. Escolhe tudo escuro e colorido, pedaços murchos. Isso representa mais do mesmo. Adicione o mel e sal enquanto está cozinhando, o que levanta a temperatura de ebulição e desintoxica mais. No final, desligue o fogo e adicione uma pitada de vitamina C em pó. Flocos de aveia nunca mostraram mofos em meu teste, embora eles têm os seus fungos característicos, também. Não deixe grãos de mofo em suas prateleiras em envelhecimento, simplesmente. Nada deve ser superior a seis meses de idade. Lembre-se que você não pode ver ou cheirar de mofos quando começam. Mofos devem ter um grau de umidade.

Assim que você abrir um grão de cereal, coloque toda a caixa em um saco de plástico para manter a umidade fora. Isso mantém Gorgulhos também, então você não terá que colocar a caixa no congelador depois de matá-los.

Qualquer coisa que é colocado na geladeira ou no freezer e depois retirado desenvolve umidade no interior. Cereais de loja devem estar nos armários da cozinha ou congelador.



*FIG. 53 Três aromas seguros.*

Nenhuma agência governamental pode testar todas estas micotoxinas em todos os nossos alimentos. Métodos de produção e armazenamento devem ser melhor regulados de modo a serem à prova de falhas. Enviando inspetores para olhar as caixas de ascensores de grãos não é suficiente. Crostas de mofos, por vezes, vários pés de espessura, que se formam no topo de caixas de grãos podem ser simplesmente empurradas para longe antes de o inspetor chegar. A umidade e temperatura dos grãos armazenados devem ser regulamentados, exigindo controles automatizados. Seria brevemente rentável,

também, em termos de perdas de deterioração reduzidas e preços mais elevados por qualidade. Eu acredito que a “zea”, aflatoxina e ferrugem requerem regulamentos especiais. Os produtos que são importados devem ser submetidos aos mesmos testes como os nossos. Os resultados dos testes devem estar no rótulo.

## Escapando do mofo

Em vista dos muitos mofos que estão relacionados aos cereais, e porque não podem ser vistos ou cheirados em massas, pães, cereais frios, seria sensato abster-se de consumo de cereais. Sempre escolher batatas, porque é um vegetal, em vez de um cereal, se tiver esta escolha. A batata aparece no seu prato do jeito que foi colhida.



*FIG. 54 Não coma o verde da batata.*

Considerando que o cereal foi descascado, armazenado por um longo tempo, talvez degerminado (o farelo e o gérmen pegam mofo rapidamente). Em seguida, misturou-se com produtos químicos variados (Fumigação, anti-oxidantes), cada um poluído em sua própria maneira, embalados e novamente armazenados. Cereais têm uma história mais tortuosa que batatas simplesmente pulverizadas.

A pulverização não é simples, claro. Esfrega-se sob a torneira. E se as batatas não foram fortemente pulverizadas, estariam brotando nas lojas. O spray acumula nas cascas. Cortar todas as cascas.

No momento em que você tiver feito isso, você pode muito bem ter descascado-as.

Mas nenhum defeito, nenhum corte, nenhuma mancha escura no interior pode ser deixada para comer. Não compre batatas que mostram uma tonalidade de verde nelas

(A cor verde é devido a escopolamina, que é tóxica). Batatas vermelhas

têm uma química diferente, que não produz a toxina verde, compre estas muitas vezes. Batatas de loja fora da luz, abrandam o

processo de esverdeamento. Elas ainda são uma nutritiva vitamina C – comida rica - não frite-as em benzeno – poluído, com

gordura hidrogenada!

Batatas têm seus

mofos, mas

bem visíveis. E

lavar e descascar as batatas

acaba com eles.

A velha literatura aconselha que

as batatas devam ser colhidas

ao luar para que a erva verde

não seja feita com variações brancas.

Com moderna colheita mecanizada, não deve apresentar nenhum problema. Mas talvez isso deva esperar a idade dos robôs.



*Fig. 55 Colheita da batata do futuro.*

## **Lições de Saúde para Animais**

Os cães não comem feno e gatos não comem frutas. Isto não é simplesmente devido à sua incapacidade para digeri-los. Nem ao treinamento. A sabedoria do seu corpo os orienta. Mas pode ser enganado comendo milho e soja, adicionando os sabores que eles gostam e, assim, derrotam a sabedoria da mesma forma que derrotam a nossa. A mistura é feita para o é chamado de "nutrição completa" e nós nos alimentamos disso em refeição após a refeição, dia após dia, uma situação mais natural. O fígado é inundado com o mesmo conjunto de poluentes de tempos em tempos e nunca recebe um descanso. Os seres humanos ainda obedecem a sabedoria do corpo para variar as refeições. Isto dá ao fígado a chance de recuperar o atraso de desintoxicar um poluente enquanto o novo se acumula. Se o fígado é absolutamente incapaz de lidar com algo, você é informado muito rapidamente através de uma reação alérgica ao alimento.

Cães e gatos com sua dieta monolítica não tem nenhuma oportunidade de rejeitar alimentos (exceto por vômitos ou fome). Não é surpreendente que estejam recebendo o câncer com frequência cada vez maior, uma situação onde o fígado já não pode desintoxicar o álcool isopropílico, um poluente comum na sua alimentação.

Devemos voltar aos velhos tempos e fazer a comida para



eles? Sim, eles merecem alimento puro, merecem variedade. Pedacos pequenos seriam muito menos tóxicos para eles do que sua alimentação comercial. Mas e se eles gostam e preferem seu monolítico "científica", "completo", a dieta poluída? Se a nossa comida fosse mergulhada com o açúcar no café da manhã, almoço e jantar, nós não nos importamos muito sobre o que está no açúcar também. E nós continuamos querendo o açúcar, açúcar, açúcar, a maneira como um animal de estimação pode querer sua comida favorita e nada mais. Essa é a decepção dos aromas. Toda mudança deve ser realizada de forma lenta e com bondade para animais e humanos. Saiba o que faz uma boa dieta para o animal de estimação. Cães e gatos são ambos comedores de carne. Cozinhe a galinha em uma pressão do fogão para matar todos os parasitas. Coloque porções no congelador. Adicione a tabela de pedacos pequenos, acompanhada com um pouco de manteiga, queijo ou banha de porco. Não lave os pratos do animal de estimação com suas próprias máquinas de lavar louça-não atingir o ponto de ebulição. Sirva água doce diariamente. Água parada pega bactérias. Não deixe alimentos ficarem mais que um dia nos pratos. Eles pegam mofos. Não alimente animais de estimação na mesa, mantê-los ao ar livre durante o horário das refeições. Depois de seus animais de estimação terem parado de comer álcool propílico de alimentos poluídos e não estiverem recebendo álcool propílico em seus shampoos, há nenhuma maneira que possam ter câncer. Seja qual for o câncer que terão de limpar por mudança na dieta e o programa contra parasita de animal de estimação. Agora eles estão de volta a um estado natural e sem hospedeiro de vermes humano. Que alívio, não há de se preocupar com a reinfecção a partir dos seus animais de estimação.

## Melhorias Fáceis no Estilo de vida

Nenhum de nós gosta de mudar um hábito. Mas uma vez que ele é alterado você está de volta a uma forma automática de fazer algo. Ao seleccionar hábitos com sabedoria, isto paga para que seu estilo de vida melhore pelo resto de sua vida.

### Vivendo precariamente

Mãos fazem tudo. Elas pegam coisas do chão. Elas lidam com dinheiro. Elas tocam as mãos de outras pessoas. Elas limpam fundos. Elas tocam todos os tipos de maçanetas de porta. E então, pegam na comida para comer. Algumas pessoas chegam a lambe os dedos quando estão pegajosos ou apenas para virar uma página! O que está nas mãos que você não quer comer, mas não pode ver? Bactérias e vírus de tosse e espirros em suas

mãos! E cistos! Cistos são os "ovos" feitos por parasitas. Cistos são tão duros que nem mesmo a lixívia os mata. Eles se escondem sob as unhas ao lavarmos nossas mãos. Então nós os comemos com a nossa comida. Isso é chamado de via oral-fecal. Chocam no estômago e vão ao intestino para viver.

Para parar a reinfecção - os pequenos cistos sob as unhas precisam ser mortos. Categoria de comida com solução de álcool os mata. Compre *Everclear*<sup>TM</sup> ou *Álcool Protec*(potável) e faça uma solução de 5% (Adicione ¼ xícara de álcool a 95% para um litro de água). Mantenha-o em uma sondagem de garrafa pequena na pia. Depois de usar o banheiro e lavar as mãos, trate as unhas com álcool. Lance o álcool em uma folha de palmeira. Coloque as unhas da outra mão no mesmo. Arranhar um pouco. Derramá-lo na palma da outra mão e fazer com as unhas restantes. Enxaguar.

- Não coma com as mãos! Use um garfo.
- Nunca comer comida do chão!
- Lave sempre as mãos depois de acariciar um animal!
- Nunca toque nas partes inferiores de sapatos! Mantenha sapatos fora do sofá, cama ou cadeira.
- tossir ou espirrar sempre em sua roupa ou um tecido, não suas mãos.
- Mantenha seus dedos fora de sua boca. Não lambe os dedos para virar as páginas ou abrir sacos de plástico.

Pessoas doentes precisam de uma solução de álcool de 50%. Adicione ½ xícara de 95% de álcool para ½ xícara de água fria da torneira ou comprar vodka simples, experimente de 80 a 100. Despeje a vodka dentro da sondagem de garrafa. Tenha cuidado para que ninguém tente beber o mesmo. Se houver adolescentes na casa, adicionar uma dose de caiena a ela.

Lugol também vai esterilizar as mãos. Entretanto, a maioria do Lugol comercial é poluído com álcool isopropílico. Pergunte ao seu farmacêutico para fazê-lo a partir do zero para você (há apenas dois ingredientes e água, veja Receitas). Em seguida, fazer uma solução para lavar (1 colher de chá a um litro de água). Isto pode manchar algumas coisas. Não use "tintura de iodo."

## Melhores hábitos de lavanderia

Ferver sua roupa interior. Muito tempo atrás, todos os lençóis, toalhas, toalhas de mesa e roupa interior eram separados e fervidos.

Com a conveniência de nossa máquina de lavar elétrica, nós tendemos a ignorar o fato de que a cueca está sempre contaminada pela matéria fecal e secreções urogenitais e excreções. Misturando-a com meias, toalhas e panos de cozinha está tudo bem se você matar tudo de qualquer maneira. Mas se você não matá-los, como em lavagens de água fria, você está misturando o fermento, ovos do parasita, esporos de bactérias e fungos de roupas íntimas com todas as outras roupas que vestem você e sua família. Um sistema erudito

adicionaria um anti-séptico para o ciclo de lavagem ou enxaguamento. Água de Limão (Hidróxido de cálcio) ou anti-sépticos com base de iodo parecem, obviamente, métodos simples de alcançar este objetivo. Na ausência desta proteção, usar o calor da secadora para fazer a sua esterilização. Roupa íntima deve ser seca até demasiado quente para tocar.

Água sanitária pode matar muitos, mas não mata esporos de Giardia e um monte de tipos de fungos. Não confie em branqueamento. Além disso, sua pele a absorve de roupas, é muito tóxica para você, e pode causar efeitos mentais.

Detergentes comerciais estão poluídos com PCBs e têm cobalto adicionado. Ambos são facilmente apanhados através de sua pele. Use bicarbonato de sódio e bórax no ciclo de lavagem. Eles não limpam completamente, bem como os detergentes modernos, mas possuem menos aderência estática, eliminando a necessidade de colocar mais produtos químicos em sua secadora. Para remoção de manchas, usar sabão caseiro em barra.

## Melhores hábitos de cozinha

Uma vez por dia, esterilizar a esponja ou pano que você usa para limpar a mesa, bancadas e pia. Este pequeno pedaço de pano contaminado é a coisa mais infecciosa na casa, além do banheiro. É mais perigoso do que o banheiro, porque você não suspeita dele. Por vezes, tem um ligeiro odor primeiramente, que pode avisá-lo, mas a maioria dos patógenos não tem um odor! À medida que tomamos gotas de leite, recebemos bactérias, salmonelas e *Shigellas*, uma nova casa para se multiplicarem e prosperarem. Nós adicionamos frações, pegando mofos desta forma. Nós adicionamos poeira, pegando ovos do parasita e suas fases. Todos eles se alimentam do resíduo leite e alimentos. Como o balcão, mesa e fogão que começam a ser “limpos”, um filme de contaminação é deixado em todos os lugares. Algumas variedades podem morrer, mas a maioria deles não. A umidade geral na cozinha é suficiente para que eles sobrevivam. O pano ou esponja recolonizam a cozinha e mesa de jantar várias vezes por dia.

Sem dúvida, a última coisa a fazer antes de sair da cozinha é usar um líquido espremido com as mãos. Agora todos os patógenos estão em suas mãos!

Para onde vão seus dedos? Para sua boca ao remover um casco ou pouco de alguma coisa em seus dentes. Ou para comer um último pedaço de alguma coisa. Ou para virar uma página da lista telefônica. Você tem comido apenas uma amostra da civilização de bactérias de sua própria esponja de cozinha. Dentro de duas horas eles já estão se multiplicando no maior sistema de civilização para todos: o seu corpo! Você recebe a sua próxima garganta irritada, ou frio ou dor de cabeça. O pior hábito possível é o de limpar um rosto e as mãos da criança com o pano de cozinha. Ou ter uma prática toalha pendurada no punho do refrigerador.

Para esterilizar a esponja: solte-a em uma solução de 50% de álcool de cereais no final de cada dia. Manter um frasco de vidro de boca larga

acessível apenas para isso. Manter o frasco firmemente fechado e fora do alcance das crianças. Enxarcar sua esponja e mergulhá-la na pia. E se você deixá-la na extremidade na pia, ele passará a noite secando em partes. Outra forma de esterilizar a esponja ou pano é o microondas que, depois de molha-la, durante 3 minutos. Qualquer tempo mais curto simplesmente aquece e as culturas dos agentes patogênicos multiplicam-se. Ou ferva o pano como os nossos avós faziam. Secar o pano de prato ajuda a matar muitos, mas não todos, os patógenos. Leva três dias de secagem para matar todos! Outra estratégia consiste em utilizar um pano ou esponja fresca a cada dia, colocando a utilizada para secar até o dia da lavanderia. Durante o dia, deixe a esponja na extremidade da pia para iniciar a secagem e diminuir a cultura.

Não comer alimentos diretamente fora do balcão ou mesa.

Você não deve cortar um tomate ou ovo diretamente em cima do balcão. Isto iria pegar alguma coisa: alguma pequena partícula de poeira ou sujeira.

Trate o pão da mesma maneira. Sempre em uma nova superfície limpa, tais como uma chapa. O balcão e topo da mesa têm sobre eles tudo o que está em pó de cozinha e pano de limpeza. A poeira está sempre caindo!

E a esponja tem sempre a cultura de bactérias. Não coma a poeira!

Mantenha a chapa de corte estéril como os pratos. Lave-a do mesmo modo e a mantenha no armário.

Manter os recipientes de alimentos fechados. Leite ou água em vidros estão pegando poeira assim que colocados fora. A poeira está em todos os lugares.

Cada passo no tapete envia uma nuvem de poeira. A aspiração envia um furacão de poeira e distribui um banho de poeira na cozinha e a poeira da cozinha vai para os quartos. Então, se uma pessoa trouxe uma nova infecção, toda a família está exposta a ela em horas através do pó.

É muito útil não comer o novo patógeno infeccioso.

Respirando-o não é tão prejudicial. Nossos narizes recolhem esses patógenos e nós os explodimos novamente. Tocando a pessoa infectada não é muito prejudicial; os patógenos não podem passar por nossas peles e uma vez que lavamos as mãos antes de comer, não estão com grande risco de infecção. Mas comer o agente patogênico é 100% eficaz para nos infectar. O novo patógeno está no pó. A recém-poeira contaminada cai em seus olhos, esperando na mesa os alimentos abertos. Claro, não há defesa se alguém tossir ou espirrar na mesa.

Ensine as crianças a tossirem e espirrarem em uma coleta adequada como um tecido, não em suas mãos. Patógenos vivem nas mãos abundantemente. Mãos não só fornecem a umidade para bactérias, mas muitas vezes alimentos a partir da última refeição. Mãos estão perdendo apenas para o pano de prato no nível de contaminação. Se você tossir ou espirrar em um tecido isso não terá seu alcance rápido o suficiente, use a sua roupa! É a roupa que os protege. Tossir e espirrar na sua própria roupa; Isso protege todos contra a tosse ou espirro.

A manga é útil para as crianças. The inside of your Camisetas para camisetas de outras pessoas. O interior do casaco para outras pessoas.

O interior da gola para vestidos. Naturalmente, o papel é melhor, mas use pano em caso de emergência. Nunca, nunca suas mãos a menos que esteja livre para lavá-las imediatamente no banheiro e limpar a contaminação de suas mãos.

Ensinar as crianças este verso rearranjado de idade:

Se tossir ou espirrar ou cheirar

Pegue um tecido, rápido-rápido-rápido!

E se você está sentado à mesa

Pegue em sua manga se estiver apto.

## Melhor Serviço de limpeza

Jogue fora o máximo de carpetes, como você pode suportar. É prejudicial para a saúde de todos, mesmo que seja reconfortante para pés descalços e pareça bom.

Tapetes limpam nossos sapatos. Sapatos modernos, com seus passos profundos, trazem grandes quantidades de sujeira ao ar livre que se instala profundamente para baixo dos tapetes. Apesar de aspirar a cada semana, a sujeira acumula.

Aspirar os tapetes quando as crianças, os doentes e idosos estão fora da casa. A poeira levantada e distribuída por toda a casa não é apenas sujeira, é sujeira infecciosa. Aterra-se em mesas e balcões. Estes são limpos com um pano ou esponja e, em seguida, aplicados para pratos. A poeira na cozinha cai sobre alimentos aberto e em recipientes abertos.

Limpe os tapetes com uma "limpeza a vapor". Quando você ver como a sujeira está na água e perceber o quanto a sujeira estava, você poderia estar disposto a negociar a "beleza" dos tapetes limpos e pisos lisos. Não adicionar produtos químicos (soluções de limpeza comercial) para a máquina de limpeza a vapor; esses produtos químicos deixam resíduos no tapete que secam e operam-se no ar para adicionar o pó. Tratamentos de resistência popular para manchas contêm arsênico. Cobalto, que acrescenta "brilho" para tapetes, causa doenças de pele e doenças cardíacas após construídos em seus órgãos. Use bórax em vez de detergente. Usar ácido bórico para deixar um resíduo que mata baratas e pulgas (mas não formigas). Adicione o vinagre que deixa um resíduo para repelir formigas. Nada controla pulgas de forma confiável, a não ser livrando-se dos tapetes e panos de móveis (Manter animais de estimação fora do quarto). Removendo todo o bórax é o que traz brilho ao tapete. Usar ácido cítrico na água de enxágüe para este fim. Adição de casca de limão para o enxágüe também adiciona brilho e dissuasão. Basta soltar todo o limão no tanque de modo que não possa bloquear os tubos.

Pulgas e outros parasitas no tapete simplesmente rastejam abaixo do nível de umidade quando você lavar o tapete. Pulverização de solução de álcool de cereais com casca de limão (precisa ser extraída por meia hora) no tapete úmido vai chegar e matar um monte destes, em conjunto com as bactérias residuais. O tapete úmido permite que se espalhe

uniformemente e chegue a todas as fendas.

Estamos presos em nossas casas. Os povos primitivos eram instáveis. Estavam longe de acumulações de sujeira e lixo em seu espaço de vida. Muita vida foi feita ao ar livre, o mais limpo espaço de todos.

Agora, o ar condicionado fez a vida interior mais confortável. Mas também acrescentou novos perigos. As fortes correntes de ar sopram a poeira continuamente. Bolores e bactérias que crescem à direita da unidade de ar condicionado são soprados para todos inalarem. Nunca, nunca use fibra de vidro como um filtro ou isole seu condicionador de ar em torno dos lados. É uma substância cancerígena. E o perigo de freon escapar de um pequeno vazamento é outro grande perigo de saúde. Sistemas de aquecimento de ar forçado são indesejáveis, também. Toda a sujeira para a casa de sapatos fica distribuída por todo a casa por sistemas de ar forçado de aquecimento ou arrefecimento. O antiquado calor radiante de radiadores ou de um fogão não distribuem o pó de forma eficaz. Um retorno ao piso de cobertura de linóleo para cozinha, casa de banho e de madeira para quartos seriam um bom passo de progresso a uma sociedade consciente de saúde. Esfregar, em vez do aspirador de pó, onde a sujeira se mantém a um nível mínimo. Lançar tapetes em portas e cabeceira, fáceis de limpar, "pegam a sujeira" como intenção original. Tapetes foram destinados para ajudar a manter a sujeira do ar. Estes tapetes menores devem ser lavados semanalmente.

Mobiliário deve ser de madeira, cana, ou plástico, com almofadas para suavizar o impacto. Estes podem ser lavados semanalmente, se as tampas são removíveis. Mobiliário de pano moderno com o seu interior de espuma é um repositório de sujeira e fumaça e uma fonte constante de doenças infecciosas. Limpe sua mobília com uma toalha de papel úmido. Você está escolhendo remover a sujeira altamente infecciosa (*Ascaris* e ovos de *pinworm*, parasitas de animais, "caspa" e ácaros). Esta configuração antiquada é mais progressista do que o nosso carpete, de casas modernas.



*FIG. 56 Pisos lisos permitem que cada pó seja removido.*

No lugar de distribuí-los de sala em sala, jogue a toalha de papel fora após limpar cada quarto. Use água pura ou água com vinagre (50%), não é uma combinação química que polui ainda mais o ar. Janelas limpas com água e vinagre, também. Use um frasco de spray. Mantenha seus pratos nos armários. Isso os mantém livres de poeira. Este princípio é antigo. É tentador deixar alguns deles fora. Se você manter o espremedor ou pratos fora do armário, mantenha-os cobertos ou colocados de cabeça para baixo para que não peguem poeira. Mesmo dentro dos armários, armazená-los de cabeça para baixo. Quando se utiliza os "bons" pratos ou copos, que não tenham sido utilizados há algum tempo, lave-os primeiro.

## **Janela aberta ou fechada?**

Em lugares como Chicago, onde você pode sentir o cheiro do ar quando se aproxima da cidade, é mais sensato manter suas janelas fechadas. Você não pode respirar a "sopa" industrial durante todo o dia e noite e esperar para permanecer saudável. Claro que todos entram nas casas de qualquer maneira. Ar condicionado central e um filtro de carbono simples no local do forno de fundição (Veja Fontes) pode ser a melhor solução, apesar da poeira que funde ao redor da casa. Mantenha as aberturas para os quartos fechadas para reduzir a turbulência do ar lá, mas deixe o ar frio retornar.

Limpar as aberturas de outros quartos a cada semana, juntamente com pisos e tapetes, puxando o gradeamento e obtendo a passagem do ar o mais longe possível.

Se você acredita que o ar é livre de escape de estrada e fumaça industrial, abra as janelas todos os dias. Isso permitirá que algumas das toxinas do interior saiam. O amianto, fibra de vidro, freon, radônio e poeira simples podem ser reduzidos a um mínimo, mantendo janelas abertas. Se estiver doente, sentar ao ar livre (na varanda), o quanto puder. Fuja para um clima adequado que torna isso possível.

Apenas algumas décadas atrás, muitas pessoas tiveram o verão com aposentos que eram diferentes dos quartéis de inverno. Foi toda a poeira infecciosa acumulada por meio ano de habitação.

Não há um porão onde armazenar itens tóxicos.

Porões convidam mofos, ratos e radônio além de coisas tóxicas.

Fumaças viajam sobre onde você vive! Mantenha suas coisas tóxicas no sótão. Se não houver um sótão, armazená-las na despensa. Fechar a ventilação entre a despensa e o resto de sua

casa. Se não você tiver nenhum deles, talvez porque você vive em uma comunidade de idoso ou condomínio, não mantenha qualquer coisa tóxica armazenada em qualquer lugar. Não guarde quaisquer tintas de sobra, solventes ou produtos de limpeza. Comprar quantidades tão pequenas que você pode dar ao luxo de jogar tudo fora quando terminar de usá-las.

Vivem em cima da terra, como foi pretendido pela natureza.

Nunca tenha um porão "acabado" para o espaço da vida real.



*FIG. 57 Mudando-se da cozinha do verão, esteja longe do acúmulo de sujeira do inverno!*

Não compre uma casa que tem um "nível inferior" embutido na terra. Este será o quarto mais poluído e perigoso em sua casa. Se estiver doente, saia do quarto. Não tem jeito que serem "limpas". Mover-se para a outra extremidade da casa e mais longe de uma porta de garagem anexa.

## Tipos de calor

O pior é o de carvão. O melhor é nenhum. Respirar fumaça de carvão durante o início da era industrial pode ter trazido novas doenças pulmonares: a tuberculose (TB) e pneumonia. Dependência de álcool também pioraram (toxicidade de berílio). Escolha calor elétrico, se possível. Mesmo que a eletricidade seja baseada em consumo de combustível, você não tem que respirar esses vapores diretamente.

Os fogões de madeira podem ser feitos seguros, certificando-se da chaminé funcionar corretamente. Nunca use um fluido de isqueiro. Não encha a casa com fumaça quando está se alimentando.

**Minimizar o uso de combustíveis fósseis em toda maneira que puder.**

## Livre-se de ácaros

Nós não toleramos parasitas externos, tais como percevejos, piolhos, carrapatos, sanguessugas. Percevejos foram uma vez um flagelo entre os norte-europeus. Lembro-me de nossos pais usando pulverização para eles (querosene) no quarto. Isso só os "controla". O que eliminou os foi uma lei contra a venda de colchões usados. Piolhos foram



originalmente "controlados" por lavagem frequente, pentes de piolho, e engomando as costuras das roupas. O que os eliminou foi o corte de cabelo comprido como uma prática social. Mas o que dizer de ácaros?

Eles vivem com a gente e outros animais.

Os ácaros são muito pequenos para se ver, pequenos o suficiente para montar em uma partícula de poeira, como se fosse um tapete mágico.

Eles lembram insetos.

As larvas são realmente ácaros. Sarna em animais é uma infestação de ácaros. Ácaros vivem em nosso pêlos (escalas de pele morta).

Livre-se de seus lugares de criação:

camas, pano coberto em cadeiras e sofás macios. Humanos deixam pêlos suficiente atrás destes locais para apoiar

estes ultra pequenos insetos. Cobrir colchões com tampas de plástico.

Use lances sobre poltronas e sofás e lave-os frequentemente. Nunca

permita que um animal de estimação no quarto ou sua sujeira terá

ovos de tênia, bem como ácaros. Jogue fora os tapetes que foram camas de animais de estimação.

Pulverizar o ar com uma névoa de álcool de cereais de 50% antes de limpar.

Se você tem uma doença, use uma máscara para aspirar. Profundos, macios, tapetes comprometem um conceito antigo:tudo deve

ser lavável e limpo, sem jogar a sujeira no ar

para os seres humanos a inalarem. Aspirar um tapete assopra ácaros e nastro de

ovos no ar. Nunca sacuda cama ou tapetes, onde a poeira

vai explodir de volta para a casa e ir atrás de você.

Ácaros não nos mordem, mas nós o inalamos como poeira que sempre flutuam em nossas casas. O

muco em nossos pulmões são armadilhas e

em poucos dias eles morrem, apenas para lançar um rebanho de adenovírus

(Vírus do resfriado comum) em nós.



FIG. 58 *Ácaro.*

# Quatro Limpezas

Problemas crônicos de saúde não são devido a exposições do passado. Eles estão em andamento. Seu corpo está constantemente lutando para remover poluentes. A fim de permanecer doente, você deve estar constantemente reabastecido! São quatro limpezas - dental, de dieta, do corpo, da casa - no sentido de remover parasitas e poluentes das suas origens. Somente assim, seu corpo pode curar.

## Limpeza Dental

(Esta seção sobre a odontologia foi contribuída por Frank Jerome, DDS)

Dr. Jerome: A filosofia do tratamento dentário ensinada na América é que os dentes devem ser salvos por quaisquer meios disponíveis, utilizando a maioria dos materiais mais fortes de longa duração. Efeitos tóxicos de longo prazo são de pouca preocupação. A atitude da maioria dos dentistas é: o que a American Dental Association (ADA) diz que está OK, eles vão fazer.

Uma filosofia mais razoável é que não há nenhum seguro econômico se o dente danifica o sistema imunológico. Use isso como sua orientação.

A razão é que os dentistas não vêem resultados tóxicos quando não são questionados.

Se um paciente tem três recheios de amálgama de mercúrio colocados na boca e uma semana depois tem um problema renal, você chamará o dentista ou o médico? Será que eles nunca dizem ao dentista sobre o problema renal ou informam o médico sobre os três recheios? Essa conexão nunca será feita.

É comum que os pacientes que tiveram suas obturações de metal removidas terem vários sintomas desaparecidos, mas, mais uma vez, não dizem ao dentista. O paciente tem que ser questionado! Uma vez que o paciente começa a sentir-se bem, eles devem saber disso, e não fazem a conexão, entretanto. Se os resultados de todos foram instantâneos, não haveria controvérsias.

Encontrar um dentista alternativo. Eles vêm liderando o movimento para banir o mercúrio do material dentário. Não só o mercúrio, mas todo o metal que precisa ser banido. Se o seu dentista não segue os procedimentos necessários, então você deve encontrar um que siga. As perguntas a serem feitas quando você telefona para um novo consultório odontológico são:

1. Você coloca enchimentos do mercúrio? (A resposta correta é NÃO. Se o fizerem, eles provavelmente não têm experiência suficiente na

utilização de compósitos não metálicos).

2. Você faz canais radiculares? (A resposta correta é NÃO. Se eles não fazem, eles não entendem de uma boa odontologia alternativa.)

3. Você remove tatuagens de amálgama? (A resposta correta é SIM. As tatuagens são peças de mercúrio deixadas no tecido da gengiva.)

4. Você trata cavitação? (A resposta correta é SIM. Por limpeza.) O nome completo da cavitação é osteopatiaalveolar cavitacional. Eles são buracos

(Cavidades) à esquerda do osso maxilar por um dente incompletamente extraído.

O suporte devidamente limpo que é deixado após uma extração

vai curar e encher com osso. Os dentistas rotineiramente

NÃO limpam o suporte por restos de tecido ou osso infectado.

O suporte árido (realmente infectado) é um resultado comum.

Não cicatrizam completamente. Trinta anos depois de uma

extração, a cavitação ainda estará lá. É uma forma de

osteomielite, o que significa infecção óssea.

Noventa por cento ou mais dos consultórios dentários não será capaz de

responder a qualquer das perguntas acima corretamente. Se você permitir que o

trabalho seja feito por um dentista que não entende a importância

da lista acima, você pode ter novos problemas.

Encontrar o dentista adequado primeiramente, mesmo se você tem que viajar centenas de

milhas. Há entre 6.000 e 10.000 dentistas que devem ser capazes de

socorrer. Alguns podem fazer parte do trabalho e encaminhá-lo para um especialista

para fazer o restante. Quinhentos dos mil dentistas podem fazer

tudo.

Custo do tratamento normal é de cerca de US \$ 1.000 para substituição de 6 a

8 restaurações metálicas, incluindo análise e raios-X. Para pessoas

com um metal de enchimento em cada dente, ou para a extração de todos os

dentes (mais dentaduras), pode custar até US \$ 3.000 (ou mais, em alguns

locais).

Lembre-se, quanto mais simples o tratamento, melhor. Se o

dentista diz que ele ou ela podem mudar suas obturações de metal para

plástico, mas que seria melhor coroa-los, diga "NÃO!"

## Orientações para uma boca saudável

Se você tiver que fazer

Obturações de metal, mude para plástico

Obsturação e extração, mude para plástico

Coroas (todos os tipos), mude para coroas de plástico

Ponte dentária, mude para coroas de plástico, parciais

Metais parciais, mude para parciais de plástico (Flexite™)

Dentaduras rosa, mude para limpeza de plástico

Mudança de dentadura de porcelana, mude para dentadura de plástico

Dentes danificados, faça extrações

Os canais radiculares devem ser extraídos

Evitar suportes e implantes

Cavitações precisam ser limpos cirurgicamente

Use coroas provisórias de plástico

Para obturações temporárias, usar Duralon™

A CURA PARA TODAS AS DOENÇAS

If you have	What to do
Metal fillings	change to plastic fillings
Inlays and onlays	change to plastic fillings
Crowns (all types)	change to plastic crowns
Bridges	change to plastic crowns, partials
Metal partials	change to plastic partials(Flexite™)
Pink dentures	change to clear plastic
Porcelain denture teeth	change to plastic denture teeth
Badly damaged teeth	become extractions
Root canals	become extractions
Braces and implants	avoid
Cavitations	need to be surgically cleaned
Temporary crowns	use plastic
Temporary fillings	use Duralon™

FIG. 59 Substituições dentárias.

As diretrizes podem ser resumidas como:

1. Remova todos os metais da boca.
2. Remova todos os dentes infectados e cavitações limpas.

*Dr. Clark: Remover todo o metal significa remover todos os canais radiculares, obturações de metal e coroas. Retire todo o trabalho de pontes dentárias ou feito de metal parcial e nunca colocá-los de volta. Mas você pode sentir-se muito ligado ao ouro, assim, peça ao dentista para dar -lhe tudo o que ele ou ela removeram. Olhe para dentro de si. Você será feliz com a mudança.*

As superfícies superiores das obturações dentárias são mantidas brilhantes por escovação (você engole um pouco do que é removido). Debaxo há manchas e sujeira. Peça para ver suas coroas quando são removidas.

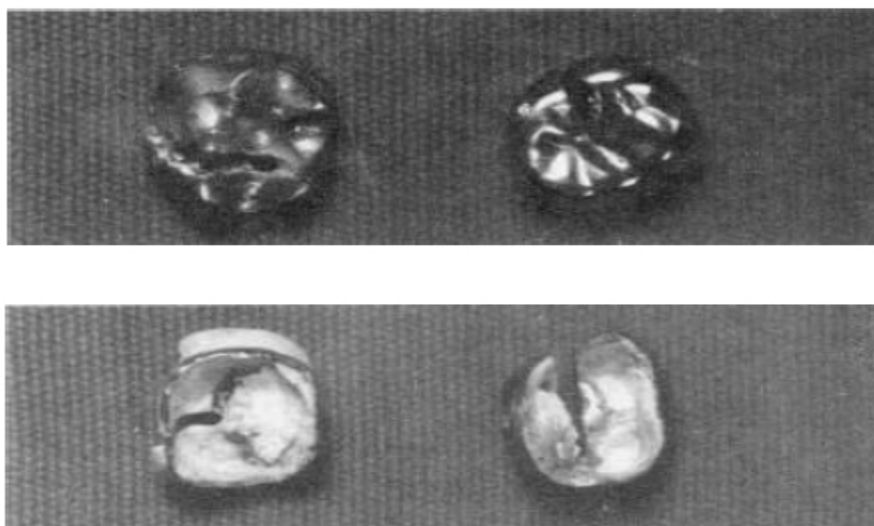

FIG. 60 Topos e fundos de algumas coroas de metal.

O fedor da infecção sob alguns dentes podem ser esmagadores à medida que são puxados. O mau hálito de manhã é devido

a tais infecções dentárias escondidas, não uma deficiência de anti-séptico bucal! Todos os metais devem sair, não importa o quão brilhante está na superfície. Metal não pertence a seu corpo. É um antinatural químico. Faça isso assim que você tiver encontrado um dentista capaz de fazê-lo. Encontrar um dentista com experiência e conhecimento sobre esse assunto. É mais do que substituir culpados reconhecidos como recheios de mercúrio de amálgama. É estar livre de metais por odontologia. Apenas plástico livre de metal deve ser colocado de volta na sua boca.

Dr. Jerome: Se o seu dentista diz-lhe que o mercúrio e outros metais não irão causar quaisquer problemas, você não será capaz de mudar a sua mente. Procurar tratamento em outros lugares! Seu dentista deve fazer um exame de raio-X completo de sua boca. Peça o raio-X panorâmico em vez da habitual série de 14 a 16 raios-X pequenos (chamados de série da boca cheia). O Raio-X panorâmico mostra toda a boca, incluindo as mandíbulas e

fistulas. Isso permite que o dentista veja dentes impactados, fragmentos de raízes, pedaços de mercúrio enterrados no osso e infecções profundas. Cavitações são visíveis em um raio-X panorâmico que não podem ser vistas em uma série de boca cheia.

O custo da remoção de metais deve ser leve.

Demora anos ou décadas para entrar em sua condição atual.

Quando você faz um monte de reparação dental em um curto período de tempo, pode parecer caro. Infelizmente, muitas pessoas estão em uma posição financeira apertada por causa do custo dos anos de tratamento ineficaz, tentando ficar bem.

Seu dentista pode recomendar dentes de coroação para "proteger" ou fortalecê-los. Infelizmente, o próprio conceito de coroação de dentes é falho. Em primeiro lugar, o esmalte é removido de um dente ao prepará-lo para a coroa. Este é um dano permanente e sério!

Muitos dentes, até 20%, podem morrer depois de serem coroados e vão precisar ser extraídos. Por esta razão, você só deve fazer as coroas de substituição e nenhuma nova coroa. Suas

coroas de metal podem ser alteradas para plásticas. (Lembre-se, nenhum metal deve estar à esquerda sob a coroa.)

Se você tem muitas coroas, você deve tê-las todas removidas o mais rápido possível. Mas você não deve gastar mais do que duas horas na cadeira do dentista, de qualquer modo. Isso é muito estresse para o seu corpo.

*Dr. Clark: Não aceitar (IV) tratamentos intravenosos de amálgama durante a remoção. Ambos os sacos de IV e os suplementos usados neles estão poluídos com álcool propílico, benzeno e álcool de madeira.*

Dr. Jerome: É muito bom ter coroas provisórias colocadas em todos os dentes que precisam delas na primeira visita. Você pode então voltar e fazer o tratamento completo ao longo dos próximos 6 a 12 meses. É comum encontrar um dente coroado muito fraco e não vale a pena substituir a coroa, especialmente se você já tem uma

feita parcialmente e poderia incluir seu dente nela.

*Dr. Clark: Nós estamos acostumados a pensar que o plástico é livre de metal. Isso está errado. O original plástico dentário, metilo metacrilato estava livre de metal. Mas a plástica moderna contém metal. O metal é moído finamente e adicionado ao plástico, a fim de torná-lo mais duro, dar-lhe brilho, cor, etc.*

Dr. Jerome: Dentistas não dão comumente informações sobre estes metais utilizados em plásticos. A informação que vem com o material dentário não os lista também. A maioria dos dentistas nunca olham para um livro de materiais dentários depois de se formarem. A ADA, no entanto, tem uma biblioteca cheia de tais informações.<sup>21</sup>

*Dr. Clark: Há muitos metais lantanídeos (solos raros) utilizados em plástico dentário.*

21 Chame a American Dental Association (800) 621-8099 (Illinois (800) 572-8309, Alasca ou Havaí (800) 621-3291). Os membros podem perguntar ao Departamento de Serviços de Biblioteca, não-membros podem pedir por Informação Pública. *Os seus efeitos sobre o organismo a partir da peça dentária não foram estudados. No entanto, a sua capacidade de promover o câncer é*

*conhecida em muitos casos.<sup>22</sup> Apenas plástico isento de metal é seguro.*

Dr. Jerome: Estes são os plásticos aceitáveis; eles podem ser adquiridos em qualquer laboratório dental.

- plástico para dentaduras: metacrilato de metila. Disponível em claro e rosa. Não use rosa.<sup>23</sup>
- plástico para próteses parciais: Flexite™. Disponível em claro e rosa. Não use rosa.
- plástico para recheios: Materiais Compósitos. Este é o material que tem sido utilizado em dentes dianteiros durante 30 anos. Tem sido usado em dentes de trás por 10 anos. Há muitas marcas e existem novos que estão sendo comercializados constantemente. Os novos são muito superiores aos utilizadas por 10 anos e eles vão continuar a melhorar. Eles, no entanto, contém bário ou zircônio para torná-los suficientemente visíveis nos raios-X. Não há alternativas disponíveis sem estes metais.

Dr. Clark: Compósitos com bário não são bons, mas eu não vi a toxicidade suficiente de bário das obturações, neste momento, para aconselhar extração no lugar. Felizmente, uma variedade livre de bário estará disponível em breve para remover este risco para a saúde.

**Dr. Jerome:** Muitas pessoas (e dentistas também) acreditam que porcelana é um substituto muito bom para o plástico. Porcelana é um óxido de alumínio com outros metais adicionados para diferentes cores (brilhos). O metal sai da porcelana! Isto é uma técnica eficaz.

<sup>22</sup> Túlio e itérbio foram estudados para seus tumores – agilidade de pesquisa. Consulte a página 321 do livro ÍONS DE METAL EM SISTEMAS BIOLÓGICOS, vol. 10, de carcinogenicidade e de íons metálicos. Editora Helmut Sigel de 1980.

<sup>23</sup> A cor rosa a partir do mercúrio ou cádmio é adicionada ao plástico.

Porcelana não é recomendada. Às vezes, os enchimentos compostos brancos são chamados de obturações de porcelana, mas não são. Também exigem mais estrutura do dente a ser

removido. Se tiver uma grande ponte dentária, que não pode ser substituída por ponte de plástico, por não ser forte o suficiente. A grande ponte deve ser substituída por uma parcial removível (Flexite™).

Os métodos usados para remover metais e infecções são técnicas complicadas. Veja informações dentárias em *Fontes*.

*Dr. Clark: Eu gostaria de agradecer ao Dr. Jerome por suas contribuições nesta seção, e seu trabalho pioneiro na odontologia metalfree. Espero que mais dentistas adquiram suas técnicas.*

## **Horrores da odontologia metal**

Por que são os metais altamente tóxicos colocados como materiais em nossas bocas?

Porque nem todos concordam sobre o que é tóxico em certo nível. Somente

décadas atrás, o chumbo era comumente encontrado em tintas, e até

recentemente, na gasolina. Chumbo não era menos tóxico, então, estávamos apenas

menos informados! O governo estabelece padrões de toxicidade, mas

os "padrões" de mudança como mais pesquisas são feita (e mais

do que as pessoas dizem). Você pode fazer melhor do que o governo ao

deixar cair o seu padrão de metais tóxicos para zero! Simplesmente remova-os.

O debate ainda nos deixa furiosos sobre recheios de amálgama de mercúrio. Ninguém

contesta a extrema toxicidade de compostos de mercúrio e vapor de mercúrio.

A ADA considera recheios de amálgama de mercúrio seguros

porque eles não vaporizam ou formam compostos tóxicos a um

grau significativo. Os opositores citam estudos científicos que

implicam amálgamas de mercúrio como causadoras de doenças. Muitos dentistas são

defensores dos recheios de amálgama de mercúrio, simplesmente porque eles são aceitos

pela ADA, acreditando que os protege de

contenciosa negligência. Por que arriscar sua saúde e vida com estas

opiniões? Lembre-se de tudo o que corrói e infiltra-se,

assim como as amálgamas.

O cádmio é usado para fazer a cor rosa em dentaduras! Cádmio

é cinco vezes tão tóxico como chumbo, e está fortemente ligado à alta

pressão sanguínea.

Ocasionalmente, tálio e germânio são encontrados juntos em

restaurações de amálgama de mercúrio dentárias. Tálio provoca dor na perna,

fraqueza na perna e paraplegia. Se você está em uma cadeira de rodas sem um

diagnóstico muito confiável, tenha todo o metal removido da sua

boca. Pergunte ao dentista para lhe dar as moagens. Tentar

analisá-las para tálio, utilizando os métodos disponíveis mais sensíveis,

possivelmente em um instituto de pesquisa ou universidade.

Eu fiquei espantada ao encontrar o tálio em amálgamas de mercúrio! Isto

não poderia ser colocado lá intencionalmente, olhe o quão tóxico é:

**TEJ500 RH: 3**

### **COMPOSTOS DE TÁLIO**

Tálio e seus compostos estão na Lista da Comunidade de Direitos.

THR: Extremamente tóxico. A dose letal para um homem por ingestão do mesmo

é de 0,5-1,0 grama. Efeitos são cumulativos e com contínua toxicidade por exposição ocorre em níveis muito mais baixos. Principais efeitos sobre o sistema nervoso, pele e trato cardiovascular. O sistema nervoso periférico pode ser gravemente afetado com a morte - volta das mais longas fibras sensoriais e motoras. Órgãos reprodutivos e o feto são altamente susceptíveis. Intoxicação aguda tem seguido a ingestão de quantidades tóxicas de tálio - um creme depilatório e ingestão acidental ou suicida de veneno de rato. Envenenamento agudo resulta em inchaço dos pés e pernas, artralgia, vômitos, insônia, hiperestesia e parestesia [dormência] das mãos e pés, confusão mental, polineurite com graves dores nas pernas e lombos, paralisia parcial das pernas com reação de degeneração, dores de angina semelhante, nefrite, emaciação e fraqueza, linfocitose e eosinofilia. Sobre a 18º dia, a perda completa do cabelo no corpo e na cabeça pode ocorrer. Envenenamento fatal tem sido conhecido para ocorrer. A recuperação requer meses e pode ser incompleta. Envenenamento industrial é reportado por causar descoloração do cabelo (que mais tarde

cai), dor nas articulações, perda de apetite, fadiga, dor intensa entre as pernas, albuminúria, eosinofilia, linfocitose e neurite óptica seguida por atrofia. Casos de intoxicação industrial são raros, no entanto. Tálio é um *teratogen* experimental [usado para induzir defeitos de nascimento para estudo]. Quando aquecido à decomposição eles [sic] emitem altamente gases tóxicos de Tl [tálio]. Veja também TÁLIO e compostos específicos.<sup>24</sup> *FIG. 61 Extrato de tálio. (Não há esta figura no livro original)*

Poluição por tálio me assusta mais que o chumbo, cádmio e mercúrio combinados, porque é completamente insuspeito. Seu último uso principal, veneno de rato, foi banido na década de 1970. Cada paciente de cadeira de rodas que eu testei foi positivo para o tálio! O atual uso de tálio está no Ártico / termostatos da Antártida. Quando adicionado ao mercúrio, o mercúrio fica líquido a temperaturas mais baixas. São fornecedores de mercúrio, em seguida, fornecendo a indústria odontológica com amálgama contaminada?

A causa do câncer ou ação carcinogênica de metais tem sido estudados durante muito tempo, embora não se chame a atenção por nossas agências reguladoras. Um livro científico sobre o assunto foi publicado em 1980.<sup>25</sup> Uma tabela deste livro é mostrada na página 431. Podemos ver que compostos de cromo e níquel são os metais mais cancerígenos. O níquel é usado em coroas de ouro, chaves e coroas das crianças!

<sup>24</sup> Propriedades Perigosas de Materiais Industriais, 7ª ed. por N. Irving Sax e Richard J. Lewis Sr., Van Nostrand, Reinhold N.Y. De 1989.

<sup>25</sup> O título é de carcinogenicidade e de íons metálicos. Volume 10 de uma série chamada *Íons Metálicos em Sistemas Biológicos*, editado por Helmut Sigel. Uma biblioteca de química em universidade deve ter este livro. Tem um fascinante capítulo sobre as leucemias por dois cientistas da Academia de Ciências da URSS, E. L. Andronikashvili e L. Mosulishvili. Seus brilhantes trabalhos e discussões foram em grande parte responsáveis pela minha busca de todo o assunto do câncer.

Nota-se que a forma de metal é muito importante. Por exemplo, crômio é um elemento essencial de fator de tolerância à glicose, mas a maior parte dos seus outros compostos são extremamente tóxicos. Geralmente,



compostos xenobióticos (estrangeiros) são para serem evitados! Metal não pertence ao nosso alimento ou nossos corpos.

## Recompensas dentárias

Depois de sua boca estar com metal e infecção, observe se a sua condição sinusal,

- zumbido no ouvido, glândulas do pescoço aumentadas, dor de cabeça, baço aumentado, condição de inchaço, dor no joelho, dor no pé, dor no quadril, tonturas, ossos doloridos e articulações - melhoram.

Manter um pequeno caderno para anotações dessas melhorias. Ele vai mostrar que os sintomas vieram originalmente de seus dentes. Os sintomas muitas vezes voltam! Então, volte para o seu dentista, para procurar uma infecção oculta sob um ou mais de seus dentes, ou no que os dentes tiveram uma vez! A infecção pode ser a causa do zumbido, ATM, artrite, dor de garganta, perda de equilíbrio e ataques cardíacos!

Dentaduras podem ser bonitas. Claro, o plástico não é natural, mas é o melhor compromisso que pode ser feito para restaurar a sua boca.

Pelo menos não é carregado positivamente como os metais; não pode configurar uma corrente elétrica nem um campo magnético em sua boca, os quais podem ser prejudiciais.

Não se deixe influenciar por argumentos de que o plástico não é tão forte como o metal.

Você vê dentaduras em todos os lugares e eles parecem fortes o suficiente para comer.

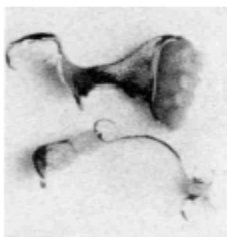

*FIG. 62 Mais metal dental.*

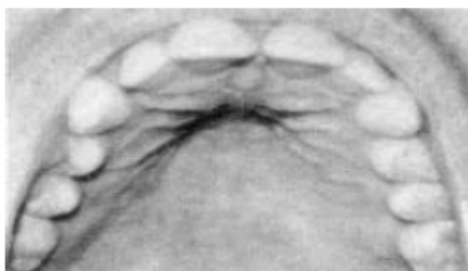

FIG. 63 Bonita dentadura de plástico na boca.

Você dirá  
que os metais "nobres"  
como ouro e prata platinado estão OK, que eles são "inertes" e não corroem ou  
infiltram. Nada poderia ser mais falso. Você pode mantê-los  
brilhantes pela ação de polimento constante de sua pasta de dentes. Mas se  
você olhar para o lado, a vista é assustadora. Tudo  
mancha e tudo se infiltra. Você não esperaria até mesmo um  
ouro ou moeda de prata que  
seja abandonado em uma fonte  
50 anos atrás, para ser  
intacta. Como o metal corrói,  
o seu corpo o absorve!  
No câncer da mama, especialmente,  
você encontra os  
metais de peças dentárias  
dissolvidos e acumulados  
na mama.  
Eles vão deixar a  
mama se você limpá-los para fora de sua boca (por dieta, corpo, casa).  
Os cistos encolhem e simplesmente desaparecem. Não há necessidade de fazer a cirurgia!

## Dieta de Limpeza

### Café da manhã

Cozinhe o cereal a partir do zero. Não coma cereais frios; tem  
numerosos solventes e bolores. Comprar cereais quentes que dizem "sem sal  
acrescentado", como o creme de trigo, aveia de punhal ou aveia  
antiquada, 26 milho, farinha de milho, creme de arroz, ou *Wheatena*.  
26 Flocos de aveia tem 235 mcg de níquel por porção de 4 onças, obtidos do  
cilindro de madeira, de acordo com a Valores de Comidas 14th ed. por Pennington  
e Church, 1985. Eu só tenho encontrado níquel em "um minuto" ou  
"instantânea" variedade de aveia, no entanto.



FIG. 64 Metal feio na boca.

Cozinhe isso com leite para adicionar valor nutritivo. Adicione seu próprio (não de alumínio) sal e uma pitada de vitamina C antes de cozinhar. Faça granola de uma receita (ver Receitas). Use mel ou açúcar mascavo. Adicione as passas que foram mergulhadas durante 5 minutos em água com vitamina C. Use batedura de creme ou manteiga (ambos cozidos) se você precisa ganhar peso. Não é uma deliciosa maneira de começar seu dia? Adicione a canela para temperar, ou frutas congeladas e mel.

Ou comece o dia com batatas fritas, um ovo, e um copo de leite. Não se preocupe com o colesterol, pois você estará fazendo a limpeza do fígado de qualquer maneira. (Foi-nos dito que os ovos carregam bactérias Salmonella.

Eu achei Salmonellas apenas na casca e na caixa, nunca dentro do ovo! Poderiam os pesquisadores terem acidentalmente transferido as bactérias a partir da casca para o interior enquanto eles estavam testando?)

O leite deve ser de 2% ou mais gordura de manteiga porque o cálcio no leite não pode ser absorvido sem pelo menos esta quantidade de gordura. Comer iogurte caseiro e adicionar mel ou conservas caseiras você mesmo. Você precisa de 3 xícaras de um produto de leite por dia. Leite caseiro é bom. Se você não tolerar o leite, e obter diarreia a partir dele, tente um comprimido de leite *digestant*. Começar com apenas ¼ copo de cada vez. Não escolha leite com chocolate. Não há substituto para o leite; comprimidos de cálcio não são satisfatórios.



FIG. 65 Cereais matinais não poluídos.

Vegetais são importantes, embora ricos em cálcio, não lhe dão cálcios *disponíveis*, a menos que você compre um espremedor de sumos e faça suco de vegetais

fora disso. Comer peixe pode lhe dar uma grande quantidade de cálcio, mas em pequenos ossos escondidos no peixe. Não tente removê-los. Enlatado de salmão tem uma grande quantidade de cálcio; atum não. Em um dia que você come peixes, você não precisa de leite. O leite de cabra é provavelmente melhor que leite de vaca, mas mais difícil de se acostumar.

## **Almoço**

Cozinhar seus alimentos a partir do zero. Não comece a dieta com latas ou pacotes ou itens para alguma receita congelada. Na verdade, não se incomode com quaisquer receitas extravagantes. Basta cozinhar dois ou três vegetais para o almoço e comê-los com manteiga e sal ou molhos caseiros.

Complete com pão e leite, além de frutas (não enlatadas ou congeladas).

A sopa é uma boa mudança. Cozinhá-la com todos os legumes que você pode encontrar. Não comece com uma lata ou pacote ou cubo. Use um pouco de cebola e ervas genuínas para dar-lhe o entusiasmo. Tomilho e feno-grego, juntos, fazem uma combinação saborosa que você pode comprar em cápsulas. Somente separe e tempere.

Se tudo isso é muito trabalho, faça o suco de vegetais frescos uma vez por semana e congele o suficiente para que você pode tenha uma refeição diária nutritiva apenas derramando um copo do mesmo, juntamente com pão e iogurte ou leite.

## **Nunca perca peso durante a doença**

Esta é uma regra baseada no senso comum. Uma dieta de perda de peso deve esperar pelo menos dois anos.

Cozer o seu próprio pão! Eu achei aflatoxinas em pão comercial depois de apenas quatro dias em minha caixa de pão, mas em nenhum pão caseiro, mesmo depois de duas semanas! A aflatoxina é a mais potente cancerígena e imunossupressora. A aflatoxina é a toxina em sua dieta que o impede de limpar álcool propílico do seu corpo (Ver 382)! A aflatoxina é uma substância feita pelo mofo; o pão inicia seu mofo na prateleira supermercado. Não compre pão envolto em plástico.

Nunca salvar alimentos mofados, se frutas, pães ou sobras na geladeira. Jogá-los fora. Comprar um pão do fabricante. Ele pode fazer tudo, incluindo cozer o pão. Usar (não bromada) farinha crua e adicionar ½ colher de chá de pó de vitamina C por pão para ajudar a retardar o mofo ainda mais (ele também faz com que o pão cresça).

## **Ceia**

Cozinhar o jantar a partir do zero. Enfatize peixe como comida animal, não carne, carne de porco, peru ou frango. Não compre migalhas de pão, use o seu. Não compre massa, faça o seu próprio. Use ovos naturais, e não substitutos. Lave as mãos após manusear carne crua ou

OVOS.

Faça a sua própria salada e molho de salada de azeite, suco de limão fresco ou vinagre branco destilado (vinagre de cidra de maçã tem aflatoxinas), mel, sal e ervas para dar sabor. Se sua digestão não é forte o suficiente para vegetais crus ou frutas, faça suco. Obtenha um espremedor resistente e faça o seu suco com metade cenoura e metade a partir de vegetais como aipo, abóbora, alface e brócolis. Faça o seu próprio molho de tomate com tempero de ervas puras, não a partir de entreabertos ou latas (casa de alimentos enlatados são muito boas, é claro, desde que não sejam feitas em uma panela de alumínio grande com sal contendo alumínio). Cozinhe as batatas comuns, não variedades instantâneas. Descascá-las para se livrar de ácido kójico (micotoxinas) e escopolamina (a parte verde). Faça purê de batatas a partir do zero, com leite, e não por caixa de batatas, nem salgadinhos nem batatas fritas. Batatas fritas e salgadinhos foram feitos em gordura química chamado "hidrogenada." Há uma grande quantidade de níquel em gorduras hidrogenadas.<sup>27</sup> Frite as batatas na manteiga, banha de porco ou azeite. Encontre manteiga que não esteja envolvido em lâmina e não for salgada. Salgue a sua própria manteiga, usando o sal livre de alumínio.<sup>28</sup> Não embrulhe as batatas em papel alumínio para assar, faça o revestimento com manteiga ou azeite. Não coma as cascas.

## **Não comer carne de porco que não foi cozida completamente.**

Outros animais estão parasitados como nós, cheios de vermes e Schistosomes em todas as fases imagináveis, e se o sangue os transporta, não estaríamos comendo parasitas vivos se comêssemos animais em estado bruto? Fomos ensinados a cozinhar completamente qualquer carne de porco, peixe ou frutos do mar. Agora, temos de cozinhar completamente qualquer carne, frango ou peru. Devem estar à temperatura de ebulição (212 ° F ou 100 ° C) durante 20 minutos. Congelamento não é adequado. Carnes enlatadas são seguras de parasitas vivos, mas não são recomendadas devido aos produtos químicos adicionados.

## **Bebidas**

Beba 6 tipos de bebidas:

- leite • sumos de vegetais
- Água • chás de ervas
- sumos de fruta • caseira (veja Receitas)

<sup>27</sup> 114 mcg / 100 g. Retirado de Valores de Comidas, 14ª ed. Por Pennington e Church de 1985.

<sup>28</sup> O sal tem alumínio para mantê-lo da aglutinação. Comprar o sal que tenha carbonato de magnésio como agente anti-aglomeração. O sal do mar deve ser cozido durante 5 minutos a 400 ° F para destruir mofos. Ou comprar sal quimicamente puro (Veja Fontes).

Isso significa ficar fora da cafeína. E se você já está cansado, isto significa que você pode ser ainda mais cansado por um curto

tempo. Você pode ter dores de cabeça de retirada também. Mas eles só vai durar 10 dias. Marque no seu calendário e conte os dias. Tomar remédio para dor de cabeça, se necessário, mas certifique-se que não contém cafeína. Para a energia, para substituir a cafeína, tomar uma arginina (500 mg, veja Fontes) ao levantar-se de manhã e antes do almoço. Logo você não vai precisar dela.

Reduzir o café, descafeinado, refrigerantes e

bebidas em pó não substituem. Você deve estar completamente desligado dos mesmos. Eles contêm muitos

solventes tóxicos devido a métodos de produção não regulamentados e são descuidados.

Grande parte é importada e não podem ser suficientemente regulamentados.

Apesar de cereais (potáveis), o álcool é o recomendado

substituto para o álcool propílico, isso não significa que você pode com segurança bebê-lo. Não é aconselhável beber qualquer tipo de álcool, pelo menos, até que esteja totalmente recuperado.

1. Leite: 2% ou superior, beber três copos por dia, 8 onças. Alternar as marcas. Soro de leite coalhado. Iogurte caseiro é bom.

O leite de cabra também. Comece com ¼ xícara e aumente gradualmente, se você não está acostumado com o mesmo. Se você não beber leite porque lhe dá mais muco, tente beber leite de qualquer maneira. Se você tem outras

reações, como diarreia, tente comprimidos *digestant* de leite (disponível em lojas de saúde alimentar). O leite é valioso demais para evitar: há muitas

substâncias químicas indesejáveis na maioria das marcas de leite, mas é livre de solvente e muito nutritivo, livre de mofo. A única exceção deve ser para sintomas graves, como inchaço, colite, gripe ou diarreia crônica.

Mas todo o leite, de cabra ou vaca, está contaminado com

*Salmonella* e *Shigella*, bem como estágios de parasita.

Os bovinos são imunizados contra *Salmonella*, mas isso não

evita a sua persistência no intestino. Todos estes são muito prejudiciais.

A pasteurização não mata todos eles. Apenas o aquecimento a uma fervura de laminação faz com que o leite seja seguro. Para fazer isso da maneira mais fácil, despeje 1 ou 2

quartos de leite em depósito de água quente esmaltado ou jarra de vidro no forno.

Ficar na cozinha enquanto está ligado. Quando as bolhas

sobem para indicar que estão fervendo. desligue o fogo. Você pode jogar

a "pele". Despeje em um frasco de vidro e leve à geladeira. Outra fácil

maneira, é usar uma panela de pressão que mantém vários frascos de meio litro de

leite. Todos os produtos lácteos que só foram pasteurizados estão ainda

contaminados. A ultra-pasteurização não melhora a situação.

Os produtos lácteos que não podem ser esterilizados não devem ser consumidos.

Pode ser possível encontrar leite esterilizado em recipientes de papel sobre a

prateleira de loja, não na geladeira; Se não fosse esterilizado iria

faltar em um dia! Leite em lata tem a poluição solvente.

Leite em pó tem tanto a poluição solvente como bacteriana.

2. Água: 2 litros. Beba um litro ao levantar-se de manhã,

outro litro no período da tarde, em algum momento. A torneira de água fria

pode estar trazendo-lhe cádmio, cobre ou chumbo, mas é mais seguro do que

água comprada, o que inevitavelmente tem solventes. Deixá-la correr

antes de usá-la. Filtros são bastante inúteis, porque a poluição da água

vem em ondas. Uma única onda de PCB contamina seu filtro.

Toda a água que você usa após este aumento agora está poluída, assim você vai estar recebendo-a cronicamente, enquanto que a água não filtrada é limpa novamente depois de passar. Até que você possa testar a sua própria água de solventes, PCBs e metais, nenhum filtro caro vale a pena o investimento. Um filtro de carbono puro de baixo custo que é substituído a cada mês pode melhorar a sua água da torneira.

Jarros equipados de plástico inflexível com um conjunto de filtros de carbono estão disponíveis (ver Fontes). Nunca compre filtros com prata ou outros produtos químicos, mesmo se eles estão apenas adicionados ao carbono. Mantenha o filtro estéril por imersão em diluição semanal de álcool de cereais.

3. Suco de fruta: fresco espremido somente. Algumas lojas o fazem enquanto você espera. Se congelam alguns, você poderia comprar os recipientes congelados. Sumos de fruta engarrafados têm vestígios de numerosos solventes, como o fazem os concentrados congelados, como fazem os adoráveis refrigerados, não comprá-los. Você tem que vê-los sendo feitos, mas atenção: Recentemente fui a um bar de sumos onde fizeram tudo fresco, diante dos meus olhos. E os vi tomar o fruto correto do frigorífico e pulverizá-lo com uma lavagem especial "para se livrar de quaisquer pesticidas", em seguida, colocado um detergente especial para limpar a lavagem! Então, ao invés de ficar vestígios de pesticidas, eu tenho vestígios de álcool propílico! <sup>29</sup> Outro supermercado tinha uma máquina que apertou as laranjas enquanto assistia. Mas se você não os viu preenchendo os jarros, você perdeu de vê-los a adicionar uma colher de sopa de concentrado, de uma garrafa oculta, para dar-lhe um melhor sabor. Ainda se qualifica como "suco de laranja 100% espremida fresca", mas graças à concentração de tolueno e xileno! O melhor de tudo, comprar um espremedor de sumos, selecione completamente frutas não trituradas, lave com água e faça seu próprio suco (o suficiente por uma semana, congelado em meia garrafa de cerveja de plástico). Para mais forte sabor, deixe um pouco da casca no suco.

4. Suco de vegetais: fresco, ou apenas congelado. Se você ou um amigo estaria disposto a fazer o suco fresco, este seria muito melhor que o suco adquirido. Comece com suco de cenoura. Descasque as cenouras (não raspá-las, é muito fácil deixar escapar pequenas manchas de sujeira) e retire todas as manchas com cuidado, em seguida, enxagüe. Beba ½ copo por dia. Depois que você estiver acostumado a isso, adicionar outros legumes e verduras para o suco para compensar metade. Use aipo, alface, repolho, pepino, beterraba, abóbora, tomate, tudo cru, quais normalmente tem em sua geladeira. Em seguida, beba um copo por dia.

5. Chá de ervas: fresco ou a granel embalado. Variedades do saquinho de chá são bolorentas. Comprar coador de chá não-metálico (bambu é comum).

Adoce com mel ou açúcar mascavo com vitamina C adicionada.

6. Bebida caseira. Se você vai sentir falta do seu café ou descafeinado, tente água simplesmente quente com creme de leite fervido.

Adoce com mel. Por favor, veja Receitas para muito mais sugestões.

<sup>29</sup> Sim, eu peguei uma amostra da lavagem para testar.

## Horrores de bebidas comerciais

Bebidas comerciais são especialmente tóxicas devido aos vestígios de solventes que sobraram do processo de fabricação. Existem solventes em bebidas descafeinadas, chás de ervas (não individuais), refrigerantes, bebidas com *Nutrasweet*<sup>TM</sup>, cafés aromatizados, misturas de dieta e saúde, sumos de fruta, mesmo quando o rótulo afirma "não concentrado" ou "fresco do pomar," ou "100% puro."

É permitido usar solventes para máquinas limpas utilizadas no engarrafamento (por favor, olhe novamente para a página 423)! Também é permitido o de solventes para fazer oleorresinas de especiarias, que são utilizados como aromatizantes.

**21 CFR 173,240 ( Edição 4-1-94) Álcool isopropílico.**

Álcool isopropílico pode estar presente nos seguintes gêneros alimentícios sob as condições especificadas:

(A) Em oleorresinas de especiarias como um resíduo da extração do tempero, a um nível não superior de 50 partes por milhão.

(B) em óleo de limão, como um resíduo na produção do óleo, a um nível que não exceda 6 partes por milhão.

(C) [Discuta a sua utilização em extrato de lúpulo.]

**Aqui está um resumo de outros solventes mencionados:**

**Parágrafo do resíduo de solvente admissível**

**Em especiarias de oleorresinas em 21 CFR**

Acetona 30 ppm 173,210

Dicloroetano 30 ppm 173,230

Álcool metílico a 50 PPM 173,250

Cloreto de metileno a 30 ppm 173,255

Hexano 25 ppm 173,270

Tricloroetileno 30 PPM 173,290

Solvent	Allowable residue in spice oleoresins	Paragraph in 21 CFR
Acetone	30 PPM	173.210
Ethylene dichloride	30 PPM	173.230
Methyl alcohol	50 PPM	173.250
Methylene chloride	30 PPM	173.255
Hexane	25 PPM	173.270
Trichloroethylene	30 PPM	173.290

*FIG. 66 Usos legais de solventes nos alimentos.*

Eu encontrei todos estes solventes e outros em bebidas comerciais! Alguns dos solventes que tenho encontrado são muito tóxicos para serem pensados! No entanto, você pode construir o aparelho de teste, comprar alimentos em sua mercearia, e tabular seus resultados próprios. Eu espero que você faça, e eu espero que você ache que a comida em sua área é mais limpa do que a minha! Lembre-se que o Sincrômetro só pode determinar a presença ou ausência de algo, não a concentração. Pode haver apenas algumas partes por bilhão, mas uma pessoa doente tentando ficar bem não pode pagar por qualquer ingestão de solvente. Para essa matéria, nenhum de nós deveria tolerar qualquer um destes:

- Acetona em bebidas carbonatadas

O benzeno na água potável comprado em loja (incluindo destilada), suco de frutas (incluindo variedades de saúde)



- O tetracloreto de carbono na água potável comprado em loja
- Decano em alimentos e bebidas de saúde
- Hexanos em descafeinados
- hexanodiona em alimentos saborosos
- Isoforona em alimentos saborosos
- cetona metil-butil e etil-metil-cetona em alimentos saborosos
- O cloreto de metileno em sumo de fruta
- Pentano em descafeinados
- álcool propílico em água engarrafada, sucos de frutas comerciais, bebidas comerciais.
- tolueno e xileno em bebidas carbonatadas
- tricloroetano (TCE), etileno TC em alimentos saborosos
- álcool de madeira (metanol) em bebidas carbonatadas, bebidas dietéticas, Misturas de chás de ervas, água comprada em loja, fórmula infantil.

Se você permitiu que uma pequena gota de querosene ou limpeza do tapete fluido entrasse no alimento de animal de estimação todos os dias, você não esperaria seu animal de estimação ficar doente? Por que você não espera estar doente com estes solventes na sua alimentação diária? Imagino que esses solventes são apenas pequenas quantidades, introduzidas pelo equipamento de esterilização, o processo de fabricação, e a adição de aroma ou cor. Sabores e cores para a alimentação devem ser extraídos de alguma forma a partir das folhas ou casca ou feijão de onde provêm. Mas até métodos seguros são inventados, para o alimento que deve ser considerado inseguro para consumo humano (ou animais de estimação ou de gado!).

## **Preparo da comida**

Cozinhar seus alimentos em vidro, esmalte, cerâmica ou tachos e panelas. Jogue fora todos os utensílios de metal, envoltório da lâmina, e saleiros de metal tampados se você nunca mais utilizá-los novamente. Se você não planeja para fritar muito (apenas uma vez por semana), você pode manter o Teflon™ ou Silverstone™, caso contrário, obtenha uma panela com revestimento esmaltado. Agitar e servir alimentos com madeira ou utensílios de plástico, não de metal. Se tiver o trato urinário recorrente de infecções, você deve reduzir ainda mais o seu contato de metal; comer com talheres de plástico. Decorativos utensílios de plástico resistentes podem ser encontrados em lojas de equipamentos e parques de campismo. Não beber em copos de isopor (estireno é tóxico). Não comer torradas (muitas torradeiras cospem tungstênio sobre todo o seu pão e fazem benzopirenos também).



FIG. 67 Algumas bebidas inseguras.

Não compre coisas feitas com fermento em pó (tem alumínio) ou cozidas em panelas de alumínio. Escolha produtos feitos com bicarbonato de sódio e vendidos em papel ou panelas de fornos. Não execute o seu consumo de água através do congelador, nascentes ou geladeira. Não aqueça sua água em uma máquina de café ou chaleira. Não use um jarro de plástico térmico (o invólucro de plástico tem lantanídeos), seu interior deve ser de vidro. Não beber de uma garrafa de água pessoal (ela começa a produzir bactérias) a menos que esterilize-a diariamente.

Por que ainda estamos usando panelas de aço inoxidável quando contém 18% de cromo e 8% de níquel? Porque é à prova de ferrugem e brilhante e não podemos ver qualquer deterioração. Mas todos os metais escoam! Jogar as panelas de metal. Obter seus minerais essenciais a partir de alimentos, não panelas.

Nunca, nunca beber ou cozinhar com a água de sua torneira quente. Se você tem um aquecedor elétrico de água quente, o aquecimento libera elemento de metal. Mesmo se você tiver um aquecedor de água quente a gás, a água aquecida contém lixívia de metais ou colas de suas tubulações. Se sua torneira da cozinha é do tipo alavanca única, certifique-se que está totalmente fria para cozinhar. Ensine às crianças esta regra.

## Diretrizes de alimentos

É impossível lembrar de tudo sobre todos os alimentos, mas em geral, não compre alimentos que são altamente processados. Aqui estão alguns alimentos; veja se você consegue adivinhar se eles devem estar em sua dieta ou não.

Pães Sim, mas apenas de uma padaria, e nunca embalados em plástico.

torradas Não. Tem benzopireno e tungstênio. Sim, se forem feitas em uma assadeira ou em uma frigideira.

queijo Sim, se usado em pratos cozidos.

frango Só se cozido durante 20 minutos e fervidos como na sopa, ou enlatados (nunca preparar

A CURA PARA TODAS AS DOENÇAS

frango cru).

vinho no jantar Não.

Escolha marcas com a menor lista de ingredientes. Alternar marcas a cada vez que você compra.

manteiga de amendoim Sim, se você moer e adicionar ¼ colher de chá.

vitamina C em pó como você moe.

queijo cottage Não, ele não pode ser esterilizado com facilidade.

sobremesas Sim, mas, novamente, apenas se aromatizada com extratos seguros.

arroz Sim, se a vitamina C é adicionada antes de cozinhar.

Use branco somente, marrom é muito mofado.

massas Sim, com molho caseiro e vitamina C.

Jell-O™ Não, não tem sabor artificial e cor.

pratos de ovos Sim, mas não "imitação", livre de colesterol ou variedades de redução do colesterol.

peixe, marisco Sim!

alimentos de soja (tofu) Não. É o processamento extenso com impurezas

Sopa Sim, se temperada apenas com ervas (sem cubos de caldos de carne).

açúcar Sim, turbinado ou marrom se tratados com vitamina C.

chá de erva Sim, se não estão em um saco e não numa mistura de ervas.

bolo de queijo Sim.

breads	Yes, but only from a bakery, and <u>never</u> wrapped in plastic.
toast	No. It has benzopyrene and tungsten. Yes, if made on a cookie sheet or in a frying pan.
cheese	Yes, if used in baked dishes.
chicken	Only if cooked for 20 minutes at boiling point, as in soup, or canned (never prepare raw chicken yourself).
wine with dinner	No.

peanut butter	Yes if you grind it yourself and add ¼ tsp. vitamin C powder as you grind.
cottage cheese	No, it can't be sterilized easily.
desserts	Yes, but again, only if flavored with safe extracts.
rice	Yes, if vitamin C is added before cooking. Use white only, brown is too moldy.
pasta	Yes, with homemade sauce and vitamin C.
Jell-O™	No, it has artificial flavor and color.
egg dishes	Yes, but not "imitation", cholesterol-free or cholesterol-reduced varieties.
fish, seafood	Yes!
soy foods (tofu)	No. It's the extensive processing that taints it.
soup	Yes, if seasoned only with herbs (no bouillon cube).
sugar	Yes, turbinado or brown if treated with vitamin C.
herb tea	Yes, if not in a bag and not in a mixture of herbs.
cheesecake	Yes.

FIG. 68 Alguns bons alimentos.

## Jantar fora

Restaurantes (exceto "fast food") são geralmente bastante seguros para comer. Aqui estão algumas coisas a fazer e não fazer;

Transportar o seu próprio sal, livre de alumínio, e vitamina C em pó com você.

Pergunte por talheres de plástico.

Não beber a água da torneira.

Solicite leite fervido, não apenas no vapor.

Não comer ou beber em isopor. Se as comidas sobram, coloque-as em recipientes de plástico transparente, ou peça para forrar o recipiente de isopor com papel ou plástico, forre o copo de isopor com um plástico folgado.

Não use o ketchup e condimentos (eles têm ficado parados por muito tempo).

Aqui está uma lista de coisas que são geralmente seguras por ordem:



*FIG. 69 Todos os pães que eu testei tinham mofo quando estavam em plástico.*

Como você vê os seus sintomas desaparecerem, um após o outro, você vai sentir a mágica da cura. Muitos doentes têm 50 ou mais sintomas para começar! Eles poderiam preencher duas folhas de papel, panquecas, Francesas torradas, *waffles*

Não use um xarope de imitação (tem benzoato), use mel no lugar.

ovos de qualquer tipo, exceto mal cozidos e mexidos. O branco deve ser sólido.

batatas fritas Se levemente fritas, e não fritas.

Sopa Apenas se nada mais há disponível.

(provavelmente veio em uma lata e foi cozida em uma panela de alumínio e está cheia de sal aluminizado.)

sanduíches vegetarianos

Mas há produtos de soja (também processados).

batatas assadas ou cozidas

Use apenas molho de queijo, traga seu próprio sal, não comer a pele.

legumes cozidos como brócolis, couve de Bruxelas, beterraba, milho, polpa, e assim por diante.

saladas de vegetais, não coma os croutons, pedaços de bacon e qualquer coisa que não parecem frescas.

pratos vegetarianos, mas sem ingredientes de soja e/ou molhos.

ketchup fresco, OK.

pão e biscoitos brancos apenas, não torrados, sem variedades de "livre colesterol".

peixe e marisco. Qualquer um, mas bem fritos (o óleo pode ter benzeno): cozidos, fervidos,

bolinhos de peixe, cocktails de frutos do mar, etc.

comida mexicana. Qualquer um dos vários pratos assados.

comida chinesa. Exceto pratos com tofu ou MSG.

chávena de frutas. Com mel e canela.

tortas de frutas, bolos de frutas. Mas sem sorvete (cada sabor tem benzeno).

limão ou torta merengue de lima

Mime-se.

## A CURA PARA TODAS AS DOENÇAS

pancakes, French toast, waffles	Don't use their imitation syrup (has benzoate), use honey instead.
eggs	Any style except soft boiled and scrambled. The white should be solid.
hash browns	If lightly fried, not deep fried.
soup	Only if nothing else is available. (It probably came in a can and was cooked in an aluminum pot and is full of aluminized salt.)
vegetarian sandwiches	But no soy products (too processed).
baked or boiled potatoes	Use only cheese sauce, bring your own salt, don't eat the skin.
cooked vegetables	Broccoli, Brussels sprouts, beets, corn, squash, and so forth.
vegetable salads	Don't eat the croutons, bacon bits, and anything that doesn't look fresh.
vegetarian dishes	But no soy ingredients and or sauces. Fresh ketchup OK.
bread and biscuits	White only, not toasted, not "cholesterol-free" varieties.
fish and seafood	Anything but deep fried (the oil may have benzene) is fine: baked, steamed, fish cakes, seafood cocktails, etc.
Mexican food	Any of the numerous baked dishes.
Chinese food	Except dishes with tofu or MSG.
fruit cup	With honey and cinnamon.
fruit pies, cobblers	But not with ice cream (every flavor has benzene).
lemon or lime meringue pie	Indulge yourself.

FIG. 70 Boas comidas de restaurantes.

Um sintoma em cada linha. Pode ser bastante chocante ver uma lista de todos os seus sintomas.

Às vezes, um novo sintoma aparece tão rápido quanto um velho sintoma que desaparece. A coincidência é tentadora para acreditar que

um sintoma se transforma em um diferente. Mas não é assim. Se um novo sintoma aparece, é porque outro patógeno tornou-se

ativo devido a uma nova toxina. Tente identificar o novo item. Pare

de usar qualquer novo produto alimentar, suplemento, do corpo, mesmo que seja uma variedade de saúde, e ver se vai embora.

## Limpeza do Corpo

Estamos vivendo em um tempo muito feliz. Não somos

todos parecidos! Os anos 60 trouxeram-nos essa liberdade maravilhosa.

A liberdade de se vestir em uma variedade de estilos, usar maquiagem ou sem maquiagem, jóias ou nenhuma jóia, qualquer tipo de estilo de cabelo, qualquer tipo de sapatos.

Você terá que sair de cada produto cosmético e do corpo que agora esteja usando. Nem um único pode ser continuado. Eles estão cheios de titânio, de zircônio, de benzalcônio, bismuto, antimônio<sup>30</sup>, bário<sup>31</sup>, estrôncio<sup>32</sup>, alumínio, estanho, crômio, sem mencionar solventes de poluição, como benzeno e PCB.

Não use nenhuma pomada comercial, pomadas, loções,

colônias, perfumes, óleos de massagem, desodorizante, anti-séptico bucal, pasta de dentes, mesmo quando apresentados como "ervas" e alimentos para saúde.

Ver *Receitas* para substitutos caseiros.

<sup>30</sup> Casos de câncer de mama mostram titânio, zircônio, de benzalcônio, bismuto e acumulação de antimônio no peito.

<sup>31</sup> Bário é descrito no *Merck Index* como "Precaução: Toda a água ou compostos de bário solúveis em ácido são venenosas." 10ª ed., p. 139. De 1983.

<sup>32</sup> Este elemento vai para os ossos.

As pessoas estão desesperadamente tentando usar produtos menos tóxicos. Elas procuram saúde para si. Então, chegam à procura de produtos que apenas listem ervas e outros ingredientes naturais. Infelizmente, os compradores estão sendo enganados. *Food and Drug Administration (FDA)* exige que todos os produtos para o corpo tenham anti-sépticos suficientes neles. Alguns destes anti-sépticos são substâncias que você deve evitar! Mas você não vai vê-los na etiqueta porque os fabricantes preferem usar quantidades abaixo dos níveis divulgados. E usando uma variedade de anti-sépticos nestas pequenas quantidades, ainda podem atender aos requisitos de esterilidade. O único ingrediente que você pode ver é a "Semente de uva" ou anti-séptico natural saudável de sonoridade similar. Isto é triste para o consumidor sobre variedades de alimentos saudáveis.

• Eu vi pedras vendidas como "Desodorante Natural Livre de Alumínio".

Você esfrega a pedra sob seus braços. Ela funciona porque é feita de magnésio-alumínio-silicato.

• cor do cabelo dos homens conduz a isto.

• Batom tem bário, alumínio, titânio.

• lápis de olho e sombra têm cromo.

• Pasta de dentes tem benzeno, estanho e estrôncio.

• spray de cabelo tem álcool propílico e PCB. CUIDADO! Pare de usá-lo hoje.

• Shampoo, até mesmo por variedades de saúde, tem álcool propílico! CUIDADO! Pare de usá-lo hoje.

• Cigarros têm chumbo, mercúrio, níquel e *Virus Mosaico do Tabac*.

• Mascar tabaco tem itérbio.

Alguns dos produtos químicos não naturais listados estão presentes por causa de resíduos no processo de fabricação, mas outros você vai realmente encontrar listados no rótulo!

Álcool propílico e álcool de madeira estão presentes, porque a tubagem utilizada para encher as garrafas é esterilizada e limpa com eles.

Máquinas de sorvete são "oleadas" com um gel contendo produtos petrolíferos. Isto poderia explicar porque eu sempre encontro benzeno em sorvetes.

Como pode álcool propílico no shampoo entrar em seu corpo em quantidades significativas? A pele é mais absorvente do que imaginamos, e uma e outra vez eu vejo vítimas de câncer que deixaram de usar cada produto para o corpo, exceto o seu shampoo favorito. Essas pessoas abrigam álcool propílico até fazerem esse sacrifício final. É melhor mudar shampoos do que não precisar devido à radiação e quimioterapia!

Veja *Receitas* para fazê-los facilmente, cosméticos naturais. Mas você pode considerar apenas parar todos eles. Especialmente se você estiver de férias.

Use nada que não usaria em um bebê recém-nascido. Esta é uma idade permissiva. Você será o único com sentimento "nu".

Outros não vão nem perceber. Não se esqueça que a publicidade visa você, mesmo se outras pessoas não vejam!

Nem sequer usar sabonete a menos que seja sabão caseiro (veja *Receitas*) ou bórax que sai da caixa. Bórax foi um tradicional

sabão pioneiro. É antibacteriano e pode ser transformado numa solução.

É também um purificador de água e é o principal ingrediente de

água sanitária sem cloro. Bórax pode remover a gordura, também, e algumas manchas.



FIG. 71 Exemplos de produtos comerciais "lubrificante de comida."

Não use pasta de dentes, nem mesmo variedades de produtos naturais. Para limpar os dentes, use água pura ou quimicamente pura com bicarbonato de sódio (Veja Fontes), mas dissolvê-los em água primeiro, caso contrário, será muito abrasivo. Ou escova na categoria de alimentos de peróxido de hidrogênio, não a variedade normal (veja Fontes). Não use fio dental; usar 2 ou 4 libras de linha de monofilamento para peixes. Ele tem anti-sépticos de mercúrio (com poluição de tálio!). Jogar fora suas escovas de dentes velhas-solventes não lavam.

Não use anti-séptico bucal. Use água salgada (sal livre de alumínio) ou peróxido de hidrogênio de categoria alimentar (algumas gotas em água).

Mas mesmo bórax não é natural para

seu corpo e ele

Por conseguinte, é sábio

usar tão pouco quanto

necessário. Veja

*Receitas* para bórax antibacteriano

Sabonete.

Pratos e roupas são a principal fonte de



PCBs.



FIG. 72 Detergentes com PCBs.

Sabão caseiro com bórax puro



FIG. 73 sabonetes seguros.

Não use spray de cabelo.

Não use óleos de massagem de qualquer tipo. Use azeite de oliva.

Não use óleo de banho. Tome banhos, não banhos públicos, se você é forte o suficiente para tomar. Chuveiros são mais limpos.

Não use perfumes ou colônias.

Não use loções comerciais ou lubrificantes pessoais.

Pare de usar suplementos

Pare de usar seus suplementos vitamínicos. Eles também são fortemente poluídos. Esta é a parte mais triste, mais trágica de suas instruções.

Eu tenho encontrado solventes, metais pesados e lantanídeos em 90% ou mais dos populares vitamínicos e minerais em cápsulas e comprimidos que eu testei. Estas substâncias farão mais mal a longo prazo do que o suplemento que pode compensar em benefícios.

A cápsula em primeiro plano é uma cápsula notória de triptofano. Isto tem os seguintes poluentes: PCBs, mercúrio, rutênio, túlio, estrôncio, de praseodímio, de alumínio, de benzalcônio.



FIG. 74 Alguns suplementos poluídos.

A maioria das variedades de vitamina C que tenho testado são poluídas com túlio! Até todas as vitaminas e minerais e outros suplementos alimentares foram analisados para os poluentes, depois de terem sido encapsulados ou em estarem em comprimidos, que não são seguros. Nós precisamos de mais divulgação de nossos produtos. Nenhum produto fabricado é puro. Nós não podemos esperar. Mas pelo menos devemos ser capazes de dizer quais impurezas estamos recebendo, e o quanto.

É possível fazer uma análise detalhada de alimentos ou produtos a um preço razoável.

Olhe para a garrafa

do sal de mesa comum, cloreto de sódio, que é usado por estudantes de química para fazer experiências. Deve ser minuciosamente analisado por eles, porque as impurezas minúsculas afetam seus resultados.

(Essas impurezas minúsculas, como chumbo, afetam você, também.) Olhe para o rótulo e garrafa na imagem. Mesmo depois

destes testes, o custo de sal de laboratório

é somente de \$ 2,80 por libra.<sup>33</sup>

É mais importante não ser

enganado por reivindicações de ingredientes, como

"Feitos a partir de vegetais cultivados organicamente". Claro que é ótimo, mas a análise que eu confiei seria feita no final, e os produtos limpos, cozidos e embalados na prateleira. O pacote é um dos principais ingredientes não listados.

Solventes tóxicos como o decano, hexano, tetracloreto de carbono e benzeno terão mais sabor ou gordura ou colesterol fora das coisas de álcool de cereais metabolizáveis. É claro, o processo de extração chama para lavagem do solvente mais tarde.

<sup>33</sup> Você vai pagar cerca de US \$ 8,00 por libra (química de espectro Co.) para o grau da USP (United States Pharmaceutical). Mas a mesma análise é feita nas notas mais baratas, e meu ponto é que a análise é rentável o suficiente para que seja feita em nossos alimentos diários.



*FIG. 75 Sal puro.*

Mas não podem ser todos lavados, e uma análise detalhada sobre o produto final dá ao público a informação de que necessitam fazer escolhas.

**Todos os suplementos devem ser testados quanto à pureza.  
Se isto não puder ser feito,  
não levá-los.**

Suplementos poluídos fazem muito mais mal do que bem. Obtenha a sua super-nutrição, sucos vegetais de todos os tipos e faça chá de ervas.

### **Suplementos seguros**

Há, sem dúvida, lotes de suplementos seguros para se ter. O problema é saber quando são.

A natureza da poluição é de tal modo que uma garrafa pode ser segura, enquanto a outra de mesma marca não é.

Diante disso, como eu encontrei uma garrafa poluída, parei de usar mais do que uma marca. É por isso que eu recomendo

apenas os que estão em *Fontes* no momento.

A vitamina C, em forma de cristal, é uma obrigação em seu estilo de vida. Isso ajuda o fígado, e possivelmente outros órgãos, a desintoxicar coisas. Também ajuda retardar mofos, e talvez até mesmo destrói aflatoxinas! Mantenha alguma ao lado de sua

geladeira, pois isso é útil quando você arrumar os mantimentos. Sal comum para uso dos alunos de química é completamente analisado para a poluição. O rótulo dá-lhe a final "Análise do Lote Real" do produto. Não é caro.

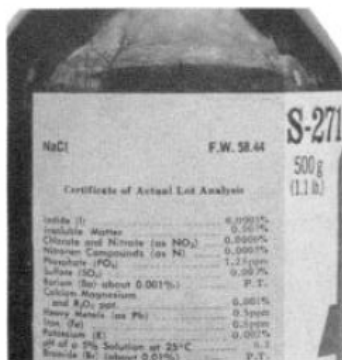

FIG. 76 Rótulo de sal em laboratório.

Adicione 1/8

colher de chá de xarope de carvalho silvestre, vinagre, cozinhe cereais, suco de frutas, bazófia. Tenha ¼ colher de chá (1 grama) a cada refeição.

**A vitamina B2, 100 mg.** Esta é a vitamina que ajuda a desintoxicar o benzeno! Tomar uma a três por dia. Enquanto se recupera de AIDS você precisa de 3 comprimidos, três vezes por dia.

**Vitamina B6, 250 mg, e do complexo B, 50 mg.** Sem dúvida, ajudam o fígado e os rins de muitas maneiras. Uma por dia.

**Óxido de magnésio, 300 mg.,** é outra necessidade. Tome um ou dois um dia. É um importante mineral; todas as nossas células precisam de muitos. Somente fornecê-lo com vegetais de folhas.

**O peróxido de hidrogênio,** é produto comestível. É vantajoso para matar bactérias e vírus, em certa medida, todos os dias. Peróxido de hidrogênio permite-lhe fazer isso. Ele nunca deve entrar em contato com metal, incluindo o seu recipiente ou recheios de dente de metal. Se você receber poucas gotas na sua pele, ela pode ficar branca e picada, mas não faz mal, simplesmente lave-as. As instruções para uso vêm com o produto.

**Ervas.** Estes suplementos são excelentes, tanto em grandes quantidades como em cápsulas, mas não os extratos, concentrados ou misturas. Há muitos livros que descrevem as suas utilizações.

**Ácido thioctic** ou ácido lipóico. Presumivelmente, estes quelatos (armadilhas que preparam para a eliminação) são metais pesados, e ajudam o fígado a desintoxicar venenos obscuros e mortais. Todos se beneficiariam a partir de 100 mg. por dia. Acho que é excelente dá-los a pessoas muito doentes, mesmo quando não mencionadas nos casos históricos. Vêm com cápsula de 100 mg (veja Fontes). Eu os uso em doses de uma cápsula, 3 vezes por dia, 5 vezes por dia para 2 cápsulas. Eu os tenho visto sem efeitos colaterais nas dosagens, mesmo em pessoas muito doentes.

A Solução de Iodo de Lugol (veja Receitas) é antiquada para "iodo". O iodo tem um traço distintivo: ele trava-se em qualquer coisa e tudo. Na verdade, ele atribui-se tão rapidamente que considera tudo o que toca como "manchado." Esta é apenas a propriedade que quer torná-lo seguro para uso. A quantidade que você usa é imediatamente desligada ou ligada para suas mucosas e não pode ser rapidamente absorvida no sangue ou outros órgãos. Permanece no estômago. E por esta razão que é tão útil de matar bactérias viciosas como Salmonellas.

Não tome Lugol se sabe que você é alérgico ao iodo. Pode ser fatal.

Seis gotas de solução de Lugol pode acabar com tudo da Salmonella. E se você tem gases e inchaço, sirva-se com ½ copo de água. Adicionar 6 gotas de Lugol (não mais, não menos), agitar o mesmo com madeira ou plástico e beber de uma só vez. A ação é perceptível em uma hora. Tomar esta dose 4 vezes por dia, após as refeições, e ao deitar durante 3 dias em estado natural, em seguida, conforme necessário. Isto erradica mesmo um caso teimoso de Salmonella.

Observe como 6 gotas de Lugol pode ser um calmante, acalmado uma fase maníaca e trazendo um estado de paz, onde a ansiedade governa antes.

Lugol é perfeitamente seguro (se não alérgico) para tomar dia após dia, quando necessário, devido à sua propriedade peculiar de fixação. Isto chega no estômago, reata a tudo em proximidade.

Salmonellas serão todas condenadas; condenados também os ovos de parasitas que podem estar no estômago (quistos).

Naturalmente, não deixaria esse tipo de medicamento dentro do alcance das crianças. Além disso, não se poderia usar qualquer coisa medicinal, incluindo Lugol a menos que houvesse uma necessidade, como câncer, AIDS, ou doença intestinal. Quando o problema de gases e inchaço parar, pare de usar Lugol. Se uma ou duas doses de solução de Lugol curam problema, pare. Armazená-lo em um lugar perfeitamente seguro. No passado, 2/3 de uma colher de chá (60 gotas) de Lugol era a dose padrão de iodo dado a pessoas com doenças da tiróide. Seis gotas é pouco por comparação.

Cúrcuma e funcho são ervas também usada para cozinhar especiarias.

Eles podem erradicar bactérias invasivas de *E. coli* e *Shigella*! Eles são completamente inofensivos, e fazem parte do programa intestinal.

Outros suplementos. O conceito de suplementar a dieta é excelente, mas o problema de poluição o torna proibitivo. Usar apenas suplementos e marcas recomendadas nas fontes, ainda que a melhor abordagem seja testá-los com o seu Sincrómetro.

Não posso garantir que as marcas em *Fontes* estarão puras. Se estiver em dúvida, deixe-as fora.

## Limpeza Inicial

Esta é a tarefa mais fácil, porque a maioria envolve jogar as coisas. Esperemos que a sua família e amigos saltem por sua assistência.

- O porão fica limpo.
- A garagem fica limpo.
- Cada cômodo da casa é limpo.

## Seu porão

Para limpar o porão, remover todas as tintas, vernizes, diluentes, produtos de limpeza da escova e suprimentos relacionados. Remova todos os produtos de limpeza, tais

como tapete limpo, limpador de couro, removedor de ferrugem. Deletar todos os produtos químicos que estão em latas, garrafas ou baldes.

Você pode manter suas fontes de lavanderia: bórax, bicarbonato de sódio, lavagem, vinagre branco destilado, água sanitária e sabão caseiro. Você pode manter produtos enlatados, ferramentas, itens que não são produtos químicos. Você pode mover seus produtos químicos em sua garagem. Também remova quaisquer pneus de carro e suprimentos automotivos, como ceras, óleo, fluido de transmissão e a lata extra de gasolina (mesmo se estiver vazia) em sua garagem ou descarte todos.

Selar eventuais fissuras no subsolo e em torno de tubos onde eles atravessam a parede com plástico preto que cobre o cimento. Em poucos dias vai ser difícil o suficiente para encalçar com uma cor mais bonita. Espalhar uma folha de plástico sobre a bomba de esgoto ou fossa.

## Sua garagem

Você tem uma garagem em um edifício separado de sua casa? Este é o melhor arranjo. Você pode mover todos os produtos químicos do porão para esta garagem. Coisas que vão congelar, como a tinta látex, você também pode descartar. Mas se a sua garagem é anexada, você tem um problema. Nunca, nunca use sua porta entre a garagem e a casa. Caminhe ao redor do lado de fora. Não permita que esta porta seja utilizada. Adicione uma folha de plástico sobre a porta para retardar a taxa de entrada de gás dentro da casa. Sua casa age como uma chaminé para a garagem. Sua casa é mais alta e mais quente do que a garagem, então o ar é puxado para dentro e para cima e o aquecimento do ar aumenta na casa. Veja o desenho.

Em dias medievais, o celeiro para os animais era anexo à casa. Nós achamos que um acordo com os seus odores penetrantes é desagradável. Mas e quanto a a gasolina e vapor do motor que estamos recebendo agora devido a veículos estacionados? Esses são

tóxico também! Isto é ainda mais medieval.

Se sua garagem está sob sua casa, você não pode manter a poluição entrando em sua casa. Neste caso, deixe os carros e cortador de grama fora. Remover latas de gasolina, solventes, etc. Ponha um galpão separado para esses itens.

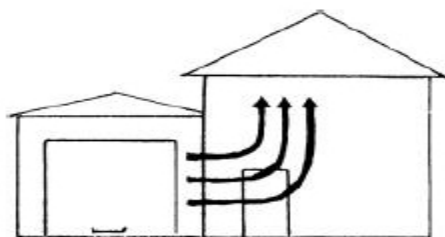

FIG. 77 Vapor de Garagem.

### Limpeza especial para Freon (CFCs)

Porque considero Freon o maior perigo para a saúde em nossa casa, eu recomendo transformar sua geladeira para uma variedade não-CFC. Disponha de todas as unidades de reposição. Remover condicionadores de ar das janelas ou testar a poeira em sua casa para Freon. Ter o sistema de ar condicionado do seu carro verificado. Descarte velhas latas pressurizadas. Até mesmo um cheiro é muito. Ele nunca deixa o corpo, porque o corpo não tem métodos de desintoxicação para o mesmo! Apenas uma reação útil com Freon vem à mente. Freon é pensado para ser responsável pelo "buraco" da camada de ozônio no Pólo Sul. Seria Freon reagindo com o ozônio fornecido ao seu corpo e, assim, se tornando biodegradável? Na verdade, sim! Mas só se você o beber como água ozonizada. Outras vias de ozônio, como intravenosa ou retal, não foram observadas para serem tão eficazes. Se você está tendo progresso com o Sincrômetro, você verá que o Freon agora aparece no fígado, pela primeira vez. (Antes disso, foi abandonado nos paratireóides, timo e outros órgãos.) Você também pode detectar uma sensação de indigestão. Você deve dar assistência a seu fígado. Mesmo Freon ozonizado é extremamente oneroso para o fígado. Uma combinação de ervas (Bebidas de Ervas para o fígado em *Receitas*, página 380) resgata o fígado a partir da sua condição, e impede a indigestão. Depois de beber ervas para o fígado você vai ver que o Freon agora aparece nos rins. No entanto, é abandonado lá a menos que você dê assistência. Faça a limpeza dos rins para ajudar os rins a finalmente excretarem o Freon na urina. É um programa de desintoxicação elaborado e normalmente leva de seis a oito semanas para obter a maior parte do Freon fora. Depois, continue o programa como quarta dosagem por metade de um ano.

*Forane* é um dos novos refrigerantes. Embora tóxico, pelo menos o observei no fígado diretamente, o que sugere que seu corpo é capaz de lidar com ele. Lembre-se de sua nova geladeira ainda estar usando um refrigerante tóxico, e seria melhor mantê-lo fora ou, pelo menos, ventilado no exterior.

## **Limpeza especial para fibra de vidro**

Fibra de vidro tem microscopicamente pequenos pedaços de vidro que são livres para explodirem no ar. Quando as correntes de ar as puxam, você os inala. Eles cortam o caminho através de seus pulmões e órgãos como milhões de pequenas facas, espalhando-se através de seu corpo, uma vez que não há nenhuma maneira para eles. Você não cheira nada e não sente nada. Isto o torna um veneno muito sinistro. Seu corpo, porém, reconhece os mesmos, pedaços pontiagudos e tenta parar o espalhamento sequestrando-os para os cistos.

A maioria dos tumores sólidos malignos contém fibra de vidro ou de amianto, outra partícula semelhante ao vidro. Em quase todos os casos, um buraco pode ser encontrado no teto ou paredes, levando a fibra de vidro a partes isoladas da casa. Quando estes furos são selados de uma maneira a estancar o ar, a casa não mais tende para a fibra de vidro. Cobrir com painéis não é suficiente. Verifique a sua morada para a fibra de vidro descoberta. Reparar imediatamente. Pesquisar por furos pequenos planejados para quadros ou placas de tomada elétrica que estão faltando. Também remover revestimentos de fibra de vidro de aquecedor de água e filtro de fibra de vidro a partir do forno. Substitua-os com espuma ou de carbono. O melhor de tudo é contratar uma equipe para remover tudo a partir de sua casa, e substituir o isolamento com papel picado espalhado ou outra substância inócua. Nunca construir uma nova casa usando fibra de vidro para qualquer finalidade.

## **Limpeza especial para amianto**

A maior fonte de amianto não são materiais de construção! É o cinto de secar roupa e secador de cabelo! Para ser seguro, retire a correia a partir do seu secador e verifique se diz "Made in EUA" na própria correia. Se assim for, está OK. Se não, ele é importado e, provavelmente, contém amianto. Trocá-lo por uma correia fabricada nos EUA (veja Fontes). Secadores de cabelo, também, podem ser importados e derramam amianto. Isto é especialmente perigoso visando um fluxo de amianto quente na sua cara! Se você não consegue encontrar um modelo seguro (veja Fontes), ou quando inseguro, não use nenhum. Se você tem câncer ou está mal, ninguém em casa deve usar um secador de cabelo inseguro.

Desligue radiadores e aquecedores elétricos e cubra-os com grandes sacos de lixo de plástico, ou pinte-os ou remova-os. Eles emitem amianto se a sua pintura é antiga.

## **Sua Casa**



Para limpar a casa, comece com o quarto. Remover tudo que tem qualquer cheiro de: velas, potpourri, sabonetes, reparação com cola, produtos de limpeza, reparação de produtos químicos, marcadores, colônias, perfumes, e especialmente plugues de "purificadores" de ar. Armazená-los na garagem, não no porão. Uma vez que todo o vapor sobe, eles iriam voltar para a casa, se você colocá-los em uma garagem, no piso térreo ou porão.

Não dormir em um quarto que está com painéis ou tem papel de parede. Eles emitem arsênico e formaldeído. Remova-os ou mova sua cama para um quarto diferente. Sair de casa enquanto isso é feito. Se outros quartos têm painéis ou papel de parede, feche suas portas e não gaste tempo neles.

Em seguida, limpe a cozinha. Deixar todas as latas e garrafas de produtos químicos debaixo da pia ou em um armário. Removê-los para a garagem.

Mantenha apenas o bórax, carbonato de sódio, vinagre branco destilado e sabão caseiro. Use-os para todos os efeitos. Para quantidades exatas no uso de lava-louças, pratos, janelas, aspiradores, consulte *Receitas*.

Remover todas as latas, garrafas, formicida para baratas e formiga, bolas de naftalina, e produtos químicos que matam insetos ou ratos. Estes não devem ser armazenados em qualquer lugar. Eles devem ser jogados fora. Lembre-se de verificar o espaço de rastreamento, sótão e armários para venenos escondidos também.

Para impedir a entrada de ratos, colocar ao redor de sua casa, buracos de enchimento e rachaduras, lã de aço. Use armadilhas antiquadas para ratos. Para baratas e outros insetos (exceto formigas) use um pouco de ácido bórico (não bórax) sob o papel de prateleira, atrás da pia, fogão, geladeira, sob os tapetes, etc.

Use vinagre para limpar sua cozinha com um pano para deixar um resíduo que impede a entrada de formigas. Faça

isso regularmente. Para encerar o chão, pegue a cera da garagem e coloque-a de volta lá. Uma pessoa doente não deve estar em casa enquanto limpar e encerar a casa. Remover todas as latas e garrafas de "coisas" do banheiro.

A lixívia de cloro é armazenada na garagem. Alguém pode trazê-la para limpar o banheiro (apenas). Deixe somente o sabão de bórax, sabão caseiro e álcool de cereais anti-séptico. Papel higiênico e tecidos devem ser sem fragância, incolor. Todas as colônias, depois de usadas, qualquer coisa que você possa sentir o cheiro deve ser removido. Membros da família devem comprar produtos sem fragância. Eles devem estar ao ar livre, seque o cabelo ao ar livre ou na garagem, use pregos e unhas polonesas ao ar livre ou na garagem.

Não manter a espuma da mobília nova na casa. Se for inferior a um ano de idade, movê-la para a garagem até que você esteja bem. Isto fica sem formaldeído. O mesmo acontece com roupa nova; é no dimensionamento. Lavar todas as roupas novas antes de vesti-las. Se você tem uma doença respiratória, mova todas as roupas do armário para fora de seu quarto, para um armário diferente.

Não utilize a água quente de um aquecedor elétrico de água quente para cozinhar ou beber. O que tem tungstênio. Não beba a água que fica

em louças de barro vidrado (o esmalte se infiltra e há elementos tóxicos como cádmio) como alguns distribuidores de água têm.

<sup>34</sup> O ácido bórico está disponível pela libra em lojas de fazenda e

A partir de agora Foods. Porque parece que o açúcar mantê-lo na garagem para impedir o envenenamento acidental.

Não comprar água

a partir de sua loja de alimentos saudáveis que é executada através de uma mangueira de plástico longa de seu tanque de expansão (eu sempre vejo césio flexível de plástico transparente). Também perguntar-lhes como e quando eles limpam o seu

tanque. Melhor é observar que é feito com métodos não-tóxicos.

Se sua casa tem mais do que 10 anos de idade, mudar todo o tubo galvanizado para plástico PVC. Embora o PVC seja uma substância tóxica,

surpreendentemente, a água fica livre de PVC em três semanas! Se sua casa

tem tubos de cobre, não espere o câncer ou a esquizofrenia reivindicar

um membro da família. Mude todo o tubo de cobre para plástico PVC

imediatamente. Se os tubos não são acessíveis, pergunte a um encanador para leigos sobre uma linha extra, fora dos muros. Isto é menos caro, também.

Se você tem um purificador de água, imediatamente substitua

o tubo de metal no tanque de amaciante de usuários. Sais de amaciante

são poluídos com estrôncio e cromato; eles são

também cheios de alumínio. Os sais corroem os tubos de modo que os tubos

começam a infiltrar cádmio na água. Depois de mudar suas tubulações

de plástico, haverá muito pouco ferro e trabalho, poderá

não precisar de um emoliente. Se a água vem de um poço, considere

mudando o tubo para PVC para se livrar do ferro. Enquanto o poço

é aberto, tem a bomba marcada para PCB. Chamar o Departamento de Saúde

para organizar o teste. Se houver amolecimento após

tudo isso, verificar novas variedades magnéticas de purificador de água

(Embora só funcionem bem quando usados com canalização de plástico).

O calor mais limpo é elétrico. Vá para o elétrico total, se possível. E se

você ficar com o gás, tenha uma pessoa para reparação do forno e verificação do seu

forno para procurar por vazamentos de gás antes da estação de verão ser iniciada.

Não chame a companhia de gás mesmo que esteja livre. A companhia de gás

falha em 4 de 5 vazamentos!

No Departamento de Saúde não

falta nada; chame-os! Construtores de casa e empreiteiros também são confiáveis

na detecção de vazamento de gás.

## Produtos químicos não naturais

### E onde eu os encontrei...

(Origem: Fig. 78)

em produtos contra baratas e formigas,  
granulação de pesticidas  
no carpete e móveis "tratados"  
para resistência a manchas  
no papel de parede

### **ARSÊNICO**

no batom, no exaustor de ônibus, no "molibdênio"

### **MOLIBDÊNIO DE BÁRIO**

Na lavanderia  
detergente  
em lavagens  
detergente  
em proteção para pele e mãos, no desinfetante bucal

### **COBALTO**

Cádmio-antimônio e titânio de Cobre  
no revestimento do olho em água corrente  
através de tubos de metal velho  
em pó facial &  
outros pós, e  
em mercadorias de metais dentários

### **CHUMBO do PCB**

em detergente de lojas regulares  
e saúde  
no cabelo dos homens  
restaurador de cor  
na solda das juntas  
de tubos de cobre

### **CROMO VANÁDIO**

na sobrancelha  
no lápis  
na água  
sais de amaciante  
em vazamentos de tubulações para gás  
fogão, forno, aquecedor de água  
em combustível para motores diesel  
em velas  
(mesmo quando  
não estão acesas)

### **NÍQUEL**

no metal  
veja anéis  
em jóias de metal  
desgastando na pele  
em molduras de copos de metal, em obturações dentárias de metal  
e retentores

### **FIBRA DE VIDRO**

do CFC (Freon)  
de isolamento por trás dos buracos no teto ou lojas ao ar-livre,  
revestimentos de aquecedor de água, ventiladores redondos estufados  
e aparelhos de ar condicionado, isolamento  
em  
frigoríficos  
no ar  
condicionadores  
no spray  
latas

### **DISPRÓSITO E LUTÉCIO *HOLMIUM***

em tinta, verniz,  
goma-laca  
em produtos de limpeza manuais

**Háfnio rênio BISMUTH**

na unha polonesa  
e spray de cabelo  
em amido de spray de Colônia e  
subsídios para o estômago

**LATA DE Césio e Estrôncio**

em limpadores de vidro  
plástico  
Depois de passar por  
um longo plástico na pasta de dentes

**Merúrio e tálio**

**TÚLIO**

em obturações dentárias, papéis higiênicos,  
bolas de algodão, fio dental,  
palitos, cotonetes  
na maioria das marcas de  
vitamina C teste

**ITÉRBIO,**

Érbio, térbio  
Praseodímio, nióbio,  
Neodímio, ítrio  
em plástico  
obturações dentárias  
em vitaminas  
e suplementos  
em medicamentos prescritos em folha  
embalagens de todas as fichas  
de remédios

**RADÃO, urânio, TÓRIO lantânio**

no forro  
sem aberturas abertas  
em buracos e  
rachaduras do porão  
no duplicador  
e tinta de copiadora

**BENZALCÔNIO e zircônio**

em sacos de chá  
na pasta de dentes, em desinfetante bucal  
desodorante, em cosméticos

**ALUMÍNIO**

em desodorante "natural"  
anunciado como  
sem acabamento de alumínio  
em latas, em cadeiras-de-roda para  
idosos  
em sal, em loções

**TUNGSTÊNIO**

## A CURA PARA TODAS AS DOENÇAS

bastão corroído, em  
aquecedores de água elétricos  
em frigideiras elétrica  
em bobes de cabelo  
em torradeiras  
em chaleiras

### BERÍLIO

em tufão  
lâmpadas  
em cortadores de grama, em querosene

### FORMALDEÍDO

em espuma  
colchões  
em novos  
vestuários, em painéis, em cadeiras de espuma

### AMIANTO

em pulverizadores de cabelo, em pintura de radiador, em cintos de secar roupa



A CURA PARA TODAS AS DOENÇAS

PCB's



in regular and health store detergents

LEAD



in men's hair color restorer in solder at joints of copper pipes

CHROMIUM



in eyebrow in water

VANADIUM

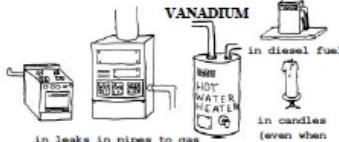

in leaks in pipes to gas in diesel fuel in candles (even when they're not burning)

NICKEL



in metal jewelry worn on the skin in metal glasses frames in metal watch bands in metal tooth fillings and retainers

FIBERGLASS



from insulation behind holes in ceiling or uncovered outlets, water heater jackets, stuffed around fans and air conditioners, insulation

CFC's (FREON)



in refrigerators in air conditioners in spray cans

MERCURY and THALLIUM



in tooth fillings, sanitary napkins, cotton balls, dental floss, toothpicks, cotton swabs

THULIUM



in most brands of vitamin C I tested

DYSPROSIUM and LUTETIUM



in paint, varnish, shellac

HOLMIUM



in hand cleaners

HAFNIUM



in nail polish in spray starch

RHENIUM



BISMUTH



in cologne and

YTERBIUM, ERBIUM, TERBIUM



in plastic in vitamins tooth fillings and supplements

PRASEODYMIUM, NIOBIUM, NEODYMIUM, YTTRIUM

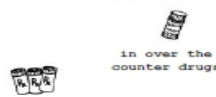

in over the counter drugs in prescription drugs

RADON, URANIUM, THORIUM



in crawlspace without open vents in holes and cracks in basement

LANTHANUM



in duplicator and copier ink

BENZALKONIUM and ZIRCONIUM



in tea bags in deodorant in toothpaste in mouthwash in cosmetics

ALUMINIUM



in "natural" deodorant advertised as aluminum-free in salt in cans in walkers for the elderly in lotions



FIG. 78 O nosso futuro, se não agirmos.

## Bioeletrônica

O dispositivo eletrônico mais importante para fazer ou comprar é um eliminador - um gerador de pulso compacto que opera a partir de 9 volt de bateria comum cuja produção é de cerca de 30 KHz. Ele mata todos os parasitas, bactérias, vírus, fungos e fungos, embora a frequência de ressonância do indivíduo seja para mais ou para menos (50 KHz a 900 KHz). Construa um eliminador descrito em um capítulo anterior.

O próximo dispositivo mais útil é ter um Sincrómetro.™ Ele permite diagnosticar a si mesmo e monitorar seu progresso até que você esteja curado. É constituído por um circuito oscilador de áudio com o seu corpo como parte do circuito. Utilizando amostras de parasitas ou poluentes, permite que você teste para eles em qualquer tecido de órgão ou produto. Eu inclui um design que você pode fazer sozinho.

Um terceiro dispositivo muito útil é um gerador de frequência. Você pode usá-lo para eletrocutar organismos individuais, ou em conjunto com o Sincrômetro™ para encontrar determinada frequência de um organismo. Você precisa de um que opere nos parasitas, bactérias e variação de vírus, de 50 KHz a 900 KHz. Ele também deve ser capaz de selecionar uma particular frequência, como 434 KHz, com rapidez e precisão. Geradores de frequência estão disponíveis por pouco menos de \$ 300,00, mas vale a pena pagar um pouco mais para obter um display digital de frequência.

## Fazendo um Sincrômetro

Este é um circuito oscilador de áudio em que você incluir por meio de um apoio para mão. Você ouve a corrente em seu circuito com um alto-falante. Outros circuitos de oscilador vão trabalhar, também. Um monte de oportunidades fascinantes se apresentam com este conceito.

Tenho anteriormente publicado três maneiras de construir o Sincrômetro.<sup>35</sup> Aqui está o diagrama do circuito:

Se você não é um entusiasta de eletrônicos, você ainda pode montar um Sincrômetro usando um kit passatempo. Não é necessário soldar. Aqui está o que você precisa:

### Fazendo uma Coleção de Sincrômetros para Passatempo

#### Item *Radio Shack Cat. No.*

200 em Projeto Eletrônico de Laboratório por  
Feira de Ciências  
28-262

3 1 ½ pilhas AA volts  
capa molibdênio 4700pf  
capa .1 MFD 16v

2N2907 PNP  
transf saída 8-900Ù min  
150 .25w res

3 pilhas AA  
alto-falante (como o *Radio Shack 277-1008C*)

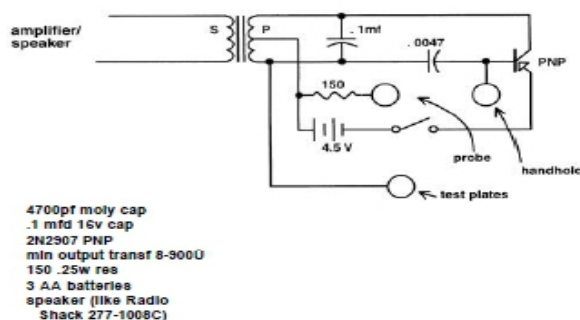



FIG. 79 Sincrómetro esquemático.

Construa O Eletrosônico Humano no Projeto Eletrônico de Laboratório no. 200 Demora cerca de 10 minutos.

Mais tarde, quando você usa a sonda para pressionar contra a junta, você pode encontrar o som certo, o que é trabalhoso. Neste caso, tente substituir o capacitor de 0,005 *microfarads* para o 0,01 *microfarad* no circuito.

Fixe a sonda. O Conjunto de Teste de Chumbo com Mini-Gancho para Precisão do Arco tem um plugue *banana* para a sonda em uma extremidade e um minigancho na outra extremidade para facilitar a ligação ao circuito. Use fita métrica, feixe luminoso para a sonda, para torná-lo mais fácil de segurar. Conectar a sonda ao suporte médio do lado principal do transformador (isto também se conecta ao suporte negativo da bateria). Você não vai usar as duas conexões, as instruções dizem-lhe para segurar.

Fixe o apoio para a mãos. Fixe-o a uma extremidade com um clipe *alligator test jumper*, e prenda a outra extremidade à base (B) do transistor usado no circuito.

Anexar um clipe *alligator* para o poste do transformador que liga-se aos dois condensadores. Isto vai para as placas de teste.

Teste final. Gire o botão de controle sobre e mantenha girando o potenciômetro próximo ao máximo. (This reduces the resis-  
Clipe *Alligator test jumpers*. Você precisa de 2.

Apoio para mãos. Um comprimento de quatro polegadas de  $\frac{3}{4}$  polegadas de tubo de cobre, como para o encanamento.

Estas dimensões são essenciais para assegurar o máximo contato com a pele.

Sona. Um plugue *banana*. Conjunto de Teste de Chumbo com Mini-Gancho para Precisão do Arco (contém dois, você só precisa de um)

278-1160A

Feixe Luminoso, novo.

Item	Radio Shack Cat. No.
200 in One Electronic Project Lab by Science Fair	28-262
3 AA 1½ volt batteries	

FIG. 80 Lista de peças do sincrómetro.

(Isto reduz a resistência. O esquema tem um resistor fixo de 150 ohm no lugar do potenciômetro.)

tance. O esquema tem um resistor fixo de 150 ohm no lugar do potenciômetro.) Certifique-se de ter boas baterias instaladas. Teste o circuito tocando brevemente a sonda. O

falante deve produzir um som como um milho de pipoca estorando. Se isso não acontecer, verifique se as pinças não estão se curvando aos

terminais da mola tanto quanto outros fios anexados estejam soltos.

Finalmente, por sua vez, desliga-se.

## Fazendo placas de teste

Esta é a caixa que você anexa ao circuito básico do Sincrômetro. Isto tem placas de teste para colocar suas substâncias de teste e amostras de tecido.

A fiação em que é organizada, de modo que você pode testar para uma toxina em um produto, bem como uma pesquisa em si mesmo. Isto significa que você pode pesquisar por *Salmonella* no leite ou queijo que você comeu somente, não apenas para *Salmonella* em seu estômago.

Somente se a frequência de ressonância de um item em uma placa for igual à frequência de ressonância de um item na outra placa, todo o circuito oscilará ou ressoará! Isto implica que duas placas têm algo em comum. Ao colocar uma amostra conhecida pura em uma placa, você pode confiavelmente concluir que a outra amostra controla se o circuito ressoa.

Você pode construir uma caixa de placa de teste em uma caixa de papelão (como uma caixa de lenços de papel) ou uma caixa de plástico. Aqui estão as instruções para o modelo de caixa de papelão.

## Placas de teste - Lista de Peças

- Cartolina.
- Papel alumínio.
- Uma caixa de tecido facial é mais fácil. Uma caixa de plástico projetada, cerca de 7 "x 4" x 1 ½ ", faz com que um produto seja mais durável, mas requer uma perfuração, e você deve descartar qualquer tampa de metal que vem com ela.
- 3 parafusos (de cabeças cônicas) com cerca de 1 polegada de comprimento, diâmetro de 1/8 polegada e 6 arruelas e pinhas para adequar.
- interruptor de alavanca com posições OFF-ON.
- teste de clipe *alligator*.

## Montagem de Placas de teste

Corte dois 3-1 / 2 polegadas quadrangulares fora do papel duro, como uma caixa de leite. Cubra com 4 ½ polegada quadrangular de folha de alumínio.

Polir uniformemente e dobrar confortavelmente sob as bordas. Você tem de acabar com um conjunto de capacitores abertos. Vire a caixa para cima e desenhe quadrados onde irá montá-los nas extremidades da caixa. Não, na verdade, montá-los, mas salvar o desgaste e rompimento até que o resto da caixa está concluído.

Monte o interruptor ON OFF na parte da frente da caixa, embaixo da placa direita. Alinhá-lo com ON para baixo e OFF para acima. (Uma loja de eletrônicos pode determinar isso por você no momento da compra.) Rotular a caixa com sinais ON e OFF.

Dois parafusos serão reservados para as placas. O terceiro parafuso é usado como um terminal em que a corrente do circuito de oscilador chegará. Fazer um furo no lado da caixa, próximo a o lado esquerdo da

placa e montar o parafuso de forma que fure a meio caminho dentro e a meio caminho fora da caixa. Não importa se a cabeceira está dentro ou ao lado de fora. Apertar com uma pinha em cada um dos lados da caixa. Rotule a extremidade. Isso significa apenas conectar o lugar.

Marque o centro de cada quadrado que você desenhou e cada capacitor que você construiu. Perfure primeiro com um pino; siga com um lápis até que um furo redondo seja feito no centro. Montar cada prato com um parafuso, fixando-o abaixo com uma pinha. Arruelas são opcionais.

O lado esquerdo (terminal) fica ligado à esquerda da placa (parafuso) com um clipe *alligator*. Use outro clipe para prender a mesma placa esquerda (parafuso) para o interruptor ON OFF (há duas conexões, usar qualquer uma). Finalmente, anexar o interruptor ON OFF conexão que você não usou para a placa direita (parafuso). Verifique se as conexões no interruptor não estão tocando uma a outra; você pode usar a fita métrica para se proteger contra isso.

Todas estas ligações devem ser verificadas com cuidado para ter certeza de que não estão tocando os outros acidentalmente. Mas se você deixar a caixa aberta para que você possa ver todos os problemas e usar fita adesiva transparente em torno de conexões para evitar toques acidentais de conexão errada, vai estar OK.

Finalmente, traçar a corrente. Ela vem do Sincrômetro no terminal principal do lado esquerdo. É trazida para a placa esquerda. Quando o interruptor está ON é simultaneamente trazido à placa direita.

Nota-se que as placas não estão ligadas a qualquer outra coisa.

Eles são simplesmente capacitores, deixando a corrente dentro e fora momentaneamente e a uma taxa que é definida pela frequência do circuito oscilador, cerca de 1.000 hertz. Esta frequência vai para cima como a resistência (Do circuito ou seu corpo) vai para baixo.

A sonda e apoio para mãos permitem que inclua a si mesmo ao circuito do Sincrômetro. Você os aperta durante o teste. Isto faz com que você seja parte do circuito.

O alto-falante permite "ouvir" a corrente. Como a resistência cai, a corrente vai mais alto e a frequência sobe. Como as frequências vão mais longe no circuito, o peso aumenta. Você irá comparar o som de uma corrente padrão de "controle" com uma corrente de teste.

## Usando O Sincrômetro

Encha um pires com água fria da torneira filtrada. Dobre uma toalha de papel quatro vezes e coloque-a neste pires. Deve estar totalmente molhada.

Corte tiras de papel de cerca de 1 polegada de largura a partir de um pedaço branco, sem fragância, papel toalha. Umedeça uma tira de papel sobre a toalha e enrole ao redor do punho do tubo de cobre para cobri-lo completamente.

A umidade aumenta a condutividade e a toalha de papel mantém o metal fora de sua pele.

- Comece com o interruptor da placa de teste em OFF.
- Gire o botão de controle (potenciômetro), e para próximo de

máximo.

- Toque em cada placa com a sonda, mantendo a tubulação do cobre com uma mão. Apenas a placa da esquerda deve dar-lhe um som do alto-falante. Mude a placa de teste para ON.

Agora ambas as placas devem dar-lhe um som quando a sonda as toca.

- Ligue o interruptor da placa de teste para OFF novamente.
- Pegue o apoio para mãos, pressione-o livre do excesso de água.
- Pegue a sonda na mesma mão, segurando-a como uma caneta, entre o polegar e o indicador.

Umedeça a outra mão, colocando o punho e suas articulações no papel toalha molhado no pires. Você estará utilizando a área por cima da primeira articulação do dedo médio ou indicador para aprender a técnica. Torne-se proficiente com ambos. Imediatamente após molhar as articulações, secá-las em um papel toalha dobrado em quadro partes e colocado ao lado do pires. O grau de humidade da sua pele afeta a resistência no circuito e é uma variável muito importante que você aprender a mantê-la constante. Faça a sua sonda, logo que suas articulações foram secas (em dois segundos), uma vez que começam a secar pelo ar mais imediatamente.

Com o apoio para a mão e sonda, ambos em uma mão, pressione a sonda contra a junta do outro lado, mantendo as juntas dobradas. Pressione levemente no início, depois mais forte, dando meio segundo. Repita meio segundo depois, com a segunda metade da sonda no mesmo local. Há um efeito aditivo e você tem duas possibilidades para ouvir a corrente. Tudo isso leva menos de dois segundos. Não demora porque seu corpo vai mudar e sua próxima sonda será afetada.

Sondas subsequentes são feitas da mesma maneira. Como você desenvolve habilidade, suas sondas serão idênticas. Planeje praticar uma ou duas horas por dia. Leva a maioria das pessoas a menos de doze horas de prática, a fim de ser tão consistente com suas sondas que possa ouvir a ligeira diferença quando o circuito é ressonante.

Para referência, pode usar um piano. A partida do som quando você toca baixo na pele deve ser F, uma oitava e meia acima do meio C. O som sobe para C e você pressiona com as articulações dos dedos, em seguida, desliza para trás em B, em seguida, de volta para C-até concluir a segunda metade de sua primeira sonda. Se você tem um multiteste pode ligá-lo em série com o punho ou sondar: a corrente deve subir para cerca de 50 microamperes. Se você tiver um contador de frequência, a frequência deve chegar a 1000 Hz. Você deve chegar a C-até pouco antes de a sonda ser trabalhosa.

Duas coisas alteram o som das sondas mesmo quando a sua técnica não muda.

1. O pedaço de pele escolhido para sondar irá alterar suas propriedades. Quanto mais for usado, mais vermelho torna-se e mais alto

o som quando você sonda. Mover para um local nas proximidades, tais como a borda do penso, quando o som é demasiado elevado no início, ao invés de ajustar o potenciômetro.

2. Seu corpo tem ciclos que fazem o som ser visivelmente superior e inferior. Se você está recebendo sons estranhamente mais elevados para sondas idênticas, pare e apenas sonde a cada cinco minutos até que você considere que o som tenha ido para baixo como padrão. Isso poderia levar de cinco a 20 minutos. Aprenda isto para que você possa evitar testes durante este período.

Você também pode encontrar momentos em que é impossível alcançar o som necessário sem pressionar com tanta força que provoque dor. Você pode ajustar o potenciômetro se isso ajudar.

### **Todos os testes são momentâneos.**

Isto significa menos do que um segundo. É tentador segurar a sonda em sua pele e apenas ouvir o som ir para cima e para baixo, mas se você prolongar o teste, deve deixar seu corpo descansar dez minutos, a cada hora, antes de retomar a prática da sonda!

Para os nossos propósitos, não é necessário localizar pontos de acupuntura.

### **Ressonância**

As informações que você está procurando é se existe ou não ressonância ou oscilação de realimentação, no circuito. Se houver, o teste é SIM (positivo). Você ouve a ressonância comparando a segunda sonda com a primeira. Você nunca pode ouvir a ressonância na primeira sonda, por razões que são técnicas e além do escopo deste livro. Você não está apenas comparando o campo nas duas sondas. Durante a ressonância, um tom mais alto é atingido mais rápido; parece que que infinitamente alto.

Lembre-se que mais eletricidade flui, e o campo fica superior, como sua pele fica avermelhada ou como seu ciclo de mudanças no corpo. Estes efeitos não são de ressonância.

A ressonância é um pequeno zumbido extra na parte alta da sonda.

Assim que você ouvi-la, pare a sondagem. Seu corpo precisa de um curta tempo de recuperação (10 a 20 segundos) depois de cada sonda de ressonância. Quanto maior a sonda de ressonância, maior o tempo de recuperação para alcançar o nível padrão novamente.

Usando as notas musicais, aqui está um NÃO (resultado negativo): F-C-BC # (Primeira sonda) F-C-B-C # (compare, é o mesmo som). Aqui é um SIM, resultado (positivo): F-C-B-C # (primeira sonda) F-D (pare rapidamente, porque você ouviu ressonância). Entre a primeira e a segunda sonda, uma substância de teste será transferida, tal como descrito nas lições abaixo.

Não é possível produzir um som ressonante urgente mais difícil na pele, embora você possa fazer o arremesso mais alto. Para evitar confusões, é importante praticar as sondas na

mesma pressão. (Pratique obtendo a # sintonia F-C-B-C.)

## Fazendo água pura para fins de teste

Desde que a água que você compra tenha provavelmente solventes nela e uma vez que a água da torneira possa estar poluída com metais pesados e desde que o (ou de uma loja) sistema de filtragem esteja obstruído, é importante fazer sua própria água pura.

Comprar um "jarro de filtro" feito de plástico duro, opaco, não uma variedade clara ou flexível (veja Fontes). Encha o jarro com água fria da torneira, não só, osmose inversa, destilação, ou qualquer outra água, uma vez que os solventes não filtrem tão facilmente como metais pesados. O filtro deve ser feito apenas por carbono. Para fazer as substâncias de ensaio, usar água doce no jarro e derramar.

Se a sua água tem chumbo, cobre ou cádmio a partir de encanamento corroído, o filtro vai entupir em cinco dias de uso normal. Portanto, use este jarro com moderação, apenas para fazer substâncias de ensaio e operar o Sincrômetro.

## Lição um

Objetivo: Identificar o som de ressonância no circuito.

Materiais: potencializar (homeopáticos) soluções. Preparar estas como se segue: encontrar três garrafas de vitamina médias, de vidro ou de plástico, com tampas não-metálicas. Remova todos os pedaços de papel aderindo ao aro. Lave bem com água fria da torneira. Em seguida, enxaguar novamente com água filtrada.

Derrame água filtrada para dentro do primeiro frasco até uma profundidade de cerca de ½ polegada. Adicionar cerca de 50 pequenos grãos de sal de mesa usando a ponta de uma faca de plástico. Uma "pitada". Substitua a tampa. Verifique se a parte externa está limpa. Se não, enxaguar e secar. Agora agitar duro, segurando-o confortavelmente em sua mão. Conte suas batidas; agite 120 a 150 vezes.

Usar movimento do cotovelo de modo que cada batida proteja cerca de oito polegadas de distância. amostras agitadas são diferentes daquelas não agitadas, por que isso é tão importante. Quando tiver rotulado o frasco ao lado e coberto como: SAL # 1. Lave as mãos (sem sabão).

Em seguida, verter sobre a mesma quantidade de água filtrada para a segunda e terceira garrafas. Abrir o SAL # 1 e despejar um pequeno montante, como 1/4 a 1/2 de colher de chá (não use uma colher) na segunda e terceira garrafas. Feche todas as garrafas. Agora agite a segunda garrafa como a primeira. Limpá-lo e rotulá-la como SAL # 2. Faça o mesmo para a terceira. Rotulá-lo como SAL # 2 também e reserve por a Lição Quatro.

Estas duas soluções têm propriedades únicas. SAL # 1 sempre ressoa. Use # 1 para treinar seu ouvido. SAL nº 2 não deve ressoar. Use # 2 para ouvir quando você (resistência interna do seu corpo) retornar ao nível normal.

1. Mude o Sincrômetro para ON.

2. Coloque o SAL # 2 na placa de teste à direita.
  3. Comece com a placa em OFF.
  4. Faça a sua primeira sonda (F-C-B-C #).
  5. Vire o interruptor para placa ON, tendo apenas meio segundo. Prepare sua mão quando mudar, como uma rápida e suave operação.
  6. Faça a segunda sonda (F-C-B-C #). O tempo total de sonda é 2½ segundos. Faça a contagem " mil e um (feita com a primeira sonda, com comutação), mil e um (feita com a segunda sonda). "
  7. O resultado deve ser NÃO (negativo). Se a segunda sonda soa até um pouco mais alto, não está no nível padrão. Esperar mais alguns segundos e voltar para o passo 3.
  8. Se o primeiro resultado for NÃO, remover o SAL # 2 e colocar o SAL # 1. Coloque o interruptor da placa de teste de volta para OFF e repeta o teste. Desta vez, o circuito foi de ressonância. Aprenda a ouvir a diferença entre as duas últimas sondas de modo que uma sonda ressonante possa ser antecipada (reduzindo o tempo de repouso).
  9. A pele deve agora ter descansado. Quando o SAL # 1 é colocado em um circuito há sempre ressonância se você ouvi-la ou não. Portanto, sempre tomar o tempo para descansar a pele.
  10. Como você pode ter certeza de que a pele está descansada o suficiente? Todas as vezes que você quiser saber se você retornou ao nível padrão, você pode simplesmente testar a si mesmo para o SAL # 2 (Apenas fazer os passos 3 a 6). Enquanto você está aprendendo, deixe o seu piano ao lado também para ajudá-lo a praticar o nível padrão (começa exatamente em F). Se você não descansar e ressoar o circuito antes de retornar para o nível padrão, os resultados serão aberrantes e inúteis. Quanto mais breve mantenha a sonda de ressonância, mais rápido você voltará ao nível padrão. Não exceder mais da metade de um segundo quanto a sondagem de SAL # 1. Esperemos que em breve você possa ouvir a ressonância dentro desse tempo. Esta lição ensina primeira a escutar a placa vazia, em seguida, para SALT # 2, verifica se há um estado padrão. Em seguida, compare a placa vazia de SALT # 1 para verificar se há ressonância. Em lições posteriores, vamos supor que você tenha marcado o seu nível padrão ou está completamente certo do mesmo.
- Pratique a ressonância auditiva em seu circuito a cada dia.

## **Células brancas do sangue**

Verificação de ressonância entre suas células brancas do sangue e uma toxina é o teste mais importante que você pode fazer. Suas células brancas do sangue são a primeira linha do seu sistema imunológico de defesa. Além disso, a preparação de anticorpos, interferão, interleucinas e outros produtos químicos que atacam, também "comem" substâncias estranhas em seu corpo e as elimina. Basta verificar as células brancas do sangue para as toxinas ou intrusos que você salvar tendo que

verificar todos os outros tecidos em seu corpo. Porque não importa onde a substância estranha está, as chances são que algumas células brancas do sangue estão trabalhando para removê-la.

Levei dois anos para encontrar este indicador ideal, mas não é perfeito. As tênias são uma exceção notável. Elas podem ser enquistadas num tecido particular que vai testar positivo, enquanto os glóbulos brancos continuam a testar negativo. Além disso, quando as bactérias e vírus estão em sua forma latente, eles não aparecem nos glóbulos brancos. Felizmente, na sua forma ativa, eles aparecem muito bem. Freon é um exemplo de uma toxina que raramente é encontrada nas células brancas do sangue; mas, tipicamente, as células brancas do sangue são excelentes indicadores de toxinas.

## **Fazendo uma espécime de células de glóbulos brancos**

Obter um frasco de vitamina vazio com uma tampa de plástico plana e um rolo de fita adesiva transparente. As células brancas do sangue não estão indo em direção à garrafa, elas estão indo dentro da garrafa. A garrafa simplesmente as torna fácil de lidar. Enxaguar e secar a garrafa. Faça uma segunda espécime em uma lâmina de vidro limpa, se disponível. Espremer uma glândula de óleo em seu rosto ou corpo para obter uma fita de matéria esbranquiçada (não misturada com sangue). Pegar isso com a parte de trás do seu polegar.

Espalhe o mesmo em

uma única e pequena sequência através da tampa da garrafa ou do centro da lâmina de vidro. Cole uma tira de fita adesiva transparente sobre a camada da tampa de garrafa de modo que as extremidades estejam penduradas na borda e você possa facilmente

ver onde a espécime foi colocada (ver foto). Limpe a tampa ao lado da fita para se certificar de que todas as células brancas do sangue são cobertas. Para a amostra, aplicar uma gota de bálsamo e uma lamela (veja Fontes).

Ambos os tipos de preparação vão lhe dar resultados idênticos. O tipo de garrafa da amostra de células brancas do sangue é usado de modo permanente em sua tampa (de cabeça para baixo) de modo que a amostra esteja ao lado da placa. A tampa é usada porque é plana, enquanto que a maior parte das garrafas não é.

## **Lição dois**

Finalidade: Adicionar uma amostra de células brancas do sangue ao circuito e comparar o som.

Método:

1. Mude o Sincrômetro para ON.
2. Comece com a placa de teste OFF.
3. Coloque a amostra de glóbulos brancos na placa esquerda. Coloque algumas carnes salgadas em um folgado plástico na placa direita.
4. Coma alguns pedaços.
5. Depois de ½ minuto ouvir a corrente. Acione o interruptor para placa ON e ouça novamente.
6. Se o circuito está agora ressonante, a comida já está nas



células brancas do sangue. É tóxica.  
Tome vitamina C e um complexo B-50  
para limpá-la rapidamente; pode  
ter álcool propílico ou benzeno.  
Teste a cada 5 minutos  
depois, para ver quanto tempo leva  
para limpeza.

### Lição Três

Propósito: Determinar a  
pureza da água filtrada que você faz.

Método: Despeje algumas colheres de chá de água filtrada em uma garrafa ou  
sacola plástica. Coloque sua amostra de glóbulos brancos em uma placa  
e a amostra de água, por outro. Ouça o seu circuito. Prove  
sua água filtrada. Depois de ½ hora, ouça o seu circuito de novo,  
exatamente como na lição dois. Se ele aparece em seus glóbulos brancos a  
qualquer momento, você pode concluir que a água não é pura. Você deve ter  
água pura disponível antes de continuar.



*FIG. 81 Frasco de  
glóbulos brancos colados em cima.*

### Lição Quatro

Objetivo: determinar a sua porcentagem de exatidão ao escutar a  
ressonância.

Materiais: soluções de SAL # 1 e SAL # 2 que você fez  
na Lição Um.

Método: Mova as etiquetas de SAL # 1 e SAL # 2 para o  
fundo das garrafas que você não pode dizer qual garrafa é.

1. Mude o Sincrômetro no modo ON.
2. Comece o teste do modo OFF.
3. Misture as garrafas, selecione uma ao acaso, e coloque-a na  
placa direita.
4. Ouça a corrente.
5. Mude o interruptor da placa para modo ON e faça a sua segunda sonda.
6. Ressonância indica o SAL # 1, nenhuma ressonância indica  
SAL # 2. Verifique a parte inferior. Lembre-se de descansar após o  
SAL # 1, mesmo que você não ouça a ressonância.

7. Repita os passos 3 a 5 um número de vezes. Trabalhar para 3 em 3. Praticar todos os dias.

### **Solução de problemas:**

- a) Se você repetir esta experiência e você continuar recebendo as mesmas garrafas "erradas", recomece. Você pode ter acidental ou erroneamente contaminado o exterior da garrafa ou comutado tampas de garrafa.
- b) Se você receber diferentes garrafas erradas de cada vez, as placas podem ser contaminadas. Lavar o exterior das garrafas, enxaguar com água filtrada e secar. Limpe as placas com muito cuidado, também, com água filtrada e seca. Ou substituir as placas.
- c) Se todas as garrafas lerem o mesmo, a água filtrada está poluído. Mudar o filtro.

### **Preparando substâncias de ensaio**

É possível preparar substâncias secas para o ensaio tal como um pedaço de chumbo ou grãos de pesticidas. Eles podem simplesmente serem colocados em um saco de plástico e sobre a placa de teste. No entanto, eu prefiro colocar uma pequena quantidade (o tamanho de uma ervilha) da substância em  $\frac{1}{2}$  ounce de garrafa de água filtrada. Haverá muitas reações químicas entre a substância e a água para produzir um número de substâncias de ensaio com tudo contido em uma garrafa. Isto simula a situação no corpo.

No interior do corpo, em que o sal e a água são abundantes, semelhantes reações podem ocorrer entre os elementos e a água. Por exemplo, uma tira de cobre puro (99,9%), colocade em água filtrada pode ter um rendimento de hidróxido de cobre, óxido cuproso, óxido cúprico, cobre de dióxido de carbono, e assim por diante. Estes podem ser semelhantes a alguns dos produtos de reação que se poderia esperar no corpo, proveniente de um cobre *IUD*, pulseira de cobre ou cobre a partir de recheios de dentes de metal. Uma vez que as propriedades eletrônicas de cobre elementar não são as mesmas para os compostos de cobre, perderíamos muitos resultados de testes se usados apenas para cobre elementar seco como uma substância de teste.

### **As substâncias de ensaio impuras**

Não é necessário dispor de substâncias de teste puras. Por exemplo, um equilibrador de pneu feito de chumbo pode ser facilmente obtido numa auto estação de serviços. Gasolina aditivada e pesos de chumbo para pesca também fazem boas substâncias de ensaio para o chumbo. Há uma desvantagem, porém, ao uso de substâncias de ensaio impuras. Inclui as impurezas extras no seu teste. Se o seu objeto de chumbo também tem lata nele, você também está testando para o estanho. Normalmente, você pode inferir a verdade em algumas manobras de cuidados. Se você procurou em seus rins gasolina com chumbo, pesos de pesca e balanceadores de pneus e todos os 3 são

ressonantes a seus rins, pode-se inferir que você os tem neles, uma vez que o elemento comum em todos os 3 itens é

o chumbo. (Você vai aprender como especificar um tecido, tal como os seus rins, mais tarde.)

Utilizar produtos químicos puros dá-lhe a certeza em seus resultados. Você pode comprar produtos químicos puros de empresas de fornecimento de químicos (Veja Fontes). Sua farmácia, conjunto de químicas para crianças, uma tinta de loja ou empresa de fornecimento biológica também pode fornecer algum.

O maior repositório de todas as substâncias tóxicas é a mercearia e sua própria casa.

Você pode fazer substâncias de teste de seu sabonete, sal de amaciante e detergente para a roupa, colocando uma pequena quantidade (1/16 colher de chá.) em uma garrafa de vidro ( $\frac{1}{2}$  ounce) e acrescentando cerca de 2 colheres de chá em água filtrada. (Ou para o teste rápido apenas colocá-los secos ou molhados em um folgado plástico selado.) Sempre use uma colher de plástico.

Aqui estão algumas sugestões para encontrar fontes de produtos tóxicos para fazer seu próprio teste de elemento tóxico. Se o produto é um sólido, colocar uma pequena quantidade de um saco de plástico e adicionar uma colher de sopa de água filtrada para obter um produto de teste temporário. Para uso permanente colocá-los em um frasco de vidro âmbar pequeno. Se o produto é um líquido, coloque algumas gotas em um frasco de vidro e adicione cerca de 2 colheres de chá em água filtrada.

Mantenha todas as substâncias tóxicas em garrafas de vidro para sua própria segurança. Frascos conta-gotas pequenos de vidro âmbar pode ser comprado por uma dúzia em lojas de remédios (ver também Fontes). Selar suas garrafas de teste com fita para a segurança e para evitar a evaporação.

Aflatoxina: raspar o mofo de uma laranja ou um pedaço de pão; lavar as mãos depois.

Acetona: loja de material de pintura ou farmácia.

Arsênio: 1/16 colher de chá de arseniato de pesticida em uma loja de jardim. Um pedaço de papel mata-mosca.

Alumínio: um pedaço de folha de alumínio (folha não estanho) ou uma colher de alumínio de medição.

Silicato de alumínio: um pouco de sal que tenha este agente livre de funcionamento.

Amianto: um pequeno pedaço de folhas de amianto, um forno antigo de guarnição, 1/4 polegada de um cinto de secador de roupas que não diz

"Made in EUA", ou um fragmento de material de construção removido devido ao seu teor de amianto (pedir a um empreiteiro).

Bário: salvar algumas gotas a partir das bebidas dadas por clientes programados para um raio-X. O batom que tem bário, listado nos itens.

Benzeno: uma velha lata de cimento de borracha (não tenha novas fontes).

Uma colher de chá de fragmentos de asfalto de uma calçada.

Berílio: um pedaço de carvão; algumas gotas de "óleo de carvão" ou lâmpada a óleo.

Bismuto: usar algumas gotas de anti-ácido com bismuto nele.

Bromo: "bromados" de farinha branqueada.

Cádmio: raspar um pouco um prego galvanizado, pintura de uma

loja favorita.

Césio: raspar a superfície de uma garrafa de plástico de bebida limpa.

CFCs (freon): pergunte a um especialista em eletrônica por uma bisnaga de uma lata de aerossol que antigamente era *freon* como um limpador. (bisnaga em água, fora, colocando a água em um frasco da amostra.)

Cromato: raspar um carro velho de pára-choques.

Cobalt: escolher fragmentos azuis e verdes de detergente. Uma amostra de cobalto contendo pintura também deve ser suficiente.

Cloro: algumas gotas de puro e velho Clorox.<sup>TM</sup>

Cobre: peça ao seu secretário de equipamentos para cortar um pequeno de fragmento de um tubo de cobre da variedade mais pura ou de ¼ de polegada de fio de cobre puro.

Ferrugem: uma colher de chá de grãos de centeio ou pão de centeio. Adicionar álcool de cereais para preservar.

Éter: loja de fornecimento automotivo (motor de fluido de partida).

Álcool etílico (álcool de cereais): a mais pura "bebida" de álcool disponível. Everclear<sup>TM</sup> nos Estados Unidos, Protec<sup>TM</sup> (Potável) no México.

Fibra de vidro: cortar um fragmento de insolação.

Fluoreto: pedir a um dentista por uma pequena amostra.

Formaldeído: comprar 37% em uma farmácia. Usar algumas gotas apenas para a sua amostra.

Gasolina: Posto de gasolina (com e sem chumbo).

Ouro: pedir a um joalheiro para um fragmento de ouro puro disponível ou usar um anel de casamento.

Querosene: posto de gasolina.

Chumbo: balanceadores de roda de um posto de gasolina, os pesos utilizados nas linhas de pesca, solda de chumbo de uma loja de eletrônicos.

Mercúrio: um termômetro de mercúrio (não há necessidade de quebrá-lo), pedaço de dente com enchimento de amálgama.

Loja de materiais de pintura (álcool de madeira): metanol.

Níquel: um clipe de papel niquelado, uma moeda lavada.

Patulina (mofo de maçã): cortar um pedaço de lavada e machucada maçã.

PCB: a água de uma pedreira conhecida por ser poluída com ele (Construtor ou trabalhador elétrico pode conhecer uma fonte).

Platina: pedir a um joalheiro para uma pequena amostra.

Álcool Propílico: álcool de farmácia (o mesmo que propanol ou isopropanol). Use apenas algumas gotas, descarte o resto. Não salvá-lo.

PVC: cola que está na lista de ingredientes (policloreto de vinila).

Radão: deixar uma jarra de vidro com uma polegada de água filtrada nele que estava aberta em um porão testando positivo para o radão, utilizando um conjunto. Após 3 dias, fechar o frasco. Despeje cerca de 2 colheres de chá desta água em sua garrafa de amostra.

Silício: um pouco de silicone calafetar.

Prata: pedir a um joalheiro para um fragmento de prata muito puro. Solda de prata pode ser encontrada em lojas de produtos eletrônicos. Cortar a borda de uma moeda de prata muito velha.

Mofo Sorghum: 1/8 colher de chá de xarope de sorgo.

Estireno: um pedaço de isopor.

Tântalo: comprar um furador de tântalo de loja de ferragens.

Estanho: raspar um balde de lata em uma fazenda de abastecimento. Solda de estanho. Pergunte a um

dentista por um pedaço de estanho puro (usado para fazer chaves).

Titânio: comprar uma broca de titânio a partir de uma loja de ferragens.

Tolueno: um tubo de cola que lista tolueno como um ingrediente.

Tungstênio: o filamento de uma lâmpada queimada.

Vanádio: segurar um pedaço de papel toalha umedecido sobre um gás do fogão, uma vez que está ligado. Cortar um pouco desse papel em sua garrafa de amostra e adicionar 2 colheres de chá em água filtrada.

Xileno: loja de tintas ou farmácia.

Zearalenona: combinar fragmentos que sobraram de três tipos de pedaços de milho e três tipos de pipoca.

Esta lista coloca você em um bom começo. Desde que algumas destas espécimes sejam puras, há um grau de lógica que você deve aplicar na maioria dos casos. Se você estiver testando para o bário em seu peito, um resultado positivo significaria um teste de batom positivo contendo bário e um batom livre de bário é negativo.

Um grupo de química para amadores é um complemento maravilhoso para sua recolha de amostras de teste. Lembre-se, no entanto, os pressupostos e erros de um tal sistema. Um teste para a prata usando cloreto de prata pode ser negativo. Isso não significa que não há nenhuma prata presente em seu corpo; significa que não há cloreto de prata presente no tecido testado.

Você é obrigado a perder algumas toxinas; não deixe isso desencorajar você. Há mais do que suficiente para você encontrar.

O tipo mais frutífero de teste é, provavelmente, o uso de próprios produtos domésticos como substâncias de teste. **Os sabonetes**, colônias, desinfetante bucal, creme dental, xampu, cosméticos, pães, produtos lácteos, sumos e cereais podem ser feitos para espécimes de teste.

Coloque cerca de 1/8 colher de chá do produto em uma pequena garrafa, adicione 2 colheres de chá de água filtrada e 1/4 colher de chá de álcool de cereais para preservar o mesmo. Para fins temporários, usar um folgado plástico e água somente.

Se você testar positivo para os seus produtos do lar em suas células brancas do sangue, você não deve usá-los, mesmo se não puder identificar a toxina exata.

Para obter uma lista de toxinas e solventes que eu uso, consulte a página 423. Para encomendar substâncias puras ver *Fontes* de "produtos químicos para teste."

## Fazendo Amostras de Órgãos

Para testar para elementos tóxicos ou parasitas em um determinado órgão tais como o fígado ou pele, você precisará de uma fresca ou congelada amostra de órgão ou uma lâmina de microscópio preparada deste órgão. A carne comprada de um supermercado, frescos ou congelados, fornece isto com uma variedade de espécimes de órgãos. Frango, peru, carne ou órgãos de porco, todos dão os mesmos resultados. Você pode comprar moela de frango

para uma amostra de estômago, fígado bovino para o fígado, cérebro de porco para o cérebro, bife de carne para músculo, goelas para timo, tripe para revestimento do estômago. Outros órgãos podem ser encomendados a partir de uma fábrica de embalagem de carne.

Apare a medula de um pedaço de osso para obter medula óssea. Esfregue a fatia de osso com água quente para libertá-la da medula e obter uma peça óssea. Escolha uma única peça de amostra de carne, lave-a e coloque-a em um saco plástico. Você pode congelá-la. Para fazer duráveis amostras descongeladas, cortar um pedaço pequeno, o tamanho de uma ervilha, e colocá-lo em um frasco de vidro âmbar (½ oz.). Cubra com duas colheres de chá de água filtrada e ¼ colher de chá de álcool de cereais (vodka pura irá fazer) para preservá-lo. Estes não precisam ser refrigerados, mas se a cárie inicia, faça nova espécime.

Cérebros de porco do supermercado podem ser dissecados para dar as diferentes partes do cérebro. Fígados de galinha muitas vezes têm uma anexada vesícula biliar ou um pedaço de ducto biliar, o que lhe dá esse órgão extra. Mercarias "leves" fornecem tecido pulmonar. Para o rim, cortar um pedaço de carne de porco ou de rim de carne bovina. Fígado bovino pode fornecê-lo com uma amostra de sangue também. Lavar sempre as mãos com álcool de cereais depois de manusear carne crua.

Eu uso ½ oz garrafa de vidro âmbar com tampas de baquelite (veja Fontes) para manter espécimes. No entanto, sacos de plástico ou outros recipientes seriam suficientes. Depois de fechar, cada frasco é selado com uma tira Parafilm™ para evitar afrouxamento acidental da tampa. Você pode usar fita adesiva.

Para fazer um espécime de pele, use pedaços de radícula e pele descascadas de um calo, não uma verruga. Alguns pedaços o farão. Lembrar, eles devem ser muito estreitos para a placa de teste, quando em uso; Adicione 2 colheres de chá de água filtrada e ¼ colher de chá de álcool de cereais.

## **Fazendo um conjunto completo de amostras de tecido**

Meu conjunto completo original foi feito a partir de um peixe congelado. Como descongelado, diferentes órgãos foram cortados e colocados pequenos pedaços em frascos para preservação em água filtrada e álcool de cereais. Dentro desta forma, os órgãos não disponíveis na mercearia poderiam ser obtidos. O pedaço de intestino mais próximo ao ânus corresponde ao nosso cólon, a parte mais próxima do estômago corresponde ao nosso duodeno. As 2 camadas do estômago e diferentes camadas do olho, o nervo ótico e da medula espinhal foram obtidos desta forma.

Um outro conjunto completo de amostras de tecido foram obtidas a partir de um recém boi morto em um matadouro. Desta forma, dos 4 obtiveram-se as câmaras do coração, o pulmão, a traqueia, aorta, veia, pâncreas, e assim por diante.

## **A aquisição de um conjunto completo de amostras de tecido**

As lâminas de tecidos, não coradas ou coradas numa variedade de tipos de estudo microscópicos,

dão resultados idênticos aos preparativos por si mesmas nos caminhos já descritos. Este fato abre todo o catálogo de tipos de tecidos para o seu estudo mais aprofundado. veja Fontes para os lugares que lhes fornecem.

Agora você tem um conjunto de amostras de órgãos, seja fresca, congelada, conservadas ou em lâminas. Você também tem um conjunto de substâncias de ensaio, sejam os compostos químicos, ou elementos, ou produtos. Seu objetivo é pesquisar em seus próprios órgãos e tecidos do corpo para as substâncias que podem estar roubando-lhe a saúde.

Manter-se saudável em breve será uma rotina fácil, diariamente.

## Amostras de fluido corporal

Cada um destes fluidos devem ser preparados, colocando cerca de  $\frac{1}{4}$  colher de chá em um frasco de vidro âmbar  $\frac{1}{2}$  oz. Adicionar cerca de 2 colheres de chá de água filtrada

e  $\frac{1}{4}$  colher de chá de álcool de cereais para a preservação. Amostras não diluídas não funcionam por razões que são técnicas e além do escopo deste livro. É importante não agitar a amostra, mas misturá-la suavemente.

**Urina.** É desejável ter uma amostra pura, urina não infectada como um tecido de amostra.

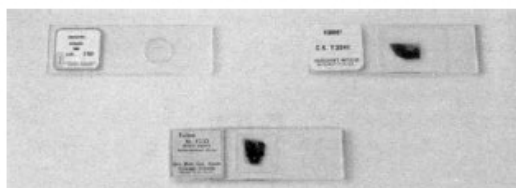

*FIG. 82 Algumas amostras compradas de parasitas e tecidos.*

Uma vez que esta não pode ser provada, obtenha diversas amostras de urina de pessoas diferentes as quais você acredita serem saudáveis e faça vários testes de

espécimes, a fim de comparar os resultados. Etiquetar suas espécimes: urina A (criança), urina B (mulher), urina C (minha), e assim por diante.

Sêmen. Uma amostra de um preservativo é adequada. Espécimes antigas (Enviadas por correio, sem conservantes e sem refrigeração) funcionam bem, também. Utilize uma a dez gotas ou raspe uma pequena quantidade com uma faca de plástico.

Sangue. deve ser usado uma a dez gotas de sangue. Coagulado ou sangue tratado quimicamente é satisfatório. Uma nódoa de sangue na amostra é muito conveniente.

Leite. O leite de vaca é muito poluído com parasitas para ser útil. Electronicamente, uma espécime morta é equivalente a uma viva

espécime, de modo que a pasteurização do leite não ajuda.

Uma amostra de leite humano é preferida.

Saliva. Use a sua própria, se você estiver desparasitado e testar negativo para várias fases de vermes. Caso contrário, encontrar uma de um amigo ou filho.

Especificar um tecido é a mais poderosa investigação técnica em seu arsenal. Qualquer uma destas amostras de tecido podem ser testadas por qualquer de suas substâncias tóxicas.

## **Agora você pode testar três maneiras diferentes!**

Quando você testar uma substância em uma placa e nada na outro, você está procurando o seu corpo inteiro para essa substância.

Tal teste não é muito sensível.

Ao colocar uma amostra de tecido na outra placa que testa para a substância especificamente nesse tecido, é muito mais sensível. O tecido não precisa ser as células brancas do sangue. Para encontrar mercúrio em seus rins, você usaria uma amostra de mercúrio em uma placa, e uma amostra de rim na outra. A técnica é a mesma que quando você usa células brancas do sangue.

Se você colocar uma substância em cada placa, um circuito ressonante significa que as duas amostras têm algo em comum. Por exemplo, se você tem mercúrio em uma placa e alguns fios dentais na outra, um resultado positivo indica mercúrio no fio.

## **Lição Cinco**

Finalidade: Reparar substâncias que viajam através de seu corpo.

Materiais: Prepare um litro de solução de açúcar mascavo (branco açúcar tem poluição de álcool propil) utilizando água filtrada. Usar cerca de 1 colher de chá de açúcar mascavo, 1/8 colher de chá de vitamina C (para desintoxicar o mofo de sorgo), e um litro de água filtrada. Não agite-os; misture-os delicadamente.

Fazer uma garrafa de amostra, derramando cerca de ½ polegada em uma garrafa de vitaminas usada limpa. Enxaguar e secar o exterior do frasco de amostra.

Finalmente lavar as mãos com água pura.

### **Método:**

1. Teste a sua pele para a presença de açúcar mascavo, usando o recente frasco feito da amostra e sua amostra de pele. Isto não deveria estar lá (ressonar) ainda.
2. Prepare um aplicador de papel, rasgar o canto de uma toalha de papel branca e sem fragância. Dobrá-lo para fazer um pavio.
3. Mergulhe o pavio de papel no litro de água com açúcar e aplique-o na pele de seu braço interno, onde você pode esfregar livremente. Esfregar vigorosamente durante cerca de 10 segundos (caso contrário, leva alguns minutos para absorver). Deixar o pavio retalhado na pele e tapar com um pedaço de fita adesiva transparente com 4



polegadas de comprimento (isto aumenta o tempo que você tem para trabalhar).

Lavar rapidamente seus dedos.

4. Coloque a amostra de tecido de pele em uma placa e a garrafa de espécime de açúcar sobre a outra placa.

5. Examine para a ressonância a cada 5 segundos. Assim que você ouve a ressonância, o que implica que a pele tenha absorvido a solução do açúcar (o que pode demorar um minuto), substitua a espécime de pele com uma de fígado e ouça a ressonância novamente. Não deve haver nenhuma, ainda.

6. Alterne entre a pele e fígado. Logo a pele será limpa e o fígado irá repercutir. Além disso, verifique o pâncreas e os músculos para ver a rapidez com que o açúcar chega lá.

7. Verifique as células brancas do sangue e rins. Não deve aparecer aqui (a menos que sejam poluídas com toxina).

8. Depois de cinco a dez minutos do açúcar ter saído de todos esses tecidos, sua experiência é finalizada. Lavar o braço com água pura.

Observe que você tem apenas alguns minutos para obter todos os seus testes feitos depois de a pele ter absorvido as substâncias de ensaio.

## Lição Seis

Objetivo: verificar as listas de álcool propílico e benzeno.

Método: Nós vamos usar o Sincrômetro para testar uma toxina em um produto. Monte os produtos nomeados na lista de álcool propílico (Página 253) e lista de benzeno (página 266) ... você pode encontrar muitos. Também fazer amostras de garrafas de benzeno e álcool propílico.

1. Coloque a substância do álcool propilo em uma placa e seus produtos, por sua vez, sobre a outra.

2. Escutar à corrente com apenas uma das placas de circuito.

Então, escute com as duas placas (com interruptor da placa de teste em modo ON). Este método pode detectar uma parte por quatrilhão em concentração. Não é tão sensível quanto o teste cutâneo (Lição Cinco).

3. Repita, com a substância de estudo do benzeno.

Mesmo pequenas quantidades de solventes são tóxicas! Elas não devem ser consumidas ou ser deixadas em nosso ambiente.

Eu descobri que muitos produtos insuspeitos tiveram teste positivo de benzeno. Esta é uma tragédia global através da qual as pessoas devem se proteger usando seus próprios testes. Em vez de garantias, agências reguladoras devem fornecer ao consumidor testes simples e baratos (varetas e papéis para que não precisem de presilhas ao redor dos Sincrômetros). Mesmo se algum teste falhar, nem todos os testes falhariam para encontrar um poluente importante como o benzeno. Viria à atenção do público muito mais rápido do que o presente colapso.

## A CURA PARA TODAS AS DOENÇAS

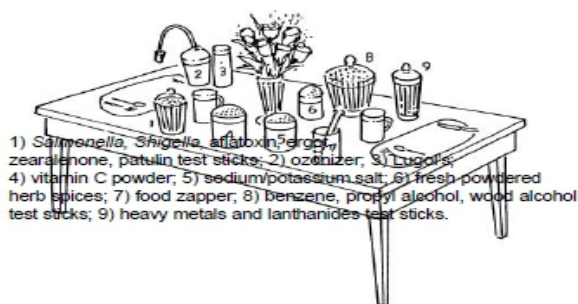

FIG. 83 Tabela do futuro.

1) Salmonella, Shigella, a aflatoxina, ferrugem, zearalenona, varetas de teste patulina; 2) ozonizador; 3) solução de Lugol; 4) de vitamina C em pó; 5) sal de sódio / potássio; 6) pó fresco em especiarias de ervas; 7) eliminadores alimentares; 8) benzeno, álcool propílico, álcool de madeira varetas de teste; 9) os metais pesados e lantanídeos testam varetas.

### Lição Sete:

Propósito: Para testar a presença de alumínio no cérebro e seus alimentos.

Materiais: Uma colher de medição de alumínio, uma colher de chá de sal livre de alumínio, uma polegada quadrangular de folha de alumínio, um pacote de cérebro de porco da mercearia, mantidos congelados. (outras fontes de animais o fazem). Ou uma amostra colorida de cérebro, cerebelo ou outro tecido cerebral.

Método:

1. Corte um pedaço de tecido cerebral (cerca de 1 colher de chá.) E coloque em uma sacola plástica.
2. Colocar as amostras de alumínio em sacos plásticos separados. Adicionar água filtrada a cada um, cerca de 1 colher de sopa. Mantenha todas as superfícies e suas mãos cuidadosamente limpas (não use sabão).
3. Colocar a amostra de alumínio sobre uma placa e a amostra de cérebro sobre a outra placa.
4. Sonda para ressonância. Se o circuito ressoa você tem alumínio em seu cérebro.
5. Se sua espécime de alumínio realmente tem cádmio ou cobre nela, você também está testando para estes em seu cérebro. Repita o teste de alumínio com outros objetos de alumínio. Se todos eles ressonam, você muito, muito provavelmente terá alumínio em seu cérebro. Se você puder, teste-se ao cádmio e cobre, separadamente. Se você não tem isso em seu cérebro, o resultado do teste de alumínio é ainda mais provável que seja correto.
6. Naturalmente, seria desejável ter a certeza absoluta sobre isto. Para conseguir isso, comprar alumínio puro ou um Padrão de Absorção Atômica. Estes estão disponíveis a partir de empresas de fornecimento de substâncias químicas. Se você tem alumínio em seu cérebro, de onde ele vem?

7. Deixe a sua substância mais pura de alumínio em uma placa e substitua a amostra de cérebro com esses itens, testá-los um por vez. Lembre-se de descansar após cada resultado positivo.

- uma colher de chá de queijo *cottage* ou iogurte tirados da parte superior de um recipiente de uma variedade de amostras cobertas.
- um pedaço de creme de queijo ou manteiga que foi envolvido na amostra.
- um pedaço de sabão em barra ou um pouco de loção para mãos
- um pedaço de bolo ou pães cozidos em uma panela de alumínio
- um pedaço de pele de peru ou um prato quente que estava coberto com papel alumínio
- qualquer coisa cozida com fermento em pó
- uma bebida carbonatada a partir de uma lata de alumínio

### **Lição Alternativa:**

Para testar para o metal dental em seus tecidos. Use um pedaço de amálgama a partir de um dente de enchimento antigo. Isto testa para o resto das fusões de metais em restaurações de amálgama, bem como o mercúrio. Se você não pode pegar um pedaço de amálgama de mercúrio, use um termômetro de mercúrio (não quebrá-lo, basta colocar a lâmpada na placa). Escolha tecidos como rins, nervos, cérebro, fígado, além de células brancas do sangue.

Eu nunca dissequei tecidos humanos e submeti a testes laboratoriais para confirmação. Parece razoável que, devido a pele e língua serem diretamente prováveis, que outros tecidos trabalhem similarmente.

### **Testando o Ar**

As partículas finas e as moléculas de gás que se encontram do ar à poeira e, eventualmente, caem em cima da mesa, balcão da cozinha e outros lugares. Todas as noites, uma película de poeira acumula-se, mesmo que você não possa vê-lo. Para testar poluentes atmosféricos, recolher um pouco de pó. Limpe a mesa da cozinha e balcão com um pedaço úmido de papel toalha, duas polegadas por duas polegadas quadrangulares. Coloque-a em um saquinho para que possa ser fechada novamente. Não pegue poeira velha, assim como da parte superior do aparelho ou da parte traseira das prateleiras, porque não representam a qualidade do ar atual.

### **Testando Alguém**

Assente a pessoa confortavelmente com sua mão descansando perto de você. Escolha a primeira articulação do dedo médio ou a primeira que você possa fazer sozinho. Desde que você esteja tocando essa pessoa, estará colocando-se no circuito com o indivíduo.

Para excluir-se, você precisa adicionar indutância a si mesmo.

Uma bobina de cerca de 10 *microhenrys*, usada diretamente sobre a pele, funciona bem e é facilmente feita. Obter fio isolado e envolver 24 voltas

em torno de uma caneta esferográfica (ou algo do mesmo tamanho), em espaçamento estreito. Corte as pontas e rotule de forma segura. Mantenha em um saco de plástico, mesmo quando em seu bolso. Uma indutância comercial de 4,7 *microhenrys*, desgastada tocando sua pele também funciona bem. Isto pode ser usado em uma corda de colar. (Lembre-se de remover o colar ao testar a si mesmo.) Os atos de indutância como uma RF (Radiofrequência) atravancam, o que limita a corrente alternada que pode fluir através de você ao testar uma outra pessoa.

Teste o seu indutor desta forma. Repita a *Lição Um* com a corda ao lado de seu corpo. Sem ressonância, até mesmo para SAL # 1, deve ocorrer. Se isso acontecer, verifique a bobina maior. Remover o indutor quando não está testando outros.

### **Lição Oito:**

Propósito: Detectar alumínio no cérebro de outra pessoa.

Materiais: mesmos da lição anterior, você usa o indutor.

Método:

1. Colocar a amostra de alumínio em uma placa e a amostra do cérebro sobre a outra placa.
2. Dar a outra pessoa o apoio para a mão. Você usa a sonda. Mantenha o dedo firme.
3. Examine a outra pessoa por ressonância. A primeira sonda está com apenas uma placa no circuito. A segunda está com ambas as placas no circuito. Ressonância implica que há alumínio no cérebro da pessoa.

### **Teste de saliva**

Isso pode se tornar o teste mais útil. A saliva contém em si um pouco de quase tudo tóxico que está em você. Mas não são os primeiros tecidos portadores do vírus HIV ou um pouco de uma fase de ténia.

No entanto, Salmonella em seu fígado, mercúrio em seus rins, alumínio no cérebro, todos mostram-se na saliva, também. E a saliva pode ser enviada por correio ou armazenada na geladeira. Deveria ser congelada por muito tempo por armazenamento para evitar a invasão de mofo. Ou pode ter álcool de cereal adicionado para preservá-la. Este teste não é tão sensível quanto uma pessoa incluída no circuito, no entanto.

Para fazer uma amostra de saliva, coloque um pedaço quadrangular de duas polegadas de toalha de papel branco, sem fragância (romper, não corte) em um leve e selado saco. Segure-o aberto perto da sua boca. Não tocar a toalha de papel com os dedos. Babar ou cuspir para a toalha de papel até a metade do que está úmido. Feche. Antes do ensaio, adicionar água filtrada o suficiente para amortecer todo o pedaço de papel.

### **Lição Nove:**

Finalidade: Para procurar telhas ou herpes.

Materiais: Uma amostra de saliva da pessoa a ser testada; elas podem estar a milhares de milhas de distância. Também uma amostra do vírus. Este pode ser obtido a partir de lesões de uma outra pessoa - uma gota é o suficiente, num pedaço de papel toalha. A coisa inteira, toalha e tudo, podem ser empurrados para uma garrafa de vidro para preservação. Água e álcool devem ser adicionados. Também podem ser colocados em uma amostra, *Herpes, caseiro*. Uma preparação homeopática do vírus não dá resultados precisos para este tipo de teste, devido à frequência adicional que lhe é imposta pela potencialização. (Contudo, preparações homeopáticas podem ser usadas se a potência corresponder a frequência do tecido em que reside. Esperamos que, alguma maneira de usar fontes homeopáticas em breve será encontrada.)

Método: Coloque a amostra de saliva com um saco selado em uma placa. Você pode querer abri-lo brevemente, no entanto, adicione o suficiente de água filtrada para molhar todo o papel e adicione  $\frac{1}{4}$  colher de chá de álcool de cereais para esterilizar ou preservá-lo.

Colocar a amostra de vírus na outra placa de teste como de costume (Como na Lição Seis). Um resultado positivo significa que a pessoa tem Herpes ativa.

A principal desvantagem do teste de saliva é que você não sabe qual o tecido tem o patógeno ou toxina. Você pode somente concluir que está presente. Normalmente, isso é informação suficiente para realizar um programa de correção.

## Teste Substituto

Embora o teste de saliva seja tão fácil, também é possível utilizar um adulto como um substituto ao testar um bebê ou animal de estimação. O animal de estimação ou o bebê

estará no colo do substituto. Um grande animal de estimação pode sentar na frente da pessoa. O apoio para a mão é mantido pelo substituto e apertado firmemente contra o corpo do bebê ou animal de estimação. Ele pode estar deitado contra o braço, o corpo ou a perna de um bebê e mantido no lugar com firmeza por toda a mão do adulto. A cobertura do papel deve ser molhada.

Para um animal de estimação, a fim de manter firmemente a pressão contra a pele, tal como entre as pernas da frente ou na barriga. A outra mão do adulto é utilizada para o ensaio da maneira usual. Os adultos devem usar um indutor para o teste substituto, assim como você, testador.

Uma pessoa doente ou acamada pode ser testada sem inconvenientes ou estresse. Ele ou ela descansam sua mão inteira na perna, logo acima do joelho. Um pedaço molhado de papel toalha, de 4 polegadas por 4 polegadas é colocado em sua perna, para fazer melhor contato. Você deve usar um indutor para si mesmo com este método. Você pode agora avançar para sondar sua mão, em vez de a pessoa doente.

## Lição Dez:

**Finalidade:** Testar para o câncer.

**Materiais:** Orto-fosfo-tirosina. Aqui estão quatro maneiras de obter alguma:

1. Encomende uma amostra pura de uma empresa química (ver Fontes). Coloque alguns miligramas (que não precisam ser pesados) em um pequeno frasco de vidro, adicione 2 colheres de chá de água filtrada e ¼ colher de chá de álcool de cereais.

2. Todas as pessoas com câncer têm orto-fosfo-tirosina na urina, bem como no tecido canceroso. É raro encontrar em outros fluidos corporais. Obter uma amostra de urina de um amigo que tem câncer ativo. Congelá-la se você não pode prepará-la imediatamente. Manter tais espécimes bem registradas em um saco plástico selado adicional. As pessoas que têm recentemente sido tratadas clinicamente para o câncer são muito menos propensas a ter orto-fosfo-tirosina na urina.

A urina não pode ser considerada uma substância química da mesma maneira como uma solução de açúcar ou sal. A urina é um tecido e tem a sua própria frequência de ressonância como fazem os nossos outros tecidos. Se combinado com um outro tecido em placas de teste, não vai entrar em ressonância enquanto for usada solução pura de orto-fosfo-tirosina. Para

usar a urina como uma espécime de orto-fosfo-tirosina espécime, você deve:

- a) Verter algumas gotas de urina em seu frasco de espécime
- b) Adicionar cerca de 2 colheres de chá de água filtrada
- c) Adicionar algumas gotas de álcool de cereais

Misture suavemente, não agite. Enxaguar e secar o exterior da garrafa. Rotular como "urina / câncer".

3. Vítimas de câncer também têm outros fatores de crescimento que estão sendo produzidos em seus corpos. Estes são os mesmos que podem ser encontrados na amostra de leite para a mãe, fator de crescimento epidérmico e fator de crescimento semelhante à insulina. Obter uma amostra da mãe de leite e usá-la para fazer uma outra substância de teste para o câncer.

Algumas gotas são suficientes.

4. Há ainda uma outra maneira de preparar uma amostra de orto-fosfotirosina de teste. Caracóis comuns de um tanque de peixes ou caracóis ao ar livre são os hospedeiros naturais para estágios de *Fasciolopsis buskii* (verme intestinal humano). As fases produzirão orto-fosfo-tirosina quando os caracóis são alimentos dos peixes poluídos com álcool propílico. Mais de metade das latas de comida de peixe que eu comprei tinha poluição de álcool propílico. Compre diversas marcas de alimentos para peixes. Testá-las para o álcool propílico e benzeno. Obter alguns caracóis, colocá-los em um tanque, alimentá-los com comida de peixe poluída com álcool propílico. (Alimente um grupo separado de caracóis com comida de peixe poluída de benzeno para obter amostras de HIV.) Depois de dois dias, colocar cada caracol em um saco de plástico selado e testá-los individualmente contra alguém diagnosticado com câncer ou sua saliva. Os caracóis de pessoas com testes positivo tem orto-fosfo-tirosina. Coloque esses caracóis em um

congelador para matá-los de forma humana, em seguida, esmagá-los e colocá-los em um frasco de amostra com álcool de cereais 50% preservada.

Os frascos podem ser mantidos fechados e à temperatura ambiente.

Da mesma forma, os seus caracóis de benzeno podem ser testado contra alguém conhecido por ser HIV positivo. Quaisquer caracóis que testam positivo podem ser utilizados para preparar um espécime de ensaio de HIV do mesmo modo.

A comida de peixe deve ser testada tanto para o benzeno quanto para poluição do álcool propilo, e separados de forma adequada, ou você corre o risco de fazer amostras que tenham tanto

-Orto-fosfo-tirosina quanto HIV.

Método:

1. Teste para câncer, colocando as amostras de teste que acabou de fazer (Qualquer uma das quatro) sobre uma placa e uma amostra de glóbulos brancos na outra placa.

2. Se você entrar em ressonância com ambas as amostras no circuito, você tem câncer. Imediatamente, procurar o seu câncer em seu peito, próstata, pele, pulmões, cólon, e assim por diante.

3. Para ter mais certeza, testar-se para os outros tipos de teste de amostras. Você não deve ressoar.

Como você já sabe, pode confirmar o câncer por meio de testes de álcool propil e o verme intestinal humano no fígado. Você deve eliminar álcool propílico do uso, e eliminar todos os parasitas. Mantenha os testes a si mesmo para o câncer até que tenha ido. Isto deve ter menos do que uma hora. Também continuar a testar a si mesmo para álcool propílico e o verme intestinal nas células brancas do sangue; certificar-se de que eles se foram. Também testar a si mesmo para a aflatoxina e freon.

## **Lição Onze:**

Finalidade: Testar para o HIV.

Materiais: comprar alguns miligramas de antigênio Proteína 24 (Uma parte do núcleo do vírus VIH) ou o vírus do HIV numa completa amostra (veja Fontes). Você pode usar o frasco fechado, se apenas uma amostra de teste for necessária. Para fazer mais espécimes, use cerca de 1 miligrama por ½ ounce de garrafa. Adicionar 2 colheres de chá de água filtrada e ¼ colher de chá de álcool de cereais. Ou preparar um espécime de HIV de caracóis como descrito na lição anterior.

Método: Pesquisar no timo (goela de pães doces), na vagina e no pênis para o vírus, porque é aí que residirão quase que exclusivamente no primeiro ano ou segundo. Se você não tem as amostras de tecido, você pode pesquisar na urina, sangue, saliva ou células brancas do sangue, mas apenas um resultado positivo pode ser confiável. Também procure o verme intestinal humano e benzeno no timo.

Claro, um teste positivo nestes tecidos é muito significativo. E se você tiver parasitas positivos, elimine-os imediatamente. Você deve testar negativo em menos de uma hora. Remover itens de benzeno poluído a partir de seus hábitos de vida. Também testar-se a diversas variedades de

pipoca, arroz integral, e pedaços de milho como uma indicação de zearalenona, que devem ser eliminados de forma a ficar bem. Analisar a si mesmo todos os dias para ter certeza que sua nova saúde saúde continua. Teste-se para freon.

### **Lição Doze:**

Objetivo: testar para doenças de todos os tipos.

Materiais: usar amostras e culturas de organismos causadores de doenças.

Preparações caseiras de infecções na garganta, mononucleose aguda, tordo (*Candida*), varicela, herpes 1 e 2, eczema, herpes zóster, verrugas, sarampo, leveduras, fungos, erupções cutâneas, resfriados, dores de garganta, problemas de sinusite, vírus do tabaco, e assim por diante podem ser feitos por esfregar ou raspar a parte afetada. Uma colher de plástico ou um pouco de toalha de papel funciona bem. Coloque um pequeno pedaço em uma amostra. Adicionar uma gota de bálsamo e uma lamela. Ou colocar a toalha em uma garrafa, adicionar água e álcool como descrito anteriormente. Lâminas de microscópio podem expandir o seu conjunto de teste (veja Fontes).

Método: Teste-se para uma variedade de doenças, usando sua espécime de glóbulos brancos em primeiro lugar. Em seguida, procure em órgãos como o fígado, pâncreas, baço. Observe quantas dessas doenças comuns não "desaparecem" em tudo. Eles estão vivos e bem em algum do órgão. Eles simplesmente não estão fazendo você doente!

### **Lição Treze:**

Para testar a AIDS.

Materiais: amostra de benzeno, lâminas de amostras de tecido como timo, fígado, pâncreas, do pênis, e da vagina. Também um conjunto de espécimes de doença tais como os usados na lição anterior.

Método: Pesquisa no timo para o benzeno. Se for positiva ao longo do dia, você está em risco de desenvolver AIDS, embora você pode não estar doente. Pesquisar outros tecidos para o benzeno. Mais tecidos com benzeno neles mais grave é a situação.

Procurar imediatamente todos os seus produtos para o corpo e alimentos para benzeno.

Ficar fora dos itens de benzeno poluído para sempre.

Coadune-se com as doenças que você testou positivo na Lição Doze. Teste, pelo menos, dez. Se você tivesse mais da metade positiva, você já tem AIDS. (50% é o meu padrão, você pode definir o seu próprio; um padrão ideal para a definição de uma pessoa saudável deve ser de 0% positivo.)

### **Lição Catorze:**

Finalidade: Para testar a aflatoxina.

Materiais: Não tente comprar uma amostra pura de aflatoxina;



é um dos mais potentes agentes cancerígenos conhecidos. Tê-la na mão constituiria risco desnecessário, mesmo que a garrafa nunca precise ser aberta. Basta fazer espécimes de cerveja, pão bolorento, vinagre de maçã, e qualquer tipo de amendoim usando uma quantidade muito pequena e adicionar água filtrada em álcool de cereais. Método: Teste-se para estes. Se você tem todos eles em suas células brancas do sangue e do fígado, então você muito, muito provavelmente tem aflatoxina construída. Em seguida, teste seus alimentos diários para a sua presença em seus glóbulos brancos. Aqueles que testam positivo devem ter a aflatoxina. Observe o efeito da vitamina C na aflatoxina em seu fígado. Encontre um momento em que seu fígado é positivo para aflatoxina (comer alguns amendoins torrados a partir de uma loja de alimentos saudáveis e esperar dez minutos). Tome 1 grama de vitamina C em um copo de água. Verifique-se a aflatoxina cada cinco minutos. Limpou? Se não, tomar 5 ou 10 gramas de vitamina C. Quanto tempo leva?

### **Lição Quinze:**

**Finalidade:** Para testar parasitas.

**Método:** Se você testar positivo para a saliva do seu animal de estimação, você tem algo em comum: um parasita, sem dúvida. Você deve procurar em seus músculos e fígados para estes, não saliva ou células brancas do sangue, porque nesses raramente são vistos. Elimine-se de parasitas até que você não teste positivo para a saliva de seus animais de estimação. Tênia e estágios de tênia não podem (e não devem) ser mortos com um gerador de frequência regular. Cada segmento, e provavelmente cada *scolex* em um cisticerco tem a sua própria frequência e pode dispersar se o seu gerador perdê-lo. Apenas elimine todos, o que é seguro para vermes. Certifique-se de tratar o seu animal de estimação em uma base diária com o programa de parasitas para animal de estimação.

### **Lição Dezesesseis:**

**Finalidade:** Testar para a doença do linguado.

Um pequeno número de vermes intestinais residente no intestino não pode dar-lhe quaisquer sintomas perceptíveis. Da mesma forma, vermes de fígado de ovelhas residentes no fígado e pâncreas não podem causar sintomas perceptíveis. Seus ovos são derramados através dos dutos de órgãos para o intestino e para fora com o movimento do intestino. Chocam e passam por várias fases de desenvolvimento ao ar livre e em outros animais. Mas se você se tornar o anfitrião total de modo que vários estágios estão desenvolvendo em seus órgãos, você tem o que eu chamo de doença do linguado. Eu descobri que o câncer, HIV, diabetes, endometriose, doença de Hodgkin, doença de Alzheimer, lúpus, esclerose múltipla e "síndrome de alergia universal" são exemplos de doenças do linguado.

Você pode testar para a doença de duas formas: por via eletrônica e pela observação ao microscópio.

**Materiais:** culturas ou amostras de vermes e de fases de vermes em

uma empresa biológica de alimentação (veja Fontes), incluindo ovos, miracídios, redia, cercaria, metacercária. Amostras de fluido corporal para ajudar a localizá-los na observação ao microscópio.

Método: Teste de fases de vermes em seus glóbulos brancos, primeiramente. Se você tiver quaisquer fases de vermes em seus glóbulos brancos, você poderia desejar vê-los com seus próprios olhos. Para fazer isso, você deve primeiro localizá-los. Coloque suas amostras de fluidos corporais em uma placa, seus estágios do parasita na outra placa, e teste como você seria capaz de adquirir, além de adultos. Depois de encontrar um estágio eletronicamente, você tem uma melhor chance de encontrá-lo fisicamente com um microscópio.

## **Lição Dezessete:**

Finalidade: Para ver o quão sensível as suas medições podem ser. (Quanto de uma substância deve estar presente para que você obtenha um resultado positivo?)

Materiais: água filtrada, sal, medida do copo de vidro, 13 novas garrafas de vidro que possuem, pelo menos,  $\frac{1}{4}$  xícara, 14 novas colheres de chá maleáveis, sua amostra de tecido da pele, toalha de papel.

Método: Alguns dos melhores sistemas de medição disponíveis hoje são imunológicos (tal como um ensaio ELISA) e pode detectar tect tão pouco quanto 100 fg / ml (fentogramas por mililitro). Um mililitro é quase tão grande quanto uma ervilha, e uma fentograma é 1 / 1,000,000,000,000,000th (10-15) de um grama!

4. Repita com garrafas restantes. A garrafa # 13 seria, portanto, rotulada como ".000000000000001 gm / ml." Isto é 10-15 gm / ml, ou uma fentograma / ml.

5. Faça o teste da pele com a água da garrafa # 13 como na Lição Cinco. Se você pode detectar isso, você é cem vezes mais sensível para o ensaio ELISA (e você deve fazer uma garrafa # 14 e continuar se estiver curioso sobre quanta sensibilidade pode ter). Se não for possível, tentar detectar a água da garrafa # 12 (dez vezes sensível para o ensaio ELISA). Continue até chegar a uma garrafa que você possa detectar.

Calcular o erro para a sua experiência, assumindo que poderia estar distante tanto quanto 10% da medição do sabor e água adicionada, com erro de até 20% em cada uma das 13 diluições. Isto é um erro total da garrafa 13 # de 280%, ou mais de um fator de 3. Assim, a garrafa # 13 pode estar em qualquer lugar de 0,33 para 3 fentograma / ml. E se você pode detectar a água da garrafa # 13, você está definitivamente mais sensível que um teste ELISA, apesar de seus utensílios de petróleo bruto e de baixo custo do equipamento! Nota-se que o erro a partir da utilização de 2,5 g em vez de 2,3 gm só acrescenta outro erro de 10%.

Se você quiser calcular quantas moléculas de sal puder detectar, selecione a concentração no limite de sua detecção, coloque 2 gotas em uma polegada quadrangular de papel toalha e esfregue em sua pele. Considera-se uma gota para ser absorvida. Se você pode detectar água

da garrafa # 13, você detectou 510.000 moléculas (10-15 fg / ml dividido por 58,5 g / M multiplicado por  $6.02 \times 10^{23}$  moléculas / M dividido por 20 gotas / ml). Água na garrafa # 12, por conseguinte, tem 10 vezes mais moléculas em uma gota, e assim por diante. Mesmo que o seu erro seja tanto como um fator de 2 (100%), você ainda pode obter uma boa idéia do que mede. Padrões de absorção atômica começam em concentrações exatas; é fácil de fazer uma série de diluição mais exata com eles. Quando testei para cloreto de irídio por este método de pele, eu era capaz de detectar 3025 moléculas!

### **Solução de problemas:**

Sempre expandir o seu conjunto até obter um resultado negativo (isto deve acontecer em pelo menos na garrafa # 18). Se você sempre "detectar" o sal, então você agitou a garrafa!  
Nunca tente reutilizar uma garrafa se você deixou cair quando estava em baldeação. Obter uma nova garrafa.

### **Teste de Sensibilidade de poluente em produto**

Obter algumas amostras das Salmonelas e Shigellas e encontrar algum leite para pelo menos um teste que foi positivo. Fazer uma série de diluições do leite até a garrafa # 14, tendo o cuidado de não agitar as garrafas. Comece com 2 gotas de leite na garrafa # 1. Use um conta-gotas para enviar 2 gotas para garrafas subsequentes. Começar a testar na garrafa # 14, usando amostra positiva. Você vai aprender a pesquisar por frequência mais tarde. Minha sensibilidade foi rotineiramente em torno da garrafa # 12, para uma variedade de agentes patogênicos. Foi o mesmo para elementos tóxicos começando com soluções padrão, cerca de 1000 mg / ml, mostrando este método menos sensível que o teste cutâneo.

### **Lição microscópica**

Objetivo: observar fases de vermes na saliva e na urina com um microscópio.

Materiais:

- a. Um microscópio de baixa potência. Alta potência não é necessária. Um total de 100x é satisfatório para os quatro vermes comuns, Fasciolopsis, solha de fígado de carneiro, verme de fígado humano e verme pancreático.
- b. Lâminas de vidro e lamelas.
- c. Um conta-gotas descartável.



FIG. 84 Microscópio, lâminas e lamelas.

d. Para fins de saneamento (limpeza dos topos da mesa, amostras, microscópio e suas mãos), uma solução de álcool a 50% a 70% (não álcool!) é o melhor. Diluir 95% de álcool de cereais em 7 partes de álcool mais 3 partes de água. 76% de álcool de cereais ou vodka podem ser utilizados não diluídos.

e. O formaldeído, 20%. De formaldeído a 37% está comumente disponível em farmácias. Dilui-se este em partes iguais de água filtrada para obter 18½%, que é perto o suficiente de 20%, com a finalidade de "fixar" (matar) as espécimes. Armazenar em uma garrafa de vidro na garagem, longe da luz solar. Rotular. Espécimes que são corrigidas adequadamente não perdem a sua vida aparente.

f. solução de iodo. Isto só é útil para as amostras de urina.

Iodo e tintura de iodo de Lugol são úteis. Pergunte a um farmacêutico para preparar solução de Lugol para você, como segue:

- 44 gramas (1 ½ oz) de cristais de iodo
- 88 gramas (3 oz) de cristais de iodeto de potássio

Dissolva ambos em 1 litro (litro) de água filtrada. Isso pode tirar um dia de agitação frequente.

### **Método para a saliva:**

1. Despeje o formaldeído, 20%, em uma pequena garrafa âmbar ou outro receptáculo até uma profundidade de cerca de 1/8 de polegada. Manter bem fechada.

2. A pessoa a ser testada é solicitada a salivar dentro da garrafa de modo que os organismos seja imediatamente "fixos" sem sofrer arrefecimento em primeiro lugar. O volume total deve ser cerca de o dobro do valor original de formaldeído utilizado. Fazer um rótulo no recipiente de modo que o sujeito saiba como produzir muito. A concentração resultante de formaldeído será cerca de 10%.

3. Agitar o frasco algumas vezes. Reserve por 24 horas para ajustar (menos se o teste for urgente).

4. Com um conta-gotas, elaborar alguns dos ajustamentos inferiores. Colocar

uma gota em uma amostra e aplicar uma lamela.

5. Visão sob baixa potência do microscópio. Comparar objetos observados com as espécimes obtidas nas amostras a partir de empresas biológicas de fornecimento.

Nota: As pessoas com HIV e AIDS moderada irão mostrar de um a dez estágios do parasita por amostra. Requer várias horas de procura. Pessoas com HIV e AIDS graves mostram 10 ou mais fases de vermes por amostra; isso faz com que a tarefa de encontrar-los seja muito mais fácil. Pessoas com câncer terminal sem tratamento tem muitos mais fases de vermes em relação às pessoas que estão bem.

Method for urine:

1. Prepare garrafas de formaldeído fixador antes do tempo. Colocar cerca de ¼ a ½ polegada de 20% de formaldeído em cada uma. Guardá-las bem fechadas.

2. Adicione urina recém anulada<sup>36</sup> de pacientes de câncer ou HIV para o formaldeído, em quantidades aproximadamente iguais, o que resulta em solução de formol a 10%. Agite imediatamente. Deixe acomodada por várias horas. O resíduo tem um maior número de fases de vermes. Vítimas de câncer cervical ou de próstata vão mostrar um maior número de estágios na urina que em outros tipos de câncer.

3. A coloração da amostra é opcional. Ela ajuda a delinear fases de vermes levemente. Preparar a solução de Lugol, como descrito acima.

As amostras podem ser coradas em qualquer uma destas duas formas:

- Coloque uma gota de urina "fixa" em uma amostra. Adicionar uma gota de 50% em solução de Lugol (dilua 1: 1 com água filtrada). Aplique a lamela.

<sup>36</sup> Urina que esfriou até um pouco abaixo da temperatura corporal não mostra miracídios e *redia* em suas formas originais.

- Coloque uma gota de urina "fixa" em uma amostra. Aplicar a lamela.

Adicione 1 a 3 gotas de 50% de Lugol na lateral da lamela e deixe infiltrar-se.

Nota: pessoas que tenham sido tratadas do câncer ou HIV usando qualquer uma das drogas conhecidas, podem mostrar apenas 1 a 2 fases de parasitas do linguado por gota de saliva ou urina. Por esta razão, pode ser necessária a busca através de 20 ou mais amostras para encontrar vermes. Pessoas muito doentes podem mostrar até 10 parasitas por gota (amostras).

### **Tire fotos do que você vê**

Você pode não ter certeza do que você vê, mesmo se você tem as amostras de microscópio de vermes rotuladas e suas fases de estudo e comparar. Na vida real, eles variam muito em tamanho e forma e a identificação absoluta é difícil sem experiência. Infelizmente em algumas horas, assim como você está se tornando proficiente, suas espécimes magníficas serão secas e impróprias para observação. Para preservá-las por mais tempo você pode selar as bordas pintando em torno da lamela com esmalte de unha claro. Ou gotejar um lacre quente

ao longo das bordas e, em seguida, colocá-los em sacos de plástico selados (uma por saco). Derreter a cera de selagem em uma tampa de vidro de metal. Fazer um aplicador a partir de um pedaço de arame dobrado na forma de um quadrado pequeno para caber em torno da lamela e alavanca.

Ou tirar fotografias. Para tirar fotos do que você vê sob o microscópio, você vai precisar de uma câmera fotomicrográfica, que custa de \$ 200,00 para cima (veja Fontes). É fácil de usar. Lembrar de rotular suas fotos para que você saiba de onde vem cada amostra. Mesmo fotografias não provam cientificamente a identidade de estágios do parasita, mas é muito boa a evidência. A prova exigiria que a amostra de saliva ou urina podiam ser cultivadas e produziriam as fases parasitárias conhecidas.

## Usando um gerador de frequência

Geradores de frequência de todos os tamanhos, custos e capacidades.

Se você pode comprar um que lê em voz alta a frequência para números (tipo digital) e permite produzir uma fração de *kilohertz* girando um marcador, ele atende às suas necessidades mais elementares.

Também deve ser possível defini-lo em deslocamento positivo (100% positivo) e ainda dar-lhe 5 volts. Em seguida, pode ser utilizado como um eliminador. Você também deve ser capaz de selecionar uma onda senoidal ou onda quadrangular.

As vantagens de se ter um gerador de frequência são de que você pode fazer seu próprio diagnóstico. Você pode encontrar, em alguns minutos:

1. Quais invasores você tem por discagem de suas frequências.
2. Em que frequências você está transmitindo para o mundo.
3. Que frequências são utilizadas por outros seres vivos.

### A teoria

Cada animal vivo e cada tipo de célula produz suas próprias frequências e respondem a essas frequências também. Podemos falar de frequências, mas o que realmente queremos dizer é que são ondas, ondas de energia. Todas as ondas têm uma frequência associada a elas, por isso não é realmente falso dizer que frequências realmente significam ondas.

Quando o animal está vivo, as produz, quando está morto ainda responde a algumas delas. É como a cantora de ópera e a taça de vidro. O cantor de ópera produz frequências no ar.

A taça responde a ele por causa de sua estrutura, não porque está vivo. A taça "pega" na frequência particular do som, porque a sua própria frequência de "ressonância" é exatamente a mesma.

Se o cantor canta alto o suficiente, a taça quebra a partir das vibrações criadas nele. Uma taça idêntica, feita de plástico, não têm a mesma frequência de ressonância.

Não é meramente uma diferença estrutural e química entre os vivos e não vivos. Os seres vivos estão transmitindo

energia de algum tipo único. E com o seu dispositivo simples, você será capaz de interceptar essa energia. E medir sua frequência exata. Isto não é o mesmo que compreender sua composição e origem. Nós devemos deixar isso para os outros. Mas podemos analisar e usar as nossas observações para rastrear as bactérias e outros parasitas. Nós podemos rastrear poluentes. Podemos medir a nossa saúde quantitativamente e, talvez, no futuro, prever a expectativa de vida.

O Sincrómetro aprisiona as frequências que correspondem ao material sobre as placas de ensaio e fornece-as a um áudio de alto-falante em um intervalo que você é capaz de ouvir. Em vez de tecidos de teste ou de agentes patogênicos, agora estamos indo para o uso de puras frequências de teste! O Sincrómetro à esquerda está ligado ao apoio de mão. O gerador de frequência à direita também está preso ao mesmo.

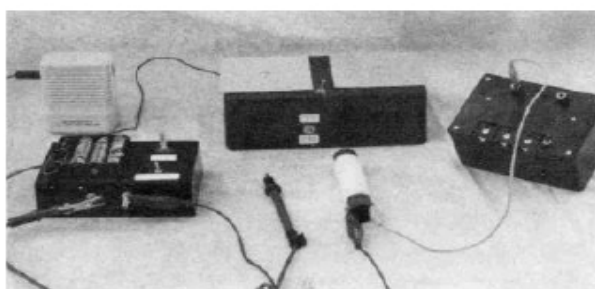

*FIG. 85 Configuração para encontrar frequências de ressonância.*

Surpreendentemente, algumas coisas têm sobreposto frequências, tornando esta técnica extremamente útil para a identificação, mesmo sem um espécime!

## **Lição Dezoito**

Finalidade: Procurar o verme intestinal em seu corpo, ouvir a sua frequência de transmissão em 434 KHz.

Método: Ligue o gerador de frequência, escolha uma frequência a uma curta distância acima da qual você está interessado, como 438 KHz, por sua vez a tensão (de amplitude) para menos do que um volt. Selecione ondas senoidais. O chumbo proveniente do gerador de frequência terá duas conexões, geralmente vermelha e preta (chão). Nós não usamos a preta (chão), basta deixá-la fora do caminho. Escolher a sonda e examinar da forma habitual. Fixe o fio vermelho proveniente do gerador para o apoio de mão. Isto faz com que dois fios estejam ligados à sua sonda. Embora não exista nada nas placas de teste, elas devem ser conectadas como de costume com o interruptor em OFF (uma placa ainda está em ON).

Torne o Sincrómetro para ON. Sonda como de costume. Suas ondas do corpo estão a ser enviadas para o condensador (placa) no teste da caixa de placa. A frequência do Sincrómetro é enviada para lá, também.

E agora os 438 KHz de ondas do gerador estão a ser enviados lá também. Três diferentes frequências são misturadas na placa! Se as duas de seu corpo e do gerador são as mesmas, o circuito oscilará, e você vai ouvir a ressonância. Torne o gerador para 437 e sonda novamente. Em seguida, 436. As vezes, você pode ouvir o início de ressonância ser construído. Continuar. Em seguida, tente 435. Em seguida, 434. Se o seu corpo está emitindo uma frequência de 434 KHz (vinda de um verme intestinal vivo dentro de você) será reforçado por 434 KHz do gerador. O reforço vai colocar oscilações ou ressonância no circuito, o mesmo que você está acostumado a ouvir com o Sincrômetro. Se não havia nenhuma, você não tem o verme intestinal em qualquer lugar de seu corpo. Confirmar isso a partir de 430 KHz e trabalhe à sua maneira. Se você ouvir a ressonância, você o tem. Você pode querer verificar isto independentemente usando uma amostra preparada do linguado. Matar seus vermes imediatamente, conforme descrito na próxima lição.

### **Lição Dezenove:**

Objetivo: Matar o verme intestinal com um gerador de frequência.

Materiais: Um gerador de frequência, duas sondas com clipe *alligator* ligado a elas.

**Método:** Enrole uma única camada de papel toalha sobre cada uma das duas sondas. Molhe-os sob a torneira; esprema o excesso de água. Clipe-os para os fios vermelho e preto do gerador de frequência. (Nós usamos ambos os fios para esta finalidade.) Marque 434 KHz. Definir a amplitude (tensão) a 10 volts. Agarre as sondas em cada mão e segure-as durante três minutos. Isso é tudo. Você terá matado todo o invasor minúsculo com uma frequência de ressonância tanto quanto a partir do ajuste no gerador. Lembre-se de eliminar todos os estágios, também; veja Frequências de Patógenos.

Se o gerador de frequência tem uma capacidade de deslocamento positivo, você pode usá-lo como um eliminador, e uma única sessão irá matar todos os patógenos, desde que seja 100% compensado e pode dar pelo menos 5 volts com esta definição. Ao usar esta técnica, o gerador pode ser configurado para qualquer frequência de 2 kHz a 800 KHz, e você deve ir para 7 minutos. Mas mesmo uma pequena percentagem de tensão negativa vai estragar o efeito e fazer mais mal do que bem! Para ter a certeza que seu gerador está definido corretamente, seria melhor para observar a saída num osciloscópio.

Experimente com outras configurações de tensão. Nota-se que menos de um volt também é eficaz.

### **Lição Vinte:**

Objetivo: encontrar a largura de banda de um pequeno animal vivo.

Materiais: Uma mosca, besouro ou outro inseto, Sincrômetro, gerador de frequência.



Discussão: As pessoas que utilizam um Sincrômetro podem já ter tentado colocar um pequeno inseto em uma das placas. O circuito sempre ressoa quando você junta o circuito no apoio de mão e sonda. Mesmo a mais ínfima formiga colocada em um frasco de vidro ou de plástico folgado vai ressoar o circuito. A menos que esteja muito longe da placa. Se ela subiu até o lado, você vai perder a ressonância. Pelo menos um pé deve tocar o fundo da garrafa. Se o animal está morto, isto cessa. Obviamente, a coisa viva está afetando o circuito de modo diferente antes e após a morte. É algum tipo de oscilação de energia das ondas? Para encontrar a sua frequência, você deve adicionar outra frequência que irá reforçar ou interferir com a frequência já na placa. Adicionando a frequência do gerador faz apenas isto.

Método: Use o mesmo método descrito na última lição; no entanto, para uma formiga ou mosca, começam em 1.000 KHz e procedem para cima em grandes passos como 10 KHz. Use a placa de teste direita que é controlada pelo interruptor ON-OFF. Sempre ouvir a corrente com OFF, primeiro, e depois ON. Mova a frequência para cima e repita. Continue até ouvir a ressonância. Pare imediatamente.

Descanse sua pele e volte a descer para a região de frequência não ressonante.

Mover em passos menores desta vez. Repita e repita até ter certeza que você sabe exatamente onde a ressonância começa. Mas onde termina?

Comece a testar bem acima da faixa suspeita com grandes passos para baixo até chegar a uma frequência de ressonância. Descanse e repita até encontrar o limite superior de frequências ressonantes. Grave a largura de banda, por exemplo, 1009-1112 Khz.

### **Lição Vinte e Um:**

Finalidade: Para ver se os seres vivos semelhantes interferem uns aos outros quando colocados na placa juntos.

Materiais: Dois insetos vivos idênticos ou coisas vivas muito pequenas.

Método: Encontre a faixa de transmissão de cada um separadamente e em seguida, em conjunto sobre a placa.

Nota: os seres vivos idênticos não interferem uns aos outros por frequências.

### **Lição Vinte e Dois:**

Objetivo: verificar se diferentes seres vivos interferem uns com os outros quando colocados na placa juntos.

Método: Localizar a extremidade inferior e superior do intervalo de transmissão de duas diferentes coisas vivas, como uma mosca e um besouro ou

2 tipos de moscas e besouros. Em seguida, colocá-los na placa juntos.

Observe que não há ressonância na variedade habitual para qualquer um deles. Eles interferem uns aos outros sobre a placa.

Agora adicione as 2 extremidades inferiores, em seguida, as duas extremidades superiores. Também

subtraia as 2 extremidades inferiores, e então as duas extremidades superiores. Por exemplo, imagine dois insetos, um com um espectro de 1000-1090 KHz, outro com uma variedade de 1050-1190 KHz. Adicionando a menor extremidade nos dá 2.050 KHz. Subtraindo as extremidades inferiores nos dá 50 KHz. Adicionando as extremidades superiores nos dá 2280. Subtraindo a extremidade superior nos dá 100. Agora, procure por ressonância a 50, 100, 2050, 2280 KHz. (As duas últimas podem estar fora do alcance do seu gerador de frequência. Escolha formas de vida mais primitivas que têm pouca largura de banda de frequência para ficar dentro do seu limite.) Observe que você ouve a ressonância exatamente a essas frequências e não abaixo ou acima delas. Esta é uma evidência para a modulação das frequências: ou seja, fundindo-as juntas.

### **Lição vinte e três:**

**Objetivo:** encontrar a sua própria largura de banda de frequências emitidas.

**Materiais:** Um gerador de frequência que vai até 10 MHz. E se as suas vão somente até 2 Mhz, pode ainda investigar a extremidade inferior da sua banda.

**Método:** Você não precisa se testar na placa, desde você já esteja lá por estar no circuito com o apoio de mão.

No entanto, se você está medindo alguma outra pessoa, podem simplesmente tocar na placa com um dedo. Anexar o gerador de frequência para o circuito na sonda.

Desde que humanos adultos começam a emitir em cerca de 1560 KHz, inicie a pesquisa em 1550, para cima em passos de 1 KHz até ouvir a ressonância.

Os seres humanos mais jovens ou mais saudáveis começam a emitir com uma frequência menor e às vezes acabam em uma frequência maior. Em outras palavras, eles transmitem em uma faixa mais larga.

Crianças muito jovens começam a sua banda a cerca de 1520 KHz.

Você jamais poderia recuperar essa capacidade?

A maioria dos adultos terminam em 9375 KHz

por eliminar mofos da minha dieta, matando muitos parasitas

e removendo o maior número de toxinas que eu me tornei ciente. Eu era

capaz de expandir a minha largura de banda de um 1562-9457 KHz inicial para

1990 e 1520-9580 KHz em 1994! Espero que isso desafie você a

realizar uma melhoria da saúde refletida em uma maior

largura de banda.

### **Lição Vinte e Quatro:**

**Propósito:** Encontrar o efeito de uma variedade de coisas na extremidade final do seu espectro, tais como a temperatura corporal, a alimentação, o tempo do dia, o tempo chuvoso, sentindo-se doente. Observe que você não pode mudar para semanas de uma vez, e de repente ver um encolhimento de sua largura de banda. Você pode assumir que você comeu um mofo.

Procurar frequências de mofo a partir de 75 KHz a 295 KHz. Ou testar em

seu fígado com amostras do mofo. Se este teste for positivo para um mofo de dieta livre, observe cuidadosamente para o mofo em seus glóbulos brancos. Mesmo depois de remover o mofo de sua dieta, de modo que não haja mofos aparecendo em seus glóbulos brancos, repare que a largura de banda não recupera. Leva regularmente 2-3 semanas para a recuperação.

Certamente, isto lança luz sobre o efeito tóxico de comer comida ruim.

### **Lição Vinte e Cinco:**

Objetivo: encontrar um espectro de emissão usando uma amostra de saliva.

Materiais: Um gerador de frequência normal.

Método: Busca a base da banda de frequência de ressonância como na lição anterior.

Você pode armazená-lo na geladeira por algumas semanas sem ver uma mudança. Depois disso, a banda começa a encolher.

### **Lição vinte e seis:**

Objetivo: observar o efeito de morrer na largura de banda.

Método: Congele o inseto que você testou na Lição Vinte para matá-lo humanamente. Repita a pesquisa para a sua largura de banda. Note que a largura de banda tornou-se muito estreita.

Note que a largura de banda também depende da precisão de seu particular gerador de frequência.

### **Lição vinte e sete:**

Objetivo: encontrar invasores desconhecidos em seu corpo.

Método: Iniciar a 900 KHz e prossiga até 77 KHz em 1

KHz *steps*, para procurar todos os patógenos. Se você encontrar uma frequência ressonante, ir para o Gráfico de Frequência do Patógeno (página 424) para identificar candidatos prováveis a isto. Verificar a identidade do invasor

usando uma lâmina ou uma cultura de espécime. Se os seus restos de agentes patogênicos não são identificados, adicioná-los para o gráfico. Isto permite determinar se a próxima doença é nova ou uma recorrência de uma atual. Ou simplesmente mate-os.

Use o gerador de frequência para a frequência de um patógeno.

Espere dez minutos e teste novamente todos os que você encontrou. Só isso funciona. Agora use a eliminação, esperar dez minutos, e testar novamente por todos os que encontrou. Observe que todos se foram. Após uma

hora, procurar mais uma vez para os agentes patogênicos que você teve. Qualquer que esteja de volta deve ter vindo de uma fonte interna não alcançada pelo eliminador atual, como do intestino ou um abscesso.

### **Lição Vinte e Oito:**

Propósito: Para observar a ação de um desvio de frequência positiva

em um animal muito pequeno. Será que o animal morre ou está apenas incapacitado?

**Materiais:** Uma lesma ou pequena minhoca.

**Método:** Coloque o animal pequeno em um recipiente de plástico como numa caixa de queijo *cottage*. Adicione algumas colheres de chá de água para molhar a parte inferior.

Anexar uma colher de chá de metal para cada um dos cliques do gerador. Colocá-los em lados opostos na embalagem e prender com fita. Colocar o gerador para deslocamento positivo com uma frequência de cerca de 30 KHz e 5 a 10 volts. Experimentar com diferentes tensões e comparar a eficácia. Medir o tempo que leva para que o animal pareça sem vida. Pode tentar reanimá-lo, mantendo-o por algum tempo na presença de alimentos. Teste novamente a sua banda de emissão.

### **Lição vinte e nove:**

**Finalidade:** Para matar as bactérias em produtos lácteos.

**Materiais:** Um copo de leite pasteurizado regular, uma caixa de queijo tipo *cottage*. O eliminador.

**Método:** Pesquise *Salmonellas* e *Shigellas* pela primeira vez no leite e queijo *cottage*. Pesquisar por frequência, usando o gráfico ou com amostras destas bactérias. Se você não encontrar nenhum, pesquise diferentes alimentos lácteos até encontrar algumas bactérias. Anexar colheres de metal de chá para os fios vermelho e preto do gerador. Colocá-los dentro da caixa de vidro de leite ou queijo *cottage*, frente a frente do outro. Prenda com fita adesiva. Fixe o eliminador. Use a eliminação por 7 minutos. Retirar os eletrodos e aguardar 5 minutos. Teste novamente para as mesmas bactérias. Eles devem ter ido (mas a comida não é segura para comer, devido ao metal libertado das colheres de chá).

Estas experiências apontam para algumas possibilidades interessantes. Possivelmente o fornecimento de água, bem como alimentos e medicamentos podem ser esterilizados desta forma. Talvez, o esgoto pode ser tratado de forma mais eficiente, electricamente. O melhor de tudo é que, talvez você possa se proteger a partir de produtos insalubres. Se você decidir explorar esta possibilidade, lembre-se de não colocar metais em sua boca ou alimentos.

Nem a usar correntes superiores a 10 miliamperes, ou durante mais tempo do que 10 minutos.

Existem muitos geradores de função disponíveis comercialmente que podem atender às suas necessidades. Dois estão mostrados aqui.



FIG. 86 Geradores de funções.

## Receitas

Leia livros de receita antigos para a diversão e economia de fazer a sua própria comida nutritiva. Alterar as receitas para evitar ingredientes processados. Aqui estão alguns que eu encontrei:

### Receitas de bebidas

Qualquer coisa feita em sua próprio espremedor é bom. Experimente novas combinações para criar frutos saborosos diferentes e sucos de vegetais. Considere o luxo de preparo de sucos *gourmet* que satisfazem seu próprio paladar individual em vez do produzidos em massa, variedades poluídas vendidas em supermercados. Lembre-se de lavar todas as fruta, incluindo citrinos antes do sumo. Isso remove o sempre presente pesticida e mofo de fruta comum.

#### Limonada

1 xícara de suco de limão, 1 xícara de mel, 1 ½ *quarts* de água. Trazer mel e água para ferver, se você pretende mantê-lo por vários dias. Em seguida, adicione o suco de limão e guarde na geladeira. Ambos mel e xarope de carvalho silvestre devem ter vitamina C adicionadas logo que chegam ao supermercado. Aquecê-la em primeiro lugar; em seguida, mexa em ¼ colher de chá por quartilho.

## **Suco de tomate fresco**

Cozinhe por meia hora: 12 tomates crus, maduros e médios, ½ xícara de água, 1 fatia de cebola, 2 nervuras de aipo com folhas, ½ folha de baía, 3 ramos de salsa. Coe estes ingredientes. Tempere com: 1 colher de chá de sal (Livre de alumínio), ¼ colher de chá de colorau, ½ colher de chá de mel. Sirva bem refrigeradas. Faça cerca de 4 porções.

## **Suco de abacaxi fresco**

Descascar um abacaxi. Remova todos os pontos fracos. Corte-o em cubos. Extraia o suco, colocando o abacaxi por um moedor de alimentos ou um misturador. Haverá muito pouco polpa. Coe o suco e sirva-o no gelo com raminhos de hortelã. Faça cerca de 1 ½ xícaras de suco. Misture a polpa com uma quantidade igual de mel de trevo e uso de cobertura (mantidos em freezer) para sorvete caseiro (abaixo), panquecas, ou iogurte.

## **Milk Shake de Carvalho Silvestre**

Para cada batida de leite, misturar ou agitar em conjunto: 1 copo de leite e 2 colheres de sopa de xarope de carvalho silvestre. Lembre-se, todo o leite deve ser fervido.

## **Bebida Yankee**

Misture 1 gal de água, 3 xícaras de mel, ½ xícara de suco de limão fresco ou vinagre branco destilado e 1 colher de chá. Gengibre.

## **Leite Vanilla Quente**

Adicionar uma plegada de grão de baunilha e uma colher de chá de mel para um copo de leite e deixe ferver em seguida. Você pode adicionar uma pitada de canela ou outro tempero puro. Você pode até usar o extrato de baunilha (veja Fontes).

## **Leite vermelho**

Partes iguais de suco fresco de cenoura (use um espremedor de sumos) e esterilize o leite. Salvar a polpa de cenoura para saladas e sopas.

## **Leite de Chocolate**

Leite pode absorver uma quantidade surpreendente de vitamina C em pó sem gelar ou alterar o seu sabor. Tente ½ colher de chá em um copo de leite frio.

### **Minha própria Soda Pop**

Excelente para a aflição do estômago. Coloque 1 colher de chá de ácido cítrico, 2 colheres de sopa de glicerina vegetal (veja Fontes), 2 colheres de sopa de mel e 1 limão, espremido à mão, em um quarto de jarro e encher com água fria. Refrigerar até estar pronto para usar. Em seguida, adicione 1 colher de chá de bicarbonato de sódio (quimicamente

puro somente, veja Fontes) e agitar algumas vezes, mantendo a tampa justa. Despeje sobre alguns cubos de gelo. Muitas variações são possíveis: outros concentrados de frutas, feitos no misturador, podem ser utilizados juntamente com um pouco de suco de limão; por exemplo, 2 misturas de maçãs inteiras (Descascadas), mistura de abacaxi, laranja ou de toranja. Sempre adicionar um pouco de limão para dar-lhe energia. Você pode adicionar uma pitada de gengibre ou outro tempero puro.

Nota: A quantidade de sódio em ½ colher de chá é de bicarbonato de sódio. 476 gramas. Se você tiver uma doença cardíaca, pressão arterial elevada, ou edema, usar bicarbonato de potássio em vez disso. Pergunte ao seu médico o que é uma aceitável quantidade de sódio ou bicarbonato de potássio. Eu sugiro limitar-se a um copo de refrigerante por dia, mesmo se você não tem doença cardíaca.

Outra Nota: o ácido cítrico mata as bactérias, ao passo que a carbonatação traz alívio.

### **Meu próprio Super C-Pop**

Uma excelente maneira de obter grande quantidade de vitamina C em uma criança e aliviar o desconforto do estômago, ao mesmo tempo. Espremer uma fatia de limão e 1 laranja inteira em uma garrafa de 8 *ounces* que tenha uma apertada tampa. Adicione 1 colher de chá de vitamina C em pó (ácido ascórbico), ¼ colher de chá de ácido cítrico e 2 colheres de sopa de glicerina vegetal (você também pode experimentar com o mel). Encha a garrafa até o topo com água fria. Em seguida, adicione ½ colher de chá de, quimicamente puro, bicarbonato de sódio e feche firmemente. Agitar rapidamente e servir imediatamente.

### **Metade e metade**

Misture partes iguais de bateduras de creme fresco e leite ou água. Ferva e deixe esfriar.

### **Chocolate de soro de leite coalhado**

Mexa 1 colher de chá de vitamina C em pó em um copo de leite. Adicione uma pitada de cloreto de potássio. Tempero adicional pode ser de pimenta e ervas. Mexa e desfrute.

## **Receitas de Comidas**

Apesar da presença de aflatoxinas, benzopirenos e solventes em muitos alimentos, é possível ter uma deliciosa e segura dieta. Muitas pessoas precisam ganhar peso, e com a ênfase da sociedade de hoje em perder peso, considere-se afortunado a respeito disso. Sirva-se de lotes de manteiga, creme de leite fresco, leite inteiro, abacate e azeite de oliva. Faça suas próprias conservas e produtos de panificação, incluindo pães. Lembre-se, quando você está se recuperando de uma doença grave, é essencial para não ter uma dieta de perder peso. Você deve esperar dois anos depois de se recuperar para tentar perder peso.

## Os alimentos diários

Os produtos lácteos devem conter pelo menos 2% de gordura para permitir que você para absorva o cálcio nos mesmos.

Todo o leite devem ser esterilizado

pela fervura por 10 segundos. Se isso fizer mucosa, você já tem uma infecção respiratória crônica. Tente esclarecer isso.

Mudar de marca cada vez que você compra para evitar que o mesmo poluente proveniente se construa em seu corpo.

Se fritar ou cozinhar com gordura, use apenas azeite, manteiga ou banha (os conservantes BHT e BHA em banha de porco estão OK, exceto para sofreadores apreensivos). Misturá-los para o sabor adicionado em seus pratos.

Nunca use margarina, Crisco™ ou outras gorduras hidrogenadas. Não cozinhe em chamas ou grelhas, mesmo quando elétricas.

Comer lotes de frutas e vegetais frescos. Lavá-los somente com água fria da torneira, não "lavagem" de comida comercial. Friccione bastante com escova de cerdas duras. Em seguida, cortar as manchas. Sempre descascar as batatas, maçãs e cenouras. Sujeira moderna está cheia de produtos químicos e é tóxica para você.

Certifique-se de beber bastante água pura da sua torneira fria durante todo o dia, especialmente se for difícil para você beber com as suas refeições. Se você não gosta do sabor de sua própria água da torneira, tentar obtê-la de um amigo com o mais recente encanamento. Usar um jarro polietileno (Opaco) de água de uma mercearia para transportá-la.

Nunca beba a água que foi executada através de um purificador de água ou canalização de cobre ou tem viajado através de uma mangueira de comprimento em plástico.

Não beba a água que ficou em um recipiente por um dia. Despejá-la e esterilizar o recipiente. Para melhorar ainda mais o sabor e a

a retirada do cloro, anexar um pequeno filtro de torneira feito apenas por carbono. Ou comprar um jarro de filtro (veja Fontes). Não beba a água que estava no jarro de filtro por muito tempo, qualquer que seja.

Porque cereais comerciais são muito convenientes, mas têm solventes, aqui estão duas substituições.

## Dois granolas

7 xícaras de aveia em flocos (antiquadas, não ativas)



1 colher de chá de sal  
1 xícara de gérmen de trigo (fresco, desengordurado)  
½ xícara de mel  
½ xícara de sementes de girassol, com qualidade impecável  
½ xícara de leite (não há necessidade de esterilizar, já está cozido)  
½ xícara de manteiga derretida

1 xícara de passas, lavadas em vitamina C

Misture os ingredientes secos em conjunto. Misture os ingredientes líquidos e adicione-os gradualmente, até ficar bem misturado. Coloque em panelas grandes desengorduradas e asse em forno lento (250 °). Mexa ocasionalmente, assar até dourar e ficarem secos, geralmente 1-2 horas. Aloje em recipiente hermético no congelador.

6 xícaras de aveia em flocos

½ xícara de gérmen de trigo crua

1 xícara de sementes de gergelim

1 xícara de sementes de girassol (cru, sem sal)

1 colher de chá de canela

½ xícara de manteiga derretida

½ xícara de mel

Preaqueça ao forno a 250 °. Atire todos os ingredientes no copo de mistura.

Espalhados um pouco em uma assadeira, leve ao forno por 20-25 minutos. Mexer muitas vezes, a fim de ficar marrom uniformemente. Quando dourado, retire e deixe ficar frio. Faça 12 xícaras.

Se você gostaria de adicionar nozes para suas receitas de granola, lave-as em água fria da torneira em primeiro lugar, onde a vitamina C em pó tem sido adicionada (chá ¼. por litro). Isso remove as aflatoxinas.

## **Manteiga de amendoim**

Use amendoins, assados sem sal fresco - ficarão brancos no primeiro dia em que chegam à loja de alimentos saudáveis a partir do distribuidor.

(Pergunte quando eles vão chegar.) Ou descasque

amendoins torrados frescos, jogando

fora todos os enrugados ou

castanho-escuros. Moer,

adicionando sal e vitamina

C (¼ colher de chá por quartilho)

pint) que você tiver. Para

espalhabilidade, especialmente

para crianças,

moer um igual

volume de manteiga fria, juntamente com os amendoins. Isto melhora a

espalhabilidade e digestibilidade das partículas de osso duro. Provavelmente, será a manteiga de amendoim mais celestial que sua boca tem

experimentado.

## **Edulcorante e aromatizante**

**Açúcar mascavo.** Embora eu tenha preconceito contra todo o açúcar a partir de um ponto de vista de saúde, o meu teste não revelou benzeno, álcool propilo, álcool de madeira. No entanto, ele contém mofos de sorgo e devem ser tratados com a vitamina C a desintoxicados. Adicionar ¼ colher de chá para um 1 pacote de libra; bata até ficar bem misturado.

**Xarope de carvalho silvestre.** Adicionar a vitamina C a garrafa recém-inaugurada, ¼ colher de chá para retardar o mofo. Mantenha refrigerada e usá-la prontamente.

**Aromatizante.** Use carvalho silvestre, baunilha (natural e artificial), e toda as especiarias puras. Elas são livres de mofos e solventes.

**Méis.** Obter pelo menos 4 sabores para a variedade: flor de tília, flor de laranjeira, trevo simples e mel de flor local ou selvagem.



*FIG. 87 Leves, coloridos e torrados amendoins na casca sem aflatoxina.*

Adicionar vitamina C na jarra recém-inaugurada para desintoxicar o mofo da ferrugem do centeio (¼ colher de chá por litro).

Compotas e geleias. Elas não são seguras, a menos caseiras.

Xarope de frutas. Use um pacote de frutas congeladas, como cerejas, mirtilos ou framboesas. Deixe descongelar e meça a quantidade em copos (que poderia dizer sobre o pacote). Adicionar uma quantidade igual de trevo de mel para a fruta. Além disso, adicione ¼ colher de chá de vitamina C em pó. Misturar tudo em 1 quarto de jarra conservada e guarde na geladeira. Usa isto em panquecas, cereais, iogurte e sorvete caseiro também.

Usar para fazer suas próprias bebidas aromatizadas em uma máquina de água com gás ou para fazer a soda pop. Se você deseja usar frutas frescas, trazê-las para ferver e esterilizar. Usá-las em poucos dias ou fervê-las para esterilizar novamente.

## **Nota para os diabéticos**

Diabéticos não devem utilizar adoçantes artificiais. Também não podem usar todos os adoçantes listados. Tente estévia em pó em vez disso.

## **Conservas**

Mantenha 3 ou 4 tipos na mão, como pêssego, abacaxi e pera. Descasque e pique a fruta. Ela não deve ter quaisquer contusões. E se você usar uma faca de metal, lave as frutas levemente depois. Adicionar apenas

água suficiente para manter o fruto picado como ele é cozido (geralmente algumas colheres de sopa). Em seguida, adicione uma quantidade igual de mel, ou a gosto e coloque novamente para ferver. Coloque em frascos esterilizados em refrigerador. Faça marmelada da mesma forma, corte a fruta e casca fina. Sempre adicionar a vitamina C em pó a um frasco parcialmente utilizado para inibir o mofo. Nunca utilize frutas, em parte, mofadas por preservação. Jogue fora.

## **Tempero**

½ xícara de azeite

¼ xícara de suco de limão fresco ou vinagre branco destilado

1 colher de chá de tomilho, feno-grego ou ambos (cápsulas são mais frescas)

1 colher de chá de pó de vitamina C

½ colher de chá de açúcar mascavo

Misture os ingredientes em uma garrafa de molho para salada limpa.

Agite. Refrigere. A receita básica é o óleo e vinagre em proporção de

2: 1. Depois de misturar, adicionar qualquer tempero puro desejado. Ou adicionar pedaços de tomate fresco para cremosidade.

## **Molho de queijo**

Adicione o leite ao queijo em quantidades iguais. Gradualmente, aquecer até a ebulição, mexendo. Adicionar mais de qualquer deles para obter a consistência desejada.

Ferva 10 segundos. Use imediatamente.

## **Creme Amargo Colorido**

2 xícaras de creme de leite pesado, cozidos previamente

¼ colher de chá de ácido cítrico

¼ colher de chá de pó de vitamina C

1 colher de chá de suco de cebola fresca ou outro tempero (opcional)

Mexa até ficar homogêneo, refrigerar por 2 horas.

## **Iogurte**

Comprar de um fabricante de iogurte. Certifique-se de usar leite fervido.

## **Sopas**

Tudo feito em casa, sopas são nutritivas e seguras, desde que você não use ingredientes processados (como caldo de carne), ou faça-os em panelas de metal. Use ervas e sal livre de alumínio para um período. Sempre adicionar uma pitada de vitamina C ou suco de tomate ou vinagre para absorver o cálcio dos ossos da sopa.

## **Receita de Peixes e frutos do mar**

Qualquer tipo de peixe ou frutos do mar é aceitável, desde que sejam bem passados. Não compre alimentos que já estão em massa. A mais simples maneira de cozinhar peixe é escalfá-lo no leite. Pode ser tomado direto do freezer, lavado e colocado em ¼ de polegada de leite (Cru é bom) na frigideira. Ferva até que esteja cozido. Transferir e repetir. Jogar fora o leite. Sirva com limão fresco e ervas.

## **Maçãs assadas**

Descasque e núcleo com cuidado. Remova todas as contusões (isto é onde a patulina está). Corte em pedaços pequenos, adicione um mínimo de água e cozinhe ou asse minimamente. Adicionar um esguicho de suco de limão, quando feito. Sirva com canela, creme de leite e mel.

## **Sorvetes**

Da mercearia são carregados com benzeno e outros solventes. Felizmente, existem fabricante de cremes de leite que fazem de tudo (Sem chiar)! Ou tente a nossa receita que utiliza um misturador. Certifique-se de não adicionar sabores comprados de loja , com exceção de baunilha ou carvalho silvestre.

## **5 Minutos de Sorvete**

(Morango) Use 2 quartilhos e meio de creme de leite fresco, anteriormente cozidos, 1 pacote de morangos congelados (cerca de 10 *ounces*) e ½ xícara de mel do trevo. Despeje morangos congelados no liquidificador. Derramar creme de leite e mel sobre eles. Misture brevemente (cerca de 10 segundos), não há tempo suficiente para fazer manteiga! Despeje tudo em uma grande vasilha de plástico. Cubra com um saco plástico aderente e coloque em congelador. Preparar um dia antes. Tente usar outras frutas congeladas, tais como amoras e cerejas. Mantenha alguns grãos para fora do liquidificador e agite-os rapidamente com uma colher não-metálica antes de colocar a tigela no congelador. Há muitas receitas de sorvete para serem encontradas em livros antigos de cozinha. Evite aquelas com ovos crus ou alimentos processados como ingredientes. Você pode adicionar nozes se lavá-los em vitamina C.

## **Biscoitos, bolos e tortas**

Cozê-los a partir do zero, usando ingredientes não processados. Usar receitas simples de livros de culinária antigos.

## **Sete Dias de Cardápio**

Porque os alimentos processados têm muitas toxinas, você deve cozinhar tanto a partir do zero quanto possível. Assim, por uma questão de conveniência, mantenha suas refeições simples em preparação. Você pode querer preparar adiante e refrigerar seus curativos e coberturas. Ou você pode fazer uma sopa quente para o jantar, leve à geladeira e coma as sobras no almoço. Não guardar sobras mais de dois dias. Certifique-se de que eles estão cobertos. Tente cozer várias batatas ao mesmo tempo, leve à geladeira e coloque-as em uma salada na noite seguinte. Variedade é o tempero da vida, por isso combine os alimentos permitidos nas formas mais criativas que você pode imaginar. E não se esqueça de ervas e especiarias; aprenda a usar livros de culinária antigos.

#### **Café, almoço e jantar**

**Dia 1** Granola e mel  
com leite, metade-metade, ou  
creme de leite fresco espremido em  
1 xícara  
suco de fruta  
água  
leite  
Amendoim moído fresco  
manteiga e fruta de conserva  
sanduíche  
Sopa  
leite  
água  
peixe-vidro laranja  
Feijões verdes frescos com  
manteiga  
Batata cozida com  
cobertura de creme-C amargo ou fresco  
cebolinha  
torta (caseira)  
leite  
1 xícara de suco espremido fresco  
ou de vegetais congelados  
água

**Dia 2** Ovos (o limite é 2)  
Batatas fritas  
1 copo de leite  
chá de ervas de menta  
Suco de laranja fresco  
Cenoura (de panificadora)  
Creme Amargo-C  
Tomate  
suco de vegetais, 1 xícara  
água  
leite  
feijão caseiro ou lentilha  
sopa  
sardinhas  
jantar de pão e manteiga  
salada  
molho caseiro  
Sorvete (caseiro)  
água

**Dia 3** Creme *Wheat*  
cozido com passas  
e leite  
Banana  
chá de ervas de menta  
½ xícara de leite

## A CURA PARA TODAS AS DOENÇAS

água  
sanduíche de atum com  
azeitonas e manteiga  
Sopa  
leite  
água  
batata-doce cozida com  
manteiga e adoçante.  
brócolis frescos com  
molho de queijo  
Pão e manteiga  
pêra descascada, picada  
e creme de leite  
suco de vegetais, 1 xícara  
leite  
água

**Dia 4** rabanada com  
xarope de arvalho silvestre  
ovo  
toranja caseira  
suco  
leite  
água  
Abacate e sanduíche de  
creme azedo  
½ copo de suco de vegetais  
Pão e manteiga  
água  
Lagosta ou camarão  
refogado  
aspargos frescos  
Batatas, qualquer tipo  
½ copo de suco de vegetais  
água  
leite

**Dia 5** cereal cozido  
leite, 1 copo  
Banana cortada com  
creme de leite e  
mel  
água, 1 copo  
salada de batata fria com  
tempero  
Sopa  
½ copo de suco de vegetais  
Quindim  
água  
leite  
1 lata de sardinha ou salmão  
em lata de abertura fácil (podem ser  
abridores de choupana de metal)  
Salada de alface, tomate,  
azeitonas, abacate com  
molho caseiro  
Pão com manteiga  
Sorvete (opcional)  
½ copo de suco de vegetais  
água  
leite

**Dia 6** Ovo e  
biscoito caseiro com mel e  
manteiga  
leite  
Suco de fruta  
(caseiro)  
água  
Homemade peanut  
sanduíche de manteiga  
½ copo de suco de vegetais  
leite

água  
Pizza Gourmet:  
Pão cozido em casa coberto com  
azeite de oliva, tomate cortado ou  
molho caseiro,  
queijo ralado, sardinha ou  
anchova, picados de  
vegetais, alho e  
cebola  
salada  
leite  
água

Lembre-se, tomar vitamina C e complexo B a cada refeição.

## Doente demais para cozinhar, demasiado cansado para comer

Escolha três refeições das amostras de menu que não necessitam de cozimento e coma-os todos os dias.

## Receitas para produtos naturais do corpo

Você pode usar apenas bórax (como *20 Mule Team Borax™*) e bicarbonato de sódio (como *Arm & Hammer Super Washing Soda™*) para todos os tipos de limpeza, incluindo seu corpo, roupa, pratos e sua casa! Você não precisa de todos esses produtos que vê nos comerciais para cada tarefa especial!

Mesmo se você tem pele seca, cabelo difícil ou alguma outra exigência única, apenas bórax puro irá satisfazer essas necessidades. Uma parte de todos os problemas da pele é devido aos elementos tóxicos encontrados ao ensaboar-se. Por exemplo, o alumínio, é geralmente adicionado como "um hidratante da pele". Ele faz isso através da impregnação da pele e atraindo água, dando a ilusão de pele úmida. Na verdade, você simplesmente tem o alumínio úmido preso em sua pele, que o seu sistema imunológico deve remover. Enquanto o bórax não curar diretamente sua pele ou aspecto, substitui os agentes que causam os danos, para que a cura possa ocorrer.

**Dia 7** Panquecas  
Banana ou  
frutas picadas com creme  
leite  
água  
sanduíche de salmão  
(A partir de tampa *flip top* pode)  
½ copo de suco de vegetais  
leite  
água  
legumes salteados:  
brócolis, cenoura, couve,  
em azeite e  
manteiga  
Pão e manteiga  
Torta (opcional)  
leite  
água

## Sabonete Líquido bórax

jarro vazio de 1 litro  
bórax em pó 1/8 de copo  
funil de plástico

Use um funil para o bórax no jarro, encha com água fria da torneira. Agite algumas vezes. Acomode. Em poucos minutos, você pode derramar fora da parte clara em garrafas distribuidoras. Este é o sabão!

Maneira mais fácil: usar qualquer garrafa, despeje bórax em pó a uma profundidade de ½ polegada ou assim. Adicione água. Agite. Quando você tiver usado para os grânulos não dissolvidos, adicione mais água e agite novamente. Adicionar mais bórax quando os grânulos não dissolvidos ficam mais baixos.

Mantenha um distribuidor pela pia da cozinha, pia do banheiro e chuveiro. Ele não contém alumínio como detergentes e sabões regulares, e provavelmente contribuem para a doença de Alzheimer. Ele não contém PCBs como muitos alimentos comerciais e variedades de saúde. Não contém cobalto (os grânulos azuis ou verdes), que provoca doenças cardíacas e atrai parasitas cancerosos para a pele. Detergentes comerciais e não-sabonetes são simplesmente não seguros. Mude para a barra de sabão caseiro e bórax para todas as suas tarefas! Bórax inibe a enzima urease bacteriana e é, por conseguinte, antibacteriano. Ele pode até mesmo limpar a pele de manchas e tirar do couro cabeludo a coceira.

## **Para Lavandaria**

Bórax (½ xícara por peso). É o ingrediente principal sem cloro de lixívia e tem excelente poder de limpeza sem esmorecer cores. O seu sabão em pó regular pode conter PCB, alumínio, cobalto e outros produtos químicos. Estes se esfregam em sua pele constantemente como você veste a sua roupa. Para o branqueamento (só faça isso ocasionalmente), usar cloros originais (e não "novos e melhorados" ou "com branqueadores especiais", e assim por diante). Não utilize cloro se há uma pessoa doente em casa. Para sair sujeira entranhada em colarinhos, esfregue com sabão em barra caseiro primeiramente; para manchas, tente álcool de cereais, vinagre, bicarbonato de sódio.

## **Para pratos**

Não acreditar no que seus olhos vêem em comerciais onde a pessoa sorri puxando um prato que brilha por uma espuma gordurosa. Qualquer sabão que você usa deve ser seguro o suficiente para comer, porque nenhum lava totalmente. Detergentes regulares de pratos, incluindo marcas de saúde, agora estão poluídos com PCBs. Eles também contém prejudiciais produtos químicos. Use bórax para seus pratos. Ou usar pratos de papel e xícaras de plástico (não de isopor).

## **Na máquina de lavar**



Use 2 colheres de chá de bórax em pó pré-dissolvido em água. Se você usar demais, ele vai deixar uma membrana sobre os seus pratos. Use vinagre no ciclo de lavagem.

## Na pia

Use um *dishpan* na pia. Use ¼ copo de bórax e acrescente um mínimo de água. Além disso, mantenha um pouco de bórax seco em um pires pela pia para lavagem. Não use sabão em todos os pratos que não estejam gordurosos e podem ser lavados debaixo da torneira com nada mais que água corrente. Jogue fora a sua velha esponja, escova ou pano porque podem ser contaminados por PCBs. Comece cada dia com a esterilização de sua esponja (que abriga *Salmonella*) ou com uma nova enquanto que a utilizada seca durante três dias inteiros. Recipientes engordurados e panelas devem ser limpas com uma toalha de papel em primeiro lugar. Em seguida, use barra de sabão caseiro.

## Xampu

O bórax líquido está pronto para ser usado como shampoo, também. Ele não espuma, mas vai direto ao trabalho de remover o suor e sujeira sem descascar a cor ou óleos naturais. Ele inibe bactérias do couro cabeludo e pára a descamação e coceira. O cabelo fica completamente limpo tão rapidamente (apenas algumas bisnagas faz isso) que você pode pensar que nada aconteceu! Em breve, você vai estar acostumado ao sabão sem espuma. Lave muito exaustivamente porque você deve deixar seu couro cabeludo ligeiramente ácido. Leve um recipiente de meio litro para o chuveiro com você. Coloque ¼ colher de chá de ácidos de cristais (não ascórbicos) cítricos (veja Fontes) nele. Para utilização em cabelo longo, um litro de lavagem. Apenas o ácido cítrico é forte o suficiente para obter o bórax fora, suco de limão e vinagre não são. Após a lavagem, encha o recipiente com água e lave. Lavar todo o seu corpo com ele, também, uma vez que o ácido cítrico é também anti-bacteriano. Todo shampoo de cabelo penetra nas pálpebras e fica nos olhos, embora não sinta. É importante utilizar este enxaguamento natural para neutralizar o shampoo em seus olhos.



FIG. 88 Faça uma garrafa de líquido de bórax para encher seus dispensadores de sabão

*e frasco de xampu. Use ácido cítrico para lavar e regular.*

(Algumas pessoas têm afirmado que o ácido cítrico deixa o seu cabelo crespo ou avermelhado. Se isto não é desejável, utilizar somente a metade do ácido cítrico.) O ácido cítrico também regula e dá corpo e brilho ao cabelo.

## **Spray de cabelo**

Eu não tenho uma receita que segura o seu cabelo, bem como a garrafa de produtos químicos que você pode comprar na loja. Notavelmente, um pouco de suco de limão (não a partir de uma garrafa) tem algum poder de exploração e sem odor! Compre um frasco de spray de 1 copo. Espremer parte de um limão, deixando apenas o suco límpido de mancha dentro da garrafa. Encha com água. Mantê-lo no refrigerador. Torná-lo fresco a cada semana. A pulverização com apenas a água simples é quase muito bom! Para o cabelo mais brilhante, soltar um pouco de limão descascado para dentro da garrafa.

## **Sabão caseiro**

Um pequeno *dishpan* de plástico, cerca de 10 "x 12"  
Um vidro ou esmalte, 2 quartos da panela de molho  
Uma lata de soda cáustica (hidróxido de sódio), 12 *ounces*  
3 libras de toucinho (BHT e BHA estão OK aqui)  
luvas de plástico  
água

1. Despeje 3 xícaras de água muito fria (água durante a noite na geladeira primeiramente) para 2 quartos da panela de molho.
  2. Devagar e com cuidado, adicionar a soda cáustica, um pouco de cada vez, mexendo com um utensílio de madeira ou de plástico. (Utilize luvas de plástico para isto; testá-los para buracos em primeiro lugar.) Não respirar o vapor ou inclinar-se sobre o recipiente ou tendo crianças nas proximidades. Não use nenhum metal por cima. A mistura vai ficar muito quente. Antigamente, um ramo de sassafrás foi usado para agitar, dando uma fragrância e impedia insetos, mosquitos, piolhos, pulgas, carrapatos.
  3. Deixe esfriar pelo menos uma hora em um lugar seguro. Enquanto isso, o toucinho desembrulhado deve ser aquecido à temperatura ambiente no plástico *dishpan*.
  4. Devagar e com cuidado, despeje a solução de soda cáustica no plástico com a banha de porco. A banha vai derreter. Misturar bem, pelo menos 15 minutos, até que se pareça com espessura de pudim.
  5. Deixar definir-se até a manhã seguinte; em seguida, corte em barras. Ficará mais duro depois de alguns dias. Então empacote.
- Se você deseja fazer sabão a base de azeite, use cerca de 48 *onças*. Ele pode precisar endurecer durante uma semana.

## **Sabonete líquido**

Fazer pedaços do seu bolo de sabão caseiro. Adicionar o suficiente de água quente para dissolver. Adicionar ácido cítrico para equilibrar o pH (7-8). E se você não o faz, este sabão pode ser muito duro para a sua pele.

## Desinfetante para pele

Adicione-se uma solução de 5 a 10% de álcool de categoria alimentar. São grãos (acetato) de álcool ou vodka. Encontrar um adequado frasco de distribuidor. Marcá-lo com uma caneta a cerca de um décimo do a partir do fundo. Despeje 95% de álcool de cereais (190 experiências) para esta marcação (50% de álcool de cereais ou vodka fazem 1 quinto de sua marcação). Adicione água até o topo. Mantenha fechado. Você pode adicionar um pedaço de casca de limão para a fragrância. Utilize este procedimento para fins saneantes em geral: louças sanitárias, maçanetas, puxadores, bengalas, andadores, e para higiene pessoal (mas use cloro para o vaso sanitário, uma vez por semana). Sempre limpar-se depois de uma evacuação com papel higiênico molhado. Isto não limpa o suficiente, no entanto. Siga com um papel toalha úmido mais forte. Isso ainda não limpa o suficiente; use um papel toalha úmido com desinfetante da pele acrescentado, finalmente. Depois de lavar as mãos, higienizar os mesmos também, derramando um pouco sobre a palma da mão e colocando as pontas dos dedos da outra mão, risque para ficar sob as unhas, repita na outra mão. Enxaguar com água. Não use esta receita, nem mantenha qualquer garrafa de álcool na casa de um alcoólatra em recuperação.

## Desodorante

Seu suor é inodoro. É a bactéria entrincheirada na alimentação que faz os cheiros. Você nunca pode livrar-se completamente destas bactérias, embora possam temporariamente ir embora depois da eliminação. A estratégia é controlar os seus números. Aqui estão alguns desodorantes para tentar. Encontre um que funciona melhor para você: Vitamina C em água. Misture ¼ colher de chá para um litro de água e bata levemente. Em seguida, bata com amido de milho. Água do ácido cítrico. Misture ¼ colher de chá para um litro de água e bate levemente. Em seguida, bata com amido de milho. Somente algumas gotas destes ácidos sob a axila são necessárias. Se estes ácidos queimam a pele, dilui ainda mais. Nunca aplique nada a pele que acaba de ser raspada! Amido de milho. Muitas pessoas precisam apenas disso. Bata levemente. Use apenas o amido de milho não poluído (veja Fontes). Bicarbonato de sódio foi suprimido como um desodorante porque o benzeno foi encontrada em algumas caixas. Suco de limão. Este ácido não é tão forte, use o que você precisar. Álcool puro (nunca álcool). Os álcoois de grau alimentar são álcoois de cereais e vodka. Bata levemente um pouco e deixe debaixo de cada braço e / ou sua camisa ou blusa, em seguida, bata com amido de milho. Se o álcool causa

queimaduras, dilua com água. Tenha muito cuidado para não deixar a garrafa onde uma criança ou uma pessoa alcoólatra poderia encontrá-la. Derramar em uma garrafa diferente!

Óxido de zinco puro. Você pode perguntar ao seu farmacêutico para encomendar isto a você. Ela ou ele podem querer fazer isso a você também, mas não os deixe adicionar mais alguma coisa para o mesmo. Deve ter cerca de 1 parte de óxido de zinco em pó para 3 partes de água. Não se dissolve. Basta agitá-lo e usá-lo. Depois de chegar em casa, você pode adicionar amido de milho para que ele dar-lhe uma textura cremosa. Aqueça 3 colheres de chá. amido de milho em 1 xícara de água, até à ebulição, até dissolver e clara. Arrefecer e adicionar alguns para a mistura de óxido de zinco (cerca de partes iguais). Loja de amido não utilizados mistura no frigorífico. Constituem apenas o suficiente para um mês.

O álcool e óxido de zinco. Este é o mais poderoso desodorizante.

Aplicar álcool em primeiro lugar, em seguida, o óxido de zinco, depois, bata levemente em amido de milho.

Lembre-se que você precisa suar! A sudorese excreta substâncias tóxicas, especialmente a partir da parte superior do corpo. Não use desodorante nos fins de semana. Vá para a pia e limpe as axilas como nossos avós fizeram. Muitas vezes, apenas o amido de milho simples é o suficiente! Estes desodorantes caseiros não são tão poderosos como a variedade comercial, é a sua vantagem.

## **Escovando os dentes**

Compre uma nova escova de dentes. A sua antiga é enxarcada com toxinas de sua antiga pasta de dentes. Use apenas água ou bicarbonato de sódio quimicamente puro se você tiver quaisquer restaurações metálicas. Coloque uma pitada em um vidro e adicione água para o dissolver. Use peróxido de hidrogênio de grau alimentício (veja Fontes) se você tem apenas recheios de plástico. Diluir a partir de 35% de 17½% por adição de água (em partes iguais). Armazene peróxido de hidrogênio apenas em polietileno ou frasco de plástico original. Use 4 ou 5 gotas em sua escova de dentes. Deve espumar bem como o oxigênio é produzido em sua boca. Seus dentes irão clarear visivelmente em 6 meses. Antes de escovar os dentes, use fio dental com 4 ou 2 libras de linha de monofilamento para peixes. Dobrá-lo e torcê-lo para uma força extra. Lave antes de usar. Fio dental e escova apenas uma vez por dia. Se isso deixa você desconfortável, escova em tempos extras com água pura e uma segunda escova de dentes, "água-somente". Certifique-se de que nada de sólido, como pó, está em sua escova de dentes; isto vai vasculhar o esmalte e dar-lhe dentes sensíveis, especialmente à medida que envelhecem e o esmalte amolece. O sal é corrosivo - não usá-lo para escovar o dente de metal. dentes. A água normal é muito boa.

## **Para dentaduras**

Use água salgada. Ela mata todos os germes e é barata.

Água de sal mais álcool de cereais ou grau alimentício de peróxido de hidrogênio fazem uma boa dentadura – molhe.

## **Desinfetante bucal**

Algumas gotas de peróxido de hidrogênio de grau alimentar adicionadas a um pouco de água em um copo, deve ser suficiente para tornar a sua espuma da boca e limpar. No entanto, não use água oxigenada se você tiver obturações de metal, porque eles reagem. Não use variedades de peróxido de hidrogênio de drogarias regulares, pois contém aditivos tóxicos. Variedades de saúde alimentar de drogarias contêm solventes do processo de engarrafamento. Veja Fontes. Nunca compre peróxido de hidrogênio num frasco com tampa de metal.

Para as pessoas com obturações dentárias de metal, use bicarbonato de sódio quimicamente puro ou apenas água pura quente. Uma boca saudável não tem cheiro!

Você não deve precisar de um anti-séptico bucal! Se você tem mau hálito, pesquise para uma infecção no dente escondida ou cavitação.

## **Solução de Lentes de Contato**

Uma xícara escassa de água fria da torneira para ferver em panela de vidro. Depois de adicionar ¼ de colher de chá de sal livre de alumínio e colocar em ebulição mais uma vez, despeje em um frasco de conservas estéreis. Refrigerar. Congelar algumas.

## **Protetor dos Lábios**

Para secar, lábios ardentes. Aqueça 1 nível de colher de chá de alginato de sódio mais 1 xícara de água até dissolver. Depois de arrefecer, coloque em uma pequena garrafa para levar na bolsa ou no bolso (refrigerar o restante). Faça uma batida levemente sempre que necessário. Se a consistência não é certa para você, adicione água ou reduza ainda mais. Você pode fazer um melhor, acrescentando algumas lisinas a partir de um comprimido esmagado, vitamina C pó, e uma cápsula de vitamina E à mistura de alginato. Se você tiver um problema persistente com os lábios rachados, tente ficar fora do suco de frutas cítricas.

## **Pó para os Pés**

Utilizar uma mistura de amido de milho e óxido de zinco vertidos num agitador de sal com uma tampa. Adicionar grãos de arroz longos para lutar contra a umidade. Você pode também tentar araruta ou amido de batata. Se você não tem óxido de zinco, use amido de milho comum.

## **Loção Hidratante Curador para Pele**

1 colher de chá e alginato de sódio  
1 xícara de água

Fazer a primeira base aquecendo-os juntos em uma coberta, panela não-metálica até estarem completamente dissolvidos. Use fogo baixo - vai

demorar mais de uma hora. Use um cabo de uma colher de madeira para agitar. Deixe de lado. Em seguida, faça a seguinte mistura:

¼ colher de chá de vitamina C (ácido ascórbico) (Você pode esmagar comprimidos)  
¼ colher de chá de lisina (comprimidos esmagamento)  
2 colheres de sopa de glicerina vegetal pura  
2 cápsulas de vitamina E (400 unidades ou mais, cada um)  
1 colher de chá de óleo de semente de damasco (azeite o fará)  
1 colher de sopa de suco de limão a partir de um limão ou ¼ colher de chá de ácido cítrico (isto é opcional)  
1 xícara de água

Aqueça a água para cozinhar em uma panela não-metálica. Adicionar vitamina C e lisina primeiro e depois todo o resto. Despeje em uma jarra de cerveja e agite para misturar. Em seguida, adicionar a base de alginato de sódio para a desejada espessura (cerca de quantidades iguais) e agite. Despeje um pouco em uma garrafa pequena para usar como protetor dos lábios. Despeje um pouco em um frasco maior para distribuir na pele. O restante, guarde na geladeira. (Veja Fontes para alginato de sódio, glicerina vegetal e óleo de semente de damasco. O alginato de sódio também está disponível na forma de cápsulas em algumas lojas de alimentos saudáveis.)

## Outros Curadores para a Pele

A vitamina C em pó (ácido ascórbico, não o mesmo que ácido cítrico).

Coloque uma grande pitada na palma da sua mão. Com a sua outra mão, pegar algumas gotas de água da torneira. Esfregar as mãos até que todo o pó esteja dissolvido e distribuído. Isto pode arder brevemente. Faça isso na hora de dormir, especialmente para rachaduras, mãos rachadas. Incluir os lábios se eles precisarem.

Vitamina E em óleo. Óleo de vitamina E a partir de *Now Foods* não é poluído, no momento da redação deste artigo, mas para o futuro seria mais seguro que confiar em cápsulas. Recorte e abra uma cápsula e esfregue na pele.

50% de glicerina. Diluir 100% de glicerina vegetal com uma quantidade igual de água. Isto é útil como uma loção após barbear.

O líquido em vitamina C. Misture ¼ colher de chá de vitamina C em pó em um quartilho de água (esmagados comprimidos o fazem). Isso é útil como uma loção pós-barba e tratamento da pele em geral.

Óleo Apricot Kernel. Este é um óleo muito leve, útil como uma loção pós-barba e tratamento da pele em geral.

Amido de milho (veja Fontes). Use em erupções cutâneas, fungo, áreas irritadas ou úmidas e evite o calor.

Combinando vários destes, torna-os mais eficazes.

A pele seca tem várias causas: excesso de contato com a água, também muito contato com sabão (mudar para o bórax), baixa temperatura corporal, gordura insuficiente na dieta, ou parasitas.

## Óleo de massagem

Use azeite de oliva. Ele torna muito leve texturas pesadas. Escolher o caminho certo para o seu propósito. Misturas de alginato podem ser utilizadas

em vez de, ou adicionadas ao óleo. Soluções de amido são boas, também.

## **Protetor solar**

Comprar PABA (veja Fontes) em 500 mg em forma de comprimido. Dissolver 1 comprimido em álcool de cereais ou vodka. Moer o comprimido pela primeira vez ao colocá-lo em um saco plástico e rolando sobre ele com uma jarra de vidro. Isto não vai dissolver completamente, mesmo se você usar uma colher de sopa do álcool. Despeje a mistura inteira em um frasco de 4 onças de amaciante caseiro para pele. Tenha cuidado para não ficar a loção em seus olhos quando aplicá-la. A melhor solução é usar um chapéu ou ficar fora do sol. Lembre-se de tomar PABA como um suplemento, também (500 mg, um por dia).

## **Pomada para o Nariz**

(Quando o interior do nariz está seco, rachado e com sangramento.)

Despeje ½ colher de chá de glicerina vegetal pura em uma tampa de garrafa. Adicione ½ colher de chá de água.

Aplicador: usar um agitador de café plástico ou de palha; cortar uma fenda na extremidade para pegar um algodão salvo de um frasco de vitamina e torcer (cotonetes, bolas de algodão e palitos de madeira são esterilizados com mercúrio, que por sua vez está poluído com tálio).

Mergulhá-lo na mistura de glicerina e aplicar no interior do nariz com um movimento de rotação. A cada narina, um novo aplicador.

## **Breve amaciante de Amido de milho para Pele**

4 colher de chá de amido de milho (veja Fontes)

1 xícara de água

Ferva amido e água até que clareiem, cerca de um minuto.

## **Amaciante de amido de milho para Pele**

1 colher de chá de lisina em pó ou 8 comprimidos, 500 mg cada

1 colher de chá de vitamina C em pó (ácido ascórbico); ou 8 comprimidos, 500 mg cada

3 colheres de chá de amido de milho (veja Fontes)

Vitamina E, uma cápsula de 400 mg

¼ colher de chá de óleo de semente de damasco (opcional)

1 xícara de água

Ferva amido e água até que clareiem, cerca de um minuto. Adicionar outros ingredientes e mexer até dissolver. Legal. Despeje em um distribuidor de garrafa. Mantenha refrigerado quando não estiver em uso. Aplicar após lavar pratos e após o banho.

## **Pós-barbas**

Vitamina C. ¼ colher de chá de vitamina C em pó, dissolvida em 1 litro de

água.

Óleo de semente de damasco.

Glicerina vegetal. Partes iguais de glicerina e água ou para adequar à sua necessidade.

## **Lubrificantes pessoais**

Aqueça-os juntos: 1 colher de chá de alginato de sódio e 1 xícara de água numa panela não-metálica coberta até estarem completamente dissolvidos. Use calor muito baixo, mexendo com um cabo de uma colher de madeira. Leva bastante tempo para obtê-lo perfeitamente suave. Depois de arrefecer, verter em uma pequena garrafa dispensadora. Mantenha o restante refrigerado. Ou, misture e aqueça 4 colheres de chá de amido de milho e 1 xícara de água até dissolver-se completamente em uma panela coberta. Use pratos não-metálicos e uma colher de agitação não-metálica. Legal. Despeje um pouco em frasco do distribuidor. Refrigerar o estante. Este é uma receita favorita de muitas pessoas.

## **Toalhinhas**

Corte toalhas de papel em quatro partes e monte-as em uma caixa de plástico que pode ser fechada. Correr a água da torneira sobre elas, drenar o excesso. Adicione 1 colher de chá de de grãos de álcool e / ou bórax líquido em cima. Fechar. Coloque um pouco da Receita Rápida de Amaciante de Amido de Milho no topo de cada limpeza que você fizer.

Toalhetes

¼ colher de chá de lisina em pó (você pode esmagar comprimidos)

¼ colher de chá de vitamina C em pó (você pode esmagar comprimidos)

¼ xícara de glicerina vegetal

1 xícara de água

Prepare toalhetes cortando toalhas de papel em quatro partes. Usar toalhas brancas e sem fragância que são fortes o suficiente para manter a utilização. Dobre cada pedaço em quatro partes novamente e monte em um plástico folgado com zíper. Despeje a mistura de fluido sobre o plástico e o zíper. Armazenar um saco cheio no congelador para levar em viagens de carro. Se você quiser mantê-los por um mês ou mais, adicione 1 colher de sopa de álcool de cereais ou vodka para a receita.

Para usar o banheiro, umedeça um rolo de papel toalha sob a torneira fria primeiramente. Em seguida, despeje cerca de ¼ xícara da mistura sobre o rolo de toalha pela metade. Armazene no saco de compras de plástico ou deixe num saco de plástico de lixo.

## **Receitas de cosméticos naturais**

### **Lápis de olho e de sobrancelha**

Obter um lápis de carvão vegetal puro (preto somente) em uma loja de artigos de arte.



Experimente vários em si mesmo (traga um pequeno espelho) na loja para ver o melhor que lhe convier. Você pode precisar molhá-lo com água ou vitamina E primeiro. Não coloque quaisquer produtos químicos em suas pálpebras, uma vez que isto penetra no seu olho. Para verificar isso por si mesmo, feche o olho com força e, em seguida, bata levemente o suco de limão em sua pálpebra. Isto em breve arderá! Tudo que é colocado para penetrar na pele.

Caso contrário, os fragmento de nicotina e estrogênio não iriam funcionar. Nem mesmo sabão pertence a suas pálpebras! Lápis de carvão são baratos. Obter meia dúzia de tipos diferentes, de modo que você possa fazer coisas diferentes.

Você também pode usar uma cápsula de carvão ativo. Esvaziá-la em um pires. Misture glicerina e água, meio a meio, e adicione isto ao pó de carvão vegetal até obter a consistência que você gosta. Use um pincel para cílios; usar um dedo para as sobrancelhas.

## **Batom**

Raiz de beterraba em pó (veja Fontes)  
100% de glicerina vegetal

Combine 1 colher de chá de glicerina vegetal e 1 colher de chá de pó de raiz de beterraba em um pires. Mexa até que estejam perfeitamente suaves. Em seguida, adicione ½ colher de chá de vitamina E em óleo. Recorte cápsulas abertas de vitamina E ou compre óleo de vitamina E (Veja Fontes). Azeite de oliva muito grosso pode ser substituído. Aplique liberalmente com o dedo ou com um pincel de batom. Não deixe ofegante ou não esfregue os lábios após a aplicação. Para fazer o batom permanecer mais, aplique uma camada de batom, em seguida, bata levemente alguns amido de milho sobre os lábios, em seguida, aplique outra camada de batom. Armazene em um pequeno vidro ou recipiente de plástico na geladeira, coberte firmemente em uma sacola plástica.

## **Pó de arroz**

Use o amido de milho a partir da caixa original. Você também pode tentar furar a raiz do amido ou batata. Use os dedos ou um lenço de papel para aplicá-los pois, aplicadores podem carregar bactérias.

Blush (pó facial em forma de bolo)

Adicionar 50% de glicerina ao amido de milho em um pires para fazer uma pasta.

Lentamente, adicionar pó de raiz de beterraba para a cor desejada. Use parte de uma cápsula de carvão vegetal para escurecê-la, se desejar. Uma gota de álcool de grau alimentício também vai escurecê-la. Para fazer 50% de glicerina, adicione partes iguais de glicerina e água. Tente fazer a coerência, como se fosse seu produto de marca, e você pode até colocá-lo de volta em seu recipiente.

## **Receitas para Produtos Domésticos**

### **Limpador de chão**

Use bicarbonato de sódio da mercearia. Você pode adicionar o bórax e ácido bórico (para dissuadir os insetos, exceto as formigas). Use vinagre branco destilado na água de lavagem para um brilho natural e repelente de formigas. Não adicione água sanitária para isso. Para o chão do banheiro use lixívia simples na água – siga a etiqueta. Nunca utilize cloro alvejante se alguém em casa está doente ou sofre de depressão. Use álcool de cereais (1 litro para 3 quartos de água) para a ação de matança contra germes ao invés de cloro.

## **Espanador de Móveis e limpador de janelas**

Misture partes iguais de vinagre branco destilado e água. Coloque-os em uma garrafa de spray.

## **Móveis poloneses**

Algumas gotas de azeite de oliva em um pano umedecido. Use água filtrada para molhar.

## **Matador de insetos**

Ácido bórico em pó (não bórax). Jogue quantidades abundantes atrás do fogão, geladeira, sob os tapetes e carpetes. Desde que o ácido bórico seja branco, você deve ter cuidado para não confundi-lo com açúcar acidentalmente. Mantenha-o longe de alimentos e alcance de crianças. Comprá-lo em uma loja de material de fazenda ou jardim (ou veja Fontes). Isto não vai matar formigas.

## **Repelente de Formigas**

Usar spray de 50% de vinagre branco destilado em bancadas, janelas soleiras e prateleiras e limpar, tirando resíduos. Comece cedo na primavera antes de elas chegarem, porque leva algumas semanas para se livrar deles, uma vez que estão estabelecidas. Se você quer uma ação imediata, obtenha alguns limões, corte a casca exterior amarela e cubra com álcool de cereais em um frasco bem fechado. Deixar repousar pelo menos uma hora. Use uma parte deste concentrado com 9 partes de água em um frasco de spray. Misture apenas o quanto você vai usar, porque a forma diluída perde potência. Spray de paredes, pisos, tapetes, onde quer que você as veja. A solução de limão ainda deixa um brilho em seus contadores. Use ambas as abordagens de vinagre e limão para se livrar das formigas. Para tratar toda a casa, despeje vinagre em todo o seu estabelecimento, próximo à parede, usando um galão para cada cinco pés. Esperar para danificar qualquer folhagem que toca. Reaplicar a cada seis meses.

## Flor e folha de pulverização

Peróxido de hidrogênio de grau alimentício. Veja instruções na garrafa.

## Bolinha de naftalina

Eu encontrei esta receita em um livro de receitas antigo. Misture o seguinte e espalhe em troncos e sacos contendo peles e lã: ½ libras de alecrim e hortelã, ¼ libras de cada tanásia e tomilho, 2 colheres de sopa de cravo-da-índia em pó.

## Limpador de carpete

Se você alugar uma máquina ou ter um serviço de limpeza, não usar o shampoo do tapete que eles querem vender, mesmo que tenha "garantia" de que é tudo natural e seguro. Em vez disso, adicioná-lo para um balde (cerca de quatro litros) de água e usá-lo como a solução de limpeza:

Lavagem com água. Enxagüe com água  
1/3 xícara de bórax. ¼ xícara de álcool de cereais  
2 colheres de chá de ácido bórico  
¼ xícara de vinagre branco destilado ou  
4 colheres de chá de ácido cítrico

Bórax faz a limpeza; desinfetante de álcool, folhas de ácido bórico em um resíduo de pesticida, e o vinagre ou ácido cítrico dão brilho. E se você está apenas fazendo uma passagem em seu tapete, use o bórax, álcool, e ácido bórico. Lembre-se de testar tudo que você usa em uma peça despercebida de tapete em primeiro lugar.

## Receitas de Melhoria da Saúde

### *Black Walnut Hull Tincture*

Esta nova receita é quatro vezes mais forte que a anterior, por isso é chamado Black Walnut Hull Tincture.

Sua maior panela de esmalte ou cerâmica (não aço inoxidável, nem de alumínio) de cozinha, preferível pelo menos 10 litros de Black Walnut, no casco, pelo menos 50% verde, suficiente para encher a panela ao topo.

álcool de cereais, com força de 50%, o suficiente para cobrir o Black Walnut.

½ colher de chá de vitamina C.

envoltório de plástico ou celofane.

frascos de vidro ou garrafas.

Black Walnut produz grandes bolas verdes no outono. A noz está dentro, mas vamos usar a bola toda, não rachada, uma vez que o ingrediente ativo está no casco exterior verde.

Lavar as nozes com cuidado, coloque-as na panela e tampe com o álcool. Polvilhe com metade da vitamina C. Selar com plástico e cobrir. Deixe descansar por três dias. Despeje em frascos de vidro ou

garrafas, descartando as nozes, e divida o restante da vitamina C entre os frascos. Se o frasco de vidro tem uma tampa de metal, primeiro envolva o plástico sobre o topo antes de enroscar a tampa. A potência é forte por vários anos se não for aberta, mesmo se escurecer.

Você acaba de fazer um Extra Strength Black Walnut Hull Tincture. É mais forte do que o concentrado feito com apenas algumas nozes pretas em um quarto de jarra (minha receita anterior), porque há mais nozes por unidade de líquido. Além disso, você não vai diluir antes do uso (embora quando você tomar, geralmente estará em água).

Ao preparar as nozes, lave apenas com água fria da torneira. Você pode precisar usar uma escova sobre as áreas de sujeira. Se você não vai usar todos neste lote, você pode congelá-los em um saco de plástico hermeticamente fechado. Simplesmente refrigere-os para não torná-los pretos e inúteis. A panela de nozes de imersão não deve ser refrigerada. O extrato final nem precisa de qualquer refrigeração.

A exposição ao ar faz com que o extrato escureça e perca potência. Para reduzir a exposição ao ar, encher a panela, tanto quanto possível, sem tocar o invólucro de plástico, mantendo uma confortável tampa apropriada. Ainda mais importante, os frascos de vidro ou garrafas que você usar para armazenar seu extrato deve ter o mínimo de espaço aéreo quanto possível, sem tocar o invólucro de plástico no topo. Um grande frasco deve ser dividido em partes menores, quando você estiver pronto para usá-lo. A idéia não é ter frascos parciais, com um monte de espaço aéreo, sentados por mais de um mês ou semelhante.

Existem várias maneiras de fazer uma solução de álcool de cereais de 50%. Alguns estados têm álcool Everclear™ a 95%. Misture metade disso e outra com água. Outros estados têm Everclear que é de 76,5% de álcool. Misturar três partes de Everclear para uma parte de água. Ainda, outro método é comprar vodka que tem 100 comprovações. Isso já é 50% de álcool.

Lembre-se, nunca use qualquer tipo de água comprada para fazer o extrato.

### **Black Walnut Hull Tincture (Força Regular)**

Esta é a potência que eu usei inicialmente. Ele está incluído aqui para caso prefira ou desejar tratar um animal de estimação. A receita dele é quatro vezes mais potente que a receita original, de modo que deve ser diluído em quatro partes. (Da mesma forma, se você tem um monte do mesmo e quiser usá-lo no lugar do Extrato Extra, basta tomar quatro vezes mais).

Black Walnut Hull Tincture Extra Strength  
Álcool de cereais, cerca de 10%

Misture uma parte do Extra Strength Tincture com três partes de 10% de álcool. Armazenar em recipientes de vidro, o mesmo que o descrito acima.

Existem várias maneiras de fazer uma solução de álcool de cereais de 10%.

Alguns estados têm Everclear™ de álcool a 95%. Misture isto a nove partes de água. Outros estados têm Everclear

de 76,5% de álcool. Misturar isso a sete partes de água. Ainda, um outro método é comprar vodca que é de 100 experiências (50% de álcool) e misturar uma vodka com quatro partes de água.

### **Black Walnut Hull Extract (À base de água)**

Porque você não sabe como os extratos disponíveis foram comercialmente feitos, e pode não ser capaz de testar a poluição solvente, é mais prudente fazê-lo você mesmo!  
Esta receita é destinada a pessoas alcoólatras: cobrir as bolas verdes em 10 quartos (não-metais) do potenciômetro com água fria da torneira. Aquecer até à ebulição, cobrir. Desligue o fogo. Quando esfriar, adicione vitamina C, cubra com plástico e tampe. Deixe repousar por 1 dia. isto será mais escuro do que o extrato. Não diluir. Despeje em recipientes de refrigeração. Refrigerar o que você vai usar em dois dias e congele o resto. Adicionar vitamina C após o descongelamento ou durante a refrigeração (¼ colher de chá por litro).

Para uso: em programas para Extra Strength Black Walnut Hull Tincture, use quatro vezes mais desta receita à base de água (8 colheres de chá. Em vez de 2 colheres de chá. Extra Strength).

Nota Importante: não use água mineral ou comprada para fazer este extrato ou você poderia contaminá-lo com benzeno!

### **Receita Quássia**

Adicionar 1/8 de copo de batatas fritas quássia a 3 xícaras de água. Ferver por 20-30 minutos. Deixar fora 1/8 de copo e beber fresco. Refrigerar o restante. Beber 1/8 de copo 4 vezes / dia, até um total de ½ xícara de batatas ser consumida. Tempere com especiarias.

### ***Emmenagogue* (menstruação Indutora)**

Aqui estão quatro ervas que podem ser produzidas em seu período. Elas podem ser iniciadas a qualquer momento, mas o momento mais eficaz é antes de seu próximo período menstrual calculado (contar os dias como se você nunca perdesse um período).

1 oz casca de sassafrás

1 oz (corte)

1 oz de erva manjerona

1 oz de raiz azul *cohosh*

4 ½ xícaras de água fervente

Adicione as ervas para a água, ferva e abaixe a fervura, coberta, durante 20 minutos. Não deixe cozinhar. Coe e leve à geladeira em um frasco de vidro esterilizado. Despeje um copo para si mesmo na parte da manhã. Deixe morna à temperatura ambiente e saboreie entre as refeições, até a ceia.

### **Programa do intestino**

As bactérias estão sempre na raiz de problemas intestinais, tais como dor, inchaço e flatulência. Elas não podem ser mortas por eliminação, porque a corrente de alta frequência não penetra no conteúdo do intestino. Embora a maioria das bactérias intestinais sejam benéficas, as que não são, como salmonelas e Shigellas, são extremamente prejudiciais porque têm a capacidade de invadir o resto de seu corpo e colonizar um local de trauma ou de órgãos enfraquecidos. Estas mesmas bactéria colonizam um tumor de câncer e retardam a cicatrização após a malignidade finalizada.

Outras razões das bactérias intestinais são tão difíceis de erradicar que estamos constantemente reinfectando-nos por mantermos um reservatório em nossas mãos e sob as unhas.

- Assim, a primeira coisa a fazer é melhorar o saneamento. Para um sério problema, use 50% de álcool de cereais (100 experimentos de vodka) em um frasco de spray na pia do banheiro. Esterilizar as mãos depois de usar o banheiro e antes das refeições.
- utilizar, em segundo lugar, cúrcuma (2 cápsulas, 3 vezes ao dia, este é o tempero comum), que eu encontro para ajudar contra Shigella, bem como *E. coli*. Esperar fezes cor de laranja.
- terceiro, use erva-doce (1 cápsula, 3 vezes por dia).
- quarto, use comprimidos de enzimas digestivas com refeições conforme indicado na garrafa. (Mas apenas enquanto for necessário, porque estes frequentemente abrigam mofos.)
- Quinto, usar uma única dose de 2 colheres de chá de **Black Walnut Hull Tincture Extra Strength**. Adicionar a ½ copo de água e saborear ao longo de um período de 15 minutos. Ficar sentado até que qualquer efeito a partir do álcool aconteça.

- Sexto, tomar cápsulas de **Cascara sagrada** se constipado (inicie com uma cápsula por dia, usar até o máximo indicado).

Lembre-se de beber um copo de água quente ao levantar-se de manhã. Isso vai começar a regular a sua eliminação.

Pode levar todos os seis passos para se livrar de um problema ruim de Shigella em uma semana. Depois disso, você deve continuar a comer apenas produtos lácteos estéreis.

Note que a limpeza dos rins é muitas vezes eficaz com problemas intestinais. Experimentá-la também.

Você saberá quando sua barriga está bem, não é um único gorgolejo, e seu humor melhora!

## Chá para Constipação

A constipação é frequentemente causada por *E. coli* e *Salmonella* a partir de alimentos lácteos ou por matar bactérias "boas" do intestino com antibióticos (Matando um pouco por eliminação na verdade restaura uma boa flora). Comer alimentos que restauram a boa flora intestinal do organismo: legumes, leites esterilizados (o açúcar do leite é essencial), muita água.

Há um monte de remédios para a constipação, mas muitas pessoas desfrutam deste chá:

1 colher de sopa de folhas de chá de sene  
½ colher de chá de folhas de menta  
Ferver durante um minuto em um litro de água, adicionando uma pitada de vitamina C e o açúcar mascavo a gosto. Saborear ao longo do dia para evitar a "dor de barriga".  
Pode levar anos para a flora do corpo "endireitar-se" após uma sessão de antibiótico, seja paciente.

## Redução de peso

Aqui estão duas antigas receitas à base de plantas para a obesidade. Eu não tenho pessoalmente determinado a sua eficácia.

### *Fucus*

2 onças de *Fucus vesiculosus*, corte (veja Fontes)  
3 xícaras de água fria da torneira  
Ferver durante 15 minutos, coberto. Legal. Dose: ¼ xícara, quatro vezes por dia com o estômago vazio. Após uma semana, aumentar a dose para ½ xícara. Você pode adicionar qualquer aromatizante desejado.  
Veja a panela com cuidado, pois se trata de uma fervura. Se ela ferve, você terá um mês de fogão e limpeza para fazer. O odor de ebulição de *Fucus* é miserável. Assim é o sabor. Talvez alho (fresco) iria melhorar.

### Funcho

1 oz de sementes de erva-doce (trituradas ou em pó são bons)  
3 xícaras de água fria da torneira  
Ferva a água, despeje sobre a erva. Molhe por 30 minutos. Tensão. Adicionar 4 oz de mel (opcional). Beber um copo a cada dia.  
Você poderia levar os dois juntos, juntamente com o Programa do Intestino, para ser mais bem sucedido, mas o melhor redutor de peso é somente a limpeza do fígado.

## Limpeza dos rins

½ xícara de raiz de Hydrangea seca  
½ xícara de raiz Gravel  
½ xícara de raiz Marshmallow  
4 cachos de salsa fresca  
tintura Goldenrod (deixar este fora da receita se você é alérgico a mesmo)  
cápsulas de gengibre  
cápsulas Uva Ursi  
glicerina vegetal  
Black Cherry Concentrado, 8 oz  
A vitamina B6, 250 mg  
comprimidos de óxido de magnésio, 300 mg  
Medir ¼ xícara de cada raiz e colocá-las de molho, em conjunto de 10 xícaras de água fria da torneira, utilizando um recipiente e tampa não-metálicos (um prato de jantar o faz). Depois de quatro horas (ou durante a noite),

adicionar 8 onças de concentrado de cereja preta, coloque para ferver e cozinhe durante 20 minutos. Beba  $\frac{1}{4}$  xícara assim que fique bom o suficiente. Coloque para descansar por uma peneira de bambu em um frasco de cerveja estéril (vidro) e vários recipientes refrigeradores. Refrigerar a jarra de vidro.

Ferva a salsa fresca, após a lavagem, em 1 litro de água por 3 minutos. Beba  $\frac{1}{4}$  xícara quando esfriar o suficiente. Leve à geladeira e congele 1 litro. Deixe fora a salsa.

Dose: a cada manhã, despeje juntos:  $\frac{3}{4}$  xícara da mistura de raiz e  $\frac{1}{2}$  xícara de salsa em água, enchendo uma caneca grande. Adicionar 20 gotas de tintura goldenrod e 1 colher de sopa de glicerina. Beba essa mistura em doses divididas ao longo do dia. Manter fria. Não beba todos de uma vez ou você vai ter uma dor de estômago e sentir pressão na sua bexiga. Se o seu estômago é muito sensível, começar na metade desta dose.

Salve as raízes após a primeira fervura, armazenando-os no congelador. Após 13 dias, quando o seu fornecimento estiver baixo, ferver as mesmas raízes por uma segunda vez, mas adicionar apenas 6 xícaras de água e deixar ferver somente 10 minutos. Isto irá durar mais de 8 dias, para um total de três semanas. Você pode cozinhar as raízes uma terceira vez se quiser, mas a Receita recebe menos potência. Se o seu problema é grave, apenas cozinhe duas vezes.

Após três semanas, repetir com ervas frescas. Você precisa fazer Limpeza dos Rins por seis semanas para obter bons resultados, mais tempo para problemas graves.

Tome também:

- cápsulas de gengibre: uma a cada refeição (3 / dia).
- cápsulas Uva Ursi: uma com café da manhã e duas com o jantar.
- A vitamina B6 (250 mg): uma por dia.
- óxido de magnésio (300 mg): um por dia.

Tomar estes suplementos apenas antes de sua refeição para evitar arrotos.

Algumas notas sobre esta receita: este chá de ervas, bem como a salsa, podem facilmente estragar. Aquecê-los até à ebulição a cada quarto dia se estão a ser armazenados na geladeira; reesterilize-os. Se você esterilizá-los na parte da manhã você, pode levá-los a trabalhar sem refrigeração (usar um recipiente de vidro).

Quando você encomendar suas ervas, tenha cuidado! Empresas de ervas não são as mesmas! Estas raízes devem ter uma fragrância forte. Se as que você compra são pouco perfumadas, elas perderam seus ingredientes ativos; mudar para um fornecedor diferente. Raízes frescas podem ser utilizadas.

Não use pó.

- *Hydrangea (Hydrangea arborescens)* é uma floração comum de arbusto.
- raiz Gravel (*Eupatorium purpureum*) é uma flor selvagem.
- raiz Marshmallow (*Althea officinalis*) é mucilaginoso e mata a dor.
- Salsa fresca pode ser comprada em um supermercado. Salsinha em flocos e salsa de ervas secas não funcionam.



- *Goldenrod*, uma erva que funciona muito bem como o extrato, mas você pode obter uma reação alérgica por cheirar a erva. Se você sabe que é alérgico a isso, deixar fora de sua receita.

- Gengibre da mercearia funciona bem; você pode colocá-lo em cápsulas para si mesmo (tamanho 0, 1 ou 00).

Há provavelmente dezenas de ervas que podem dissolver em cristais e pedras renais. Se você só pode encontrar várias delas na receita, fazer a receita de qualquer maneira; ela só vai demorar mais tempo para chegar aos resultados. Lembre-se que a vitamina B6 e magnésio, tomados diariamente, podem impedir cálculos de oxalato de formar. Mas só se você parar beber chá. O chá tem 15,6 ácido oxálico mg por copo<sup>37</sup>. Um vidro grande de chá gelado poderia dar-lhe mais de 20 mg de ácido oxálico. Mudar para chás de ervas. Cacau e chocolate, também, tem muito ácido oxálico para serem usados como bebidas.

Lembre-se, também, que os cristais de fosfato são feitos quando você comer muito fosfato. Os níveis de fosfato são ricos em carnes, pães, cereais, massas e bebidas carbonatadas. Coma menos destes, e aumente o seu leite (2%), frutas e legumes. Beba pelo menos 2 litros de água por dia.

37 Tirado de Valores de Comidas, 14ª edição; por Pennington e Igreja de 1985.

Limpar seus rins, pelo menos, duas vezes por ano.

Você pode dissolver todas as suas pedras nos rins em 3 semanas, mas faça novos em 3 dias se você está bebendo chá, cacau e bebidas fosfatadas. Nenhuma das receitas de bebidas neste capítulo são favoráveis à formação de pedra.

## **Ervas para fígado**

Não confunda estas ervas do fígado com a seguinte receita para a Limoeira do Fígado. Esta receita contém ervas tradicionalmente utilizadas para ajudar a função do fígado, enquanto a limpeza do fígado consegue cálculos biliares para fora.

6 partes de raiz confrei, *Symphytum officinale* (também chamada de raiz nippon)

6 partes de casca de carvalho de Tanner, *Quercus alba* (casca de carvalho branco)

3 partes de raiz de cascalho, *Eupatorium purpureum* (rainha do prado)

3 partes de Balestilha, *Verbascum thapsus* (erva verbasco)

2 partes de raiz de alcaçuz, *Glycyrrhiza glabra*

2 partes de raiz de inhame selvagem, *Dioscorea villosa*

2 parts milk thistle herb, *Silybum marianum*

3 partes de casca de noz, *Juglans nigra*, (casca de noz preta)

3 partes de raiz de marshmallow, *Althea officinalis* (malva branca)

1 parte de planta lobelia, *Lobelia inflata* (bexiga vagem)

1 parte de calota craniana, *Scutellaria lateriflora* (flor elmo)

Misture todas as ervas. Adicione ½ xícara da mistura de 2 litros de água. Leve para ferver. Colocar a tampa. Deixe descansar por seis horas. Coe e beba 1 ½ xícaras por dia. Coloque as ervas esticadas no congelador e utilize-as mais uma vez.

## **Limpeza do Fígado**

Limpeza do fígado de cálculos biliares dramaticamente melhoram a digestão,

que é a base de toda a sua saúde. Você pode esperar suas alergias desaparecerem, também, mais a cada limpeza que você fizer! Incrivelmente, ele também elimina dor no ombro, braço e nas costas. Você tem mais energia e aumento da sensação de bem estar.

Limpeza dos ductos biliares do fígado é o procedimento mais poderoso que você pode fazer para melhorar a saúde do seu corpo. Mas não deve ser feita antes do programa de parasita, e para melhores resultados deve seguir a limpeza dos rins e qualquer trabalho dental que você precisar.

É o trabalho do fígado para fazer a bile, 1 a 1 quarto e ½ em um dia!

O fígado está cheio de tubos (tubos biliares) que oferecem a bile para um tubo grande (o ducto biliar comum). A vesícula biliar é ligada ao ducto biliar comum e atua como um reservatório de armazenamento. Comer gordura ou proteína desencadeia a vesícula biliar para espremer-se vazia após cerca de 20 minutos, e a biliar armazenada termina sua viagem para baixo do ducto biliar comum ao intestino.

Para muitas pessoas, incluindo crianças, o tubo biliar é sufocado com os cálculos biliares. Alguns desenvolvem alergias ou urticária, mas alguns não têm sintomas. Quando a vesícula biliar é explorada ou avaliada nada é visto. Tipicamente, não estão na vesícula biliar.

Não só isso, a maioria é muito pequena e não calcificada, um pré-requisito para a visibilidade no raio-X. Há mais de meia dúzia de variedades de cálculos biliares, a maioria com cristais de colesterol neles. Eles podem ser preto, vermelho, branco, verde ou bronzeado colorido. Os verdes chegam a ter sua cor revestida com a biliar. Repare na imagem como muitos têm embutido objetos não identificados. Permanecem linguados? Observe quantos estão em forma de rolhas com sulcos longitudinais abaixo dos topos. Podemos visualizar os ductos biliares bloqueados de tais formas. Outras pedras são compósitos-feitos de muito pequenas - mostrando que se reagruparam nas vias biliares algum tempo após a última limpeza.

No centro de cada pedra é encontrado um grupo de bactérias, de acordo com os cientistas, sugerindo um pouco de parasitas mortos, que podem começar a formar pedras.

Como as pedras crescem e se tornam mais numerosas na pressão atrás do fígado, faz com que ele faça menos bile. Imagine a situação, se sua mangueira de jardim tinha mármore nele. Muito menos água fluiria, que por sua vez iria reduzir a capacidade da mangueira para esguichar os mármore. Com cálculos biliares, muito menos colesterol deixa o corpo e os níveis de colesterol podem aumentar.

Os cálculos biliares, sendo porosos, podem pegar todas as bactérias, cistos, vírus e parasitas que passam através do fígado.

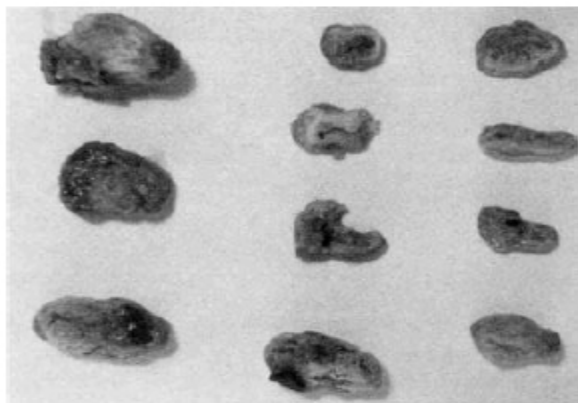

*FIG. 89 Estes são cálculos biliares.*

Neste caminho, "ninhos" de infecção são formados, sempre fornecendo o corpo com bactérias frescas. Nenhuma infecção estomacal como úlceras ou inchaço intestinal pode ser permanentemente curada sem remover estes cálculos biliares a partir do fígado.

## **Limpar seu fígado duas vezes por ano.**

Preparação.

- Você não pode limpar um fígado com parasitas vivendo nele. Você não terá muitas pedras, e você vai se sentir muito doente. Use a eliminação diária na semana anterior, ou passe as primeiras três semanas com o programa contra parasitas antes de tentar uma limpeza do fígado.

Se você está no programa de manutenção do parasita, você está sempre pronto para fazer a limpeza.

- Completar a limpeza dos rins antes de limpar o fígado é também altamente recomendável. Você quer que seus rins, bexiga e trato urinário em condições de funcionamento para que eles possam eficientemente remover quaisquer substâncias indesejáveis incidentalmente absorvidas a partir do intestino, como a bile a ser excretada.

- fazer qualquer trabalho dental em primeiro lugar, se possível. Sua boca deve ser livre de metal e livre de bactérias (cavitações são limpas). Uma boca tóxica pode colocar uma carga pesada sobre o fígado, sobrecarregando-o imediatamente após a limpeza. Eliminar esse problema em primeiro lugar para melhores resultados.

## **Ingredientes**

4 colheres de sopa de sais de Epsom

Meia xícara de óleo de oliva (óleo leve de oliva é mais fácil de obter)  
toranja rosa fresca, 1 grande ou 2 pequenas, o suficiente para espremer  
2/3 a 3/4 xícara de suco

Escolha um dia como sábado para a limpeza, desde que você seja

capaz de descansar no dia seguinte.

Não tome nenhum medicamento, vitaminas ou pílulas que você pode fazer sem; eles poderiam impedir o sucesso. Pare o programa de parasita e ervas para rins, também, no dia anterior.

Comer um café sem gordura e almoço, como cereais cozidos com frutas, suco, pão, conservas ou mel (sem manteiga ou leite), batata cozida ou outros vegetais, com apenas sal. Isso permite a bÍlis construir e desenvolver pressão no fÍgado.

Maior pressão empurra mais pedras para fora.

14:00 horas. Não comer ou beber depois de duas horas. Se você quebrar esta regra, poderia sentir-se bastante doente depois.

Adquira os seus sais de Epsom prontos. Misture 4 colheres de sopa em 3 xícaras de água e despeje em um frasco. Isso faz quatro porções,  $\frac{3}{4}$  xícara de cada um. Coloque a jarra na geladeira para ficar com gelo (isto é por conveniência e sabor somente).

18:00 horas. Beber uma dose ( $\frac{3}{4}$  xícara) dos gelados sais de Epsom.

Se você não se preparar isso antes do tempo, misture 1 colher de sopa em  $\frac{3}{4}$  xícara de água no mesmo instante. Você pode adicionar  $\frac{1}{8}$  colher de chá de vitamina C em pó para melhorar o gosto. Você também pode beber alguns goles de água depois ou lavar a boca.

Obter o azeite e toranja para aquecer.

20:00 horas. Repita por beber mais uma xícara de  $\frac{3}{4}$  de sais de Epsom.

Você não comeu desde duas horas, mas você não vai sentir fome.

Se suas tarefas antes de dormir foram feitas. A temporização é crítica para o sucesso; não ser mais do que 10 minutos cedo ou mais tarde.

21:45 horas. Despeje  $\frac{1}{2}$  xícara (medida) de azeite na jarra de um litro.

Esprema a toranja com a mão no copo medidor.

Ornitina 4 para 8, com certeza você pode dormir.

Não pule esta ou você pode ter a pior noite de sua vida!

Grande palha de plástico para ajudar a porção da bebida poção  
quartilho de jarra com tampa

Remover a

polpa com um garfo. Você deve ter pelo menos  $\frac{1}{2}$  copo, mais ( $\frac{3}{4}$  copo) é o melhor. Você pode cobri-lo com limonada. Adicione isso ao azeite. Feche o frasco firmemente com a tampa e agite fortemente até ficar aquoso (apenas suco de uva fresca faz isso).

Agora, visite o banheiro uma ou mais vezes, mesmo se

você está atrasado para sua bebida das dez horas. Não fique mais de 15 minutos atrasado.

22:00. Beber a poção misturada. Tome 4 cápsulas de ornitina com os primeiros goles para se certificar de que você vai dormir pela noite. Tome 8, se você já sofre de insônia.

Potável através de um grande canudo de plástico ajuda a descer mais fácil.

Você pode usar ketchup, canela ou açúcar mascavo para embutir entre os goles. Leve para o lado da cama, se quiser, mas beba ao levantar-se. Tome dentro de 5 minutos (quinze minutos para muito idosos ou pessoas fracas).

Deite-se imediatamente. Você pode não obter pedras se

você não fizer. Quanto mais cedo você se deitar, mais pedras terá para fora. Esteja pronto para dormir antes do tempo. Não limpar a cozinha. Coloque a bebida ao pé de sua cama e deite-se de costas de forma plana com a cabeça erguida sobre o travesseiro. Tente pensar sobre o que está acontecendo no fígado. Tente manter-se perfeitamente imóvel durante pelo menos 20 minutos. Você pode sentir um trem de pedras viajar ao longo das vias biliares, como mármore. Não há dor porque as válvulas do ducto biliar estão abertas (obrigado, saís de Epsom!). Vá dormir, você pode não conseguir obter pedras para fora se não o fizer.

Manhã seguinte. Ao acordar, levar a sua terceira dose de saís de Epsom. Se você tiver indigestão ou náuseas, esperar ir embora antes de beber os saís de Epsom. Você pode voltar para a cama. Não tomar esta poção antes das 6:00 da manhã.

2 horas depois. Leve a sua (última) quarta dose de saís de Epsom. Beber  $\frac{3}{4}$  xícara da mistura. Você pode voltar para a cama.

Após 2 horas depois, você pode comer. Comece com suco de frutas. Meia hora depois, coma fruta. Uma hora mais tarde, você pode comer comida normal mas mantê-la leve. Na ceia, você deve se sentir recuperado.

O quão bem você fez? Esperar diarreia na parte da manhã. Use uma lanterna para procurar os cálculos biliares no banheiro com movimento do intestino. Olhar para o tipo verde uma vez que esta é a prova de que eles são os cálculos biliares genuínos, não de resíduos de alimentos. Apenas a bile do fígado está verde-ervilha. O movimento do intestino afunda, mas os cálculos biliares flutuam por causa do colesterol dentro. Contá-los todos mais ou menos, se bronzeados ou verdes. Você vai precisar de um total de 2000 pedras antes do fígado ser limpo o suficiente para livrá-lo de alergias ou bursite ou dores nas costas permanentemente. A primeira limpeza pode livrar você de delas por alguns dias, mas como as pedras do percurso traseiro para a frente, elas dão-lhe os mesmos sintomas novamente. Você pode repetir e purificar por intervalos de duas semanas. Nunca limpar quando você está doente.

Às vezes, os ductos biliares estão cheios de cristais de colesterol que não formam-se em pedras redondas. Eles aparecem como um "joio" flutuante em cima da água do vaso sanitário. Pode ser bronzeado colorido, abrigando milhões de minúsculos cristais brancos. A limpeza deste joio é tão importante quanto remover pedras.

O quão segura é a limpeza do fígado? É muito segura. Minha opinião é com base em mais de 500 casos, incluindo muitas pessoas em seus setenta e oitenta anos. Nenhum foi para o hospital; Nenhum mesmo relatou dor. No entanto, pode fazer você sentir-se muito doente para um ou dois dias mais tarde, ainda que em cada um destes casos, o programa de manutenção contra parasitas tenha sido negligenciado. Isso é por que as instruções são direcionadas para completar o programa contra parasitas e limpeza de rins em primeiro lugar.

## PARABÉNS

Você retirou seus cálculos biliares sem cirurgia! Eu gosto de pensar que tenho aperfeiçoado esta receita, mas eu certamente não posso tomar

crédito para a sua origem. Foi inventado centenas, se não milhares, de anos atrás, obrigado, HERBALISTS!

Este procedimento contraria muitos pontos de vista da medicina moderna.

Os cálculos biliares são pensados para serem formados na vesícula biliar, não no fígado. Eles são pensados para serem poucos, não milhares. Eles não são ligados a dores de ataques de vesícula. É fácil

entender por que isso é pensado: pelo tempo que você tem ataques de dor aguda, algumas pedras estão na vesícula biliar, são grandes o suficiente e suficientemente calcificadas no raio-X, e causaram a inflamação.

Quando a vesícula biliar é removida, ataques agudos se foram, mas a bursite, outras dores e problemas digestivos permanecem.

A verdade é auto-evidente. As pessoas que tiveram sua vesícula biliar cirurgicamente removida ainda recebem uma abundância de pedras verdes que revestem a bile e qualquer um que se importa para dissecar suas pedras pode ver que os círculos concêntricos e cristais do colesterol partem de imagens de livros de "cálculos biliares", exatamente.

## **Solução de Lugol**

É muito perigoso comprar uma solução comercialmente preparada.

É certo que se contamine com álcool propílico ou álcool de madeira.

Faça você mesmo ou peça ao seu farmacêutico para fazê-lo para você.

A receita para fazer 1 litro (quarto) é:

44 g (1 ½ onça) de iodo, granular

88 g (3 onças) de iodeto de potássio, granular

Dissolve-se o iodeto de potássio em cerca de um litro de água.

Em seguida, adicione os cristais de iodo e encha até à marca de litro com água.

Demora cerca de 1 dia para dissolver completamente. Agitá-lo de tempos em

tempos. Manter fora da vista e do alcance das crianças. Não use se for

alérgico ao iodo. Tenha cuidado para evitar a água engarrafada para a preparação.

## **Gotas de vitamina D**

1 grama de colecalciferol (veja Fontes)

10 xícaras de azeite de oliva

Misturar num recipiente não-metálico. Pode demorar um dia de repouso para dissolver completamente. Refrigerar. Dez gotas contêm 40.000 iu. Usar dentro de um ano.

# **Frequências Patogênicas**

Criaturas vivas emitem uma gama de frequências, também chamada de largura de banda. À medida que envelhecem, a largura de banda encolhe. Quando elas morrem, às vezes, tudo o que resta é uma única frequência.

A maioria dos organismos listados abaixo são mortos em lâminas comercialmente disponíveis e preparadas (ver Fontes para empresas de fornecimento biológicas). No entanto, eles ainda exibem uma largura de banda de 5 kHz,

provavelmente devido ao teste com um gerador de frequência que foi apenas com uma precisão de 100 Hz, e também devido à utilização de mais voltagem do que o necessário (como quando uma poderosa estação de rádio vem em suas frequências próprias e próximas, também). Alguns testes foram feitos com um gerador de frequência mais preciso em um nível de energia mais baixo, por isso algumas larguras de banda são relatadas muito mais restritivas.

Se a mesma pessoa retesta as mesmas amostras com o mesmo equipamento, dentro de alguns dias, o resultado será absolutamente idêntico (dentro de 1 Hz), 90% do tempo. Porque alguns dos resultados não serão idênticos não é conhecido. No entanto pessoas diferentes, e até mesmo a mesma pessoa em diferentes épocas do ano, pode notar que as frequências percebidas mudam em até 3 KHz (Ainda mudança de menos de 1%).

Alguns exemplares têm mais de um intervalo listados; isto pode ser característica do organismo, ou pode ser devido a um organismo não documentado na mesma lâmina de microscópio.

Localizações em branco representam os organismos para os quais existem lâminas preparadas disponíveis, mas cuja largura de banda não foi determinada.

## Largura de banda de organismo de famílias

Em geral, quanto menor for o organismo, quanto menor for a frequência, mais estreita a largura de banda. Este gráfico mostra as principais famílias estudadas e onde elas caem no espectro.

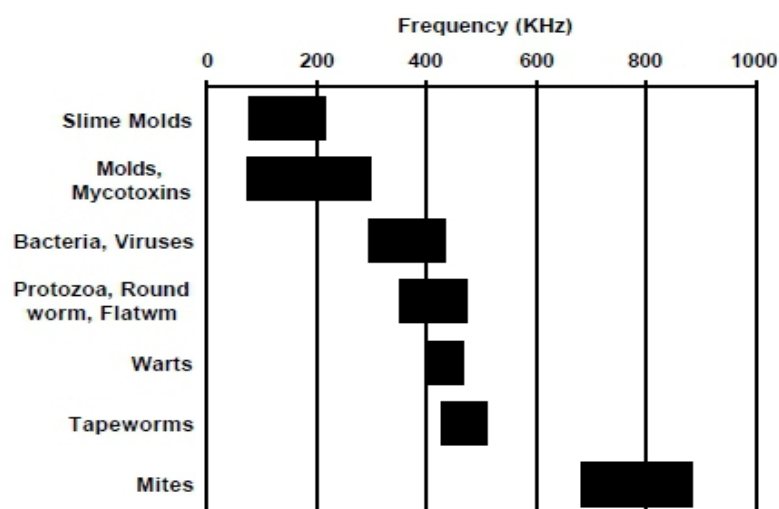

FIG. 90 Gráfico de larguras de banda para os organismos de famílias.

## Frequências de Toxinas em Mofos

### Outros mofos e toxinas de mofos

KHz  
aflatoxina 177,188  
Citocalasina B 77,91  
ferrugem 295  
*Griseofulvin* 288  
xarope de sorgo 277  
*Sterigmatocystin* 88,96,133,126  
zearalenona 100  
Mofos de iodo KHz  
*Arcyria* 81  
*Lycogala* 126  
*Stemonitis* 211  
Mofos Slime  
mofos,  
micotoxinas  
Bactérias, vírus  
protozoários, verme  
redondo, verme de  
verrugas  
tênia  
ácaros  
0 200 400 600 800 1000  
Frequência (Khz)

## Frequências de Bactérias e vírus

Incluindo locais onde eu comumente os encontro.

Baixa Frequência  
(KHz)  
alta Frequência  
(KHz)  
Use frequência de gênero para  
3 min @  
*Acetobacter aceti*  
Adenovírus 393 393 393  
Adenovírus (2ª faixa) 371,45 386,90  
*Agrobacterium tumefaciens*  
*Alcaligenes faecalis*  
Alpha streptococcus 369,75 385,4 380.375  
*Azobacter chroococcum*  
*Bacillus anthracis*  
causa antraz em bovinos (dente)  
393,5 398,05 395.364.368  
*Bacillus anthracis* (2ª faixa) 363,2 365,3  
*Bacillus anthracis* (3ª faixa) 359,4 370,5  
*Bacillus anthracis* esporos 386,95 391,45 388  
*Bacillus cereus* 373,65 375,85 374,5  
*Bacillus megaterium*  
*Bacillus sterothermophilus*  
Esporos de *Bacillus subtilis*  
*Bacillus subtilis* var. níger 371,85 387,1 385380375  
Cápsulas de bactérias (linhagem capsular) 416,05 418,75 417,5  
cápsulas bacterianas 357,6 362,4 360  
*Bacteroides fragilis* encontrada comumente  
lombriga *Ascaris*  
324,3 325,0 325  
*Bacteroides fragilis* (segundo intervalo) 325,7 326,0  
**Estreptococo beta (dente) 380,6 387,4 385**  
*Blepharisma* 405,65 407,45 406,5



## A CURA PARA TODAS AS DOENÇAS

Bordetella pertussis  
"Coqueluche" (dente)  
329,85 332,25 331  
Borellia burgdorferi, doença de Lyme 378,95 382,0 380  
Branhamella (Neisseria meningitidis) catarrhalis  
(Tem buracos em 398)  
394,9 396,7 396  
Brucella abortus  
putrefação de repolho preto  
nódoa de Campylobacter fetus 365,3 370,6 368  
Campylobacter pyloridis 352,0 357,2 355  
Candida albicans (pó puro)  
levedura comum  
384,2 388,4 386  
vibrioides Caulobacter  
esporos centrais (nódoa de bacilo) 372,45 378,65 376  
Chlamydia trachomatis 379,7 383,95 381  
Clostridium acetobutylicum 382,8 391,15 389.384  
Clostridium botulinum (do dente)  
causa intoxicação alimentar  
361,0 364,55 362  
Clostridium perfringens  
esporos de Clostridium perfringens 394,2 398,1 396  
Clostridium septicum 362,05 365,6 364  
Clostridium sporogenes  
Clostridium tetani (dente) provoca o tétano  
Corynebacterium diphtheriae (dente)  
provoca a difteria  
340 344 342  
pseudodiphthericum Corynebacterium  
Corynebacterium xerose 315,65 316,8 316,0  
Coxsackie B-1  
encontrada com Bacteroides fragilis  
360,5 366,1 364  
Coxsackie B-4  
encontrada com Bacteroides fragilis  
361,45 363,7 362,5  
Coxsackie B-4 (2ª faixa) 363,9 364,9  
Crithidia fasciculata  
Citomegalovírus (CMV) antígeno 408,35 410,75 409  
Cytophaga rubra 428,1 432,2 430  
Diplococcus diphtheriae 357,95 264,0 361  
Diplococcus pneumoniae 351,65 368,45 365,36 mil  
corrosões de Eikenella 379,5 384,3 382  
bactéria intestinal Enterobacter  
aerogenes  
374 374 374  
Vírus Epstein Barre (EBV) 372,5 382,85 380.375  
Erwinia amylovora 347,2 352,1 350  
Erwinia carotovora 368,1 377,0 373  
Escherichia coli (E. coli)  
bactéria intestinal  
356 356 356393  
Escherichia coli (E. coli) (2 gama) 392 393  
Gaffkya tetragena  
causa infecções respiratórias  
344,85 352,5 350  
Gardnerella vaginalis  
infecção do trato genital e ovário  
338,0 342,55 340  
Haemophilus influenzae  
meningite bacteriana, infecta as juntas  
336,41 336,41 336  
antígeno da hepatite B 414,55 420,8 418  
Herpes simplex 1 291,25 293,05 292,345.5  
Herpes simplex 1 (2ª faixa) 345,35 345,75  
Herpes simplex 2 (nódoa moderna) 353,9 362,9 360.355  
Herpes Zoster "herpes zóster" 416,6 420,2 418  
Histomonas Meleagridis (fígado) 376,55 378,7 377  
Histoplasma capsulatum 298,3 304,85 302  
HIV 365 365 365  
Influenza A e B (vacina contra a gripe) 313,35 323,9 320.315  
Bactéria Sphaerotilus do ferro

Klebsiella pneumoniae provoca pneumonia  
398,45 404,65 401,419  
Klebsiella pneumoniae (2ª faixa) 416,9 421,9  
Lactobacillus acidophilus (dente) 346,05 351,65 349  
Leptospira interrogans espiroqueta 397,05 401,1 399  
Mandíbula Irregular  
antígeno do sarampo 369,5 373,0 371  
Micrococcus luteus  
Micrococcus roseus  
antígeno da caxumba 377,6 384,65 382  
Mycobacterium Para TB  
Mycobacterium Phlei 409,65 410,65 410,0  
Mycobacterium smegmatis  
Mycobacterium da tuberculosis (Infec  
nódulo) que causa a tuberculose  
430,55 434,2 432  
Mycoplasma 322,85 323,9 323,5,346  
Mycoplasma (faixa 2) 342,75 349,3  
Neisseria gonorreia que causa gonorreia 333,85 336,5 334  
Sicca Neisseria  
Nocardia asteroides  
encontradas na doença de Parkinson  
354,95 355,35 355,1,368  
Nocardia asteroides (segundo intervalo) 363,7 370  
Acnes de Propionobacterium 383,75 389,0 387  
Proteus mirabilis 320,55 326,0 324,349  
Proteus mirabilis (2ª faixa) 345,95 352,1  
Proteus vulgaris, patógeno do trato urinário 408,75 416,45 413.336.328  
Proteus vulgaris (2ª faixa) 333,75 339,15  
Proteus vulgaris (3ª faixa) 327,2 329,5  
Pseudomonas aeruginosa  
encontrada em feridas abertas  
331,25 334,6 333  
Pseudomonas fluorescens  
O vírus sincicial respiratório 378,95 383,15 380  
Rhizobium leguminosarum  
Salmonella enteriditis, infecção intestinal 329 329 329  
Salmonella paratyphi 365,05 370,1 368.385  
Salmonella typhimurium  
intoxicação alimentar, nervosismo, apatia  
382,3 386,55 355.386.390  
Serratia marcescens 349,45 352,1 351  
Shigella dysenteriae, problemas intestinais 390,089 390,089 390,089  
Shigella flexneri, depressão 394 394 394  
Shigella sonnei, invade tumores 318 318 318  
Sphaerotilus natans 388,4 393,45 391  
Spirillum itersonii  
Spirillum serpens 378,35 382,8 380  
Spirillum sinuosum  
Spirillum volutans  
Os esporos das bactérias, esporos de manchas  
Staphylococcus aureus (cultura) 376,27 380,85  
Staphylococcus aureus (amostras) de origem  
na infecção dentária, causa abscessos,  
doença do coração, invade tumores  
381 381 378381

## Frequências de Lombrigas, Flatworms, Animais Unicelulares

Baixa  
Frequencia  
(KHz)  
Alta Frequência  
(KHz)  
Para matar, use o gerador de  
frequência para 3  
min. nessas

## A CURA PARA TODAS AS DOENÇAS

frequências  
Culbertsoni Acanthamoeba  
Acantocéfalos  
Anaplasma marginale 386,4 388,0 387.422  
Anaplasma marginale (2ª faixa) 415,3 424  
Ancylostoma braziliense (adulto) 397,6 403,25 401  
Ancylostoma caninum 383,1 402,9 400393386  
Ancylostoma duodenale masculino  
Anguillula aceti  
larvas de Ascaris no pulmão  
lombriga comum de cães e gatos  
404,9 409,15 408  
Ascaris lumbricoides (M e F)  
Ascaris megalocephala (masculino) 403,85 409,7 408  
bigemina Babesia  
Babesia canis, nódoa  
Balantidium coli, cistos 458,8 462,9 460  
Balantidium sp. trofozoítos (de  
cobaia) ciliados parasitários  
Besnoitia (facção de pulmão.) Protozoário 352,8 361,4 358  
Staphylococcus epidermidis  
infecta a pele e membranas mucosas  
Streptococcus lactis, ocorre no leite 382 387 385  
mitis Streptococcus  
infecções pulmonares, infecções dentárias, abscessos,  
provoca joelhos duros  
313,8 321,1 318  
Streptococcus pneumoniae causa  
pneumonia e doença da orelha interna  
366,85 370,2 368  
Streptococcus pyogenes (dente) 360,5 375,3 373  
Streptococcus sp. grupo G (dente) 368,15 368,85 368  
Sub esporos terminais, bac. de nódoas 385,15 385,95  
Terminal esporos de Bacillus esfregaço  
vírus do mosaico do tabaco (tabaco) 427,15 429,55 428  
Treponema pallidum, causa a sífilis 346,85 347,4 347  
Troglydetyella abressari 377,75 385,2 383.419  
Troglydetyella abressari (2ª faixa) 416,9 422,2  
Veillonella dispar 401,75 405,2 403  
Vibrio (Photobacterium) fischeri  
Capillaria hepatica (facção do fígado.) 424,25 430,65 428  
cistos Chilomastix (rato) 388,95 390,7 389.426  
cistos Chilomastix (rato) (2ª faixa) 425,2 427,3  
Chilomastix mesnili (trofozoítos)  
Chilomonas, um monte inteiro 393.75 400 398  
metacercária Clinostomum  
Clonorchis metacercárias  
Clonorchis sinensis 425,7 428,75 427  
ovos de Clonorchis sinensis  
Cryptocotyle (adulto), língua 409,95 416,0 414  
Didinium  
Dientamoeba fragilis 401,35 406,05 404  
perstans Dipetalonema (microfilárias do  
sangue humano)  
Dirofilaria immitis, verme do coração do cão 408,15 411,15 409  
Echinoporyphium recurvatum 418,55 423,9 421  
Echinostoma revolutum 425,5 429,65 428  
Eimeria stiedae  
Eimeria tenella  
Endamoeba gingivalis trophozoite 433,8 441,0 438  
trofozoítos nana Endolimax e cistos 394,25 397,1 396,432  
trofozoítos nana Endolimax e cistos  
(2ª faixa)  
430.5 433.35  
cistos Entamoeba coli  
Entamoeba coli trofozoítos 397,0 400,35 398  
Entamoeba histolytica trophozoite 381,1 387,8 385  
Enterobius vermicularis 420,95 426,3 423  
Eurytrema pancreaticum 420,35 422,3 421  
estágios de Eurytrema pancreaticum  
Fasciola hepatica 421,35 427,3 425  
Fasciola hepatica cercariae 423,8 430,6 427  
ovos de Fasciola hepatica 422,0 427,6 425

*Fasciola hepatica* metacercárias  
 miracídios de *Fasciola hepatica* 421,75 424,7 423  
 rédias de *Fasciola hepatica* 420,6 427,5 425  
*Fasciolopsis buskii* adulta 427,7 435,1 434  
 ovos de *buskii Fasciolopsis* 427,35 435,45 434  
 ovos de *Fasciolopsis buskii* não incubados  
*Fasciolopsis cercariae* 429,5 436,25 434  
*Fasciolopsis* miracídios 427,35 435,2 434  
 rédias de *Fasciolopsis* 427,3 433,0 432  
*Fischoedrius Elongatus* 441,75 443,2 442  
*Gastrothylax Elongatus* 451,9 457,1 455  
*Giardia lamblia* (trofozoítos) 421,4 426,3 424  
 cistos de *Giardia lamblia*  
*Gyrodactylus* 378,75 381,8 380  
*Haemonchus contortus* 386,8 395,5 393  
*Haemoproteus*  
 sig *Hasstille. tricolor* (adulta) 448,05 455,1 453  
*Heterakis*  
*Hypodereum conoideum* 424,45 429,55 427  
*Iodamoeba trofozoítos butschlii* e  
 cistos  
 437,85 448,5 445.402  
*Iodamoeba trofozoítos butschlii* e  
 cistos (2 gama)  
 398,15 404,75  
*Leishmania braziliensis* 400,05 405,1 403  
*Leishmania donovani* 398,0 402,65 400  
*Leishmania mexicana* 400,2 403,8 402  
*Leishmania tropica* 402,1 407,4 405  
*Leucocytozoon* 397,45 402,55 400  
*Loa loa* 360,551 360,551 361  
*Macracanthorhynchus* 438,85 442,8 440  
*Metagonimus Yokogawai* 437,35 442,1 440  
*Monocystis agilis*  
*Myxosoma* 409,6 416,95 414  
*Naegleria fowleri* 356,9 364,35 362  
*Naegleria fowleri* (sec. cérebro.)  
*Necator americanus* (infecta larvas)  
*Notocotylus quinqeserialis*  
*Onchocerca volvulus* (tumor) 436,3 442,1 440  
*Paragonimus westermani* adulta 437,8 454,2 452.447  
*Passalurus ambígua* 428,8 444,15 441.437  
*Pelomyxa carolinensis*  
*Plasmodium cynomolgi* 417,3 424,5 422  
*Plasmodium falciparum*, nódoa 372,3 373,8 373,0  
*Plasmodium vivax*, nódoa 438,15 445,1 442  
*fastosum Platynosomum* adulta  
*Pneumocystis carinii* (pulmão) 405,75 409,15 407  
*macrorchis Prosthogonimus* (ovos) 396,85 404,75 401  
*Sarcina lutea*  
*Sarcocystis* 450,55 454,95 452  
*Schistosoma haematobium* 473 473 473  
 ovos de *Schistosoma japonicum*  
*Schistosoma mansoni* 353 353 353  
*Stephanurus dentalus* (ova) 457,35 463,1 461  
*Stigeoclonium* 404,25 415,25 412,407  
*Strongyloides* (larva filariformes) 398,4 402,0 400  
*Strongyloides*, fêmeas parasitas  
*Toxocara* (ovos)  
*Toxoplasma* (cepa humana) 395,0 395,0 395  
*Trichinella spiralis* (músculo) 403,85 405,57 404,5  
*Trichomonas muris*  
*Trichomonas vaginalis* 378,0 383,6 381  
*Trichuris* sp. (Masculino) 388,3 408,9 406  
*Trypanosoma brucei* 423,2 431,4 429  
*Trypanosoma cruzi* (tecido cerebral) 460,2 465,65 463

## Frequências de Verruga

(A maioria destes são de amostras caseiras.)

Baixa  
Frequência  
Alta  
Frequencia  
Use frequência de gênero  
durante 3 min @  
Verruga BS 402 406 404  
Verruga CC 426 432,35 430  
Verruga FR 459,3 464,75 462  
Verruga HA 434,8 444,1 442.437  
Verruga HRCM 438,9 448,55 446.441  
Verruga do papiloma plantar humano 404,7 406,75 405  
Verruga do vírus do papiloma humano 402,85 410,7 407  
Verruga JB 418,75 422,4 420  
Verruga L, braço 343,65 345,95 344  
Verruga papiloma do colo, nódoa 404,05 404,6 404,3

## Frequências de Tênia

Tênia são segmentadas. O primeiro segmento é a cabeça, chamado escolax. Tênia crescem, adicionando um novo segmento para seu corpo.

Podem ter muito grandes larguras de banda (faixa de frequências), e que varia de acordo com o comprimento da amostra! É como se cada novo segmento tivesse uma frequência única, e um pouco menor.

Não use um gerador de frequência para matar vermes. Se você acidentalmente matar segmentos médios em vez de trabalhar o seu caminho a partir do fundo, você pode conseguir promover a dispersão!

Use apenas uma eliminação.

Trypanosoma equiperdum 434,6 451,25 448.442.438  
Trypanosoma gambiense 393,75 398,7 396  
Trypanosoma lewisi (nódoa de sangue) 424,5 426,0 425  
Trypanosoma rhodesiense 423,5 428,55 426  
Urocleidus 442,35 450,0 447

## Frequências de Ácaros

Estes são os organismos por onde os vírus do resfriado passeiam!

Ácaros KHz  
Ácaro foliculo Demodex folliculorum 682  
Dermatophagoides, ácaro da poeira 707  
ácaro da refeição 718  
Ornithonyssus, ácaro do pássaro 877.878  
Sarcoptes scabiei, coceira 735  
Baixa Frequência, alta Frequência  
Cysticercus fasciolaris 436,4 440,05  
erinacei Diphyllbothrium (Mansoni) (scolex) 467,25 487,55  
ovos de Diphyllbothrium erinacei  
Diphyllbothrium latum (scolex) 452,9 472,3  
Dipylidium caninum (composto proglotide) 439,55 444,3  
Dipylidium caninum (scolex) 451,95 472,15  
Echinococcus granulosus 451,6 461,5  
Echinococcus granulosus (cistos) 441,15 446,5  
Echinococcus granulosus (ovos)  
Echinococcus multilocularis 455,85 458,35  
heterophyes heterophyes  
Hymenolepis cysticercoides 478,0 481,75  
Hymenolepis diminuta 445 481,15  
Hymenolepis diminuta, óvulos  
ovos de Hymenolepis nana  
Moniezia (scolex) 430,35 465,2  
Moniezia expansa (composto) 430,35 465,2

ovos de *Moniezia expansa*  
*Multiceps serialis* 453,6 457,8  
tênia Pigeon  
pisiformis *Taenia* (cisticercos) 475,2 482,1  
ovos de *Taenia pisiformis* (óvulos) 465,2 469,7  
*Taenia saginata* (cisticercos) 476,5 481,05  
ovos de *Taenia saginata*  
*Taenia solium* (cisticercos) 475 475  
*Taenia solium* (scolex) 444,0 448,9  
ovos de *Taenia solium*

## Frequências diversas

KHz  
Algas Azuis-verdes 256  
Bryozoa cristatalla 396  
Mucor mucedo 288  
Rhizobium meliloti 330  
rotíferos 1151

É fácil fazer amostras caseiras quando você ou um membro familiar está doente. Descobrir as frequências destas doenças ajuda você a identificá-los (Utilize a tabela de Frequência de Patógenos) e também permite que você saiba se está cronicamente recebendo-os de volta.

Patógenos pequenos não identificados

Frequencia

Alta

Frequencia

Um vírus do resfriado HRC 395,8 395,8

Fungo EW 362,0 364,9

Fungo JWB 397,2 400,75

A cárie dentária 384,3 387,2

cárie dentária (N) 367,9 375,05

cárie dentária (N) (2ª faixa) 326,95 331,5

cárie dentária (N) (3ª faixa) 293,2 297,4

placa dentária I 378,8 383,05

placa dentária I (2ª faixa) 294,7 298,25

placa dentária I (3ª faixa) 233,1 238,2

placa dentária II 384,95 387,05

placa dentária II (2ª faixa) 278,75 284

placa dentária II (3ª faixa) 212,15 218

placa dentária II (4ª gama) 340,15 344,8

placa dentária II (5ª faixa) 305,5 310,35

## Elementos tóxicos

Apesar de não estarem, solventes e toxinas devem apresentar frequências de características, caso contrário, como poderia o Sincrômetro

detectar as específicas? Isto necessita de uma maior exploração.

A maioria dos elementos tóxicos que eu uso são metais, metais pesados e lantanídeos. Mas alguns não são; exemplos são os PCBs e formaldeído.

Alguns faltam elementos importantes, como ferro, zinco e

manganês. Isso é porque eu nunca poderia encontrá-los presentes nas

células brancas do sangue, e eu finalmente passei a estar à procura deles.

Abaixo está uma lista dos 70 ou mais elementos tóxicos que eu uso. A maioria deles

foram obtidos como soluções de absorção padrão atômica

e são, portanto, muito puros. Isto evita erros na identificação de

uma toxina. Eles foram armazenados em garrafas de vidro de ½ onça ambarina

com tampas de baquelite e permanentemente selados com película plástica a partir de

testes que não os obrigam a serem abertos (eles chegam perto o suficiente

para o campo de frequência). A concentração exata e as características de solubilidade não são importantes neste teste qualitativo. A principal fonte dessas substâncias no nosso meio ambiente são dadas ao lado cada item.

**Fontes de substância tóxica**

cerveja de aflatoxina B, pão, vinagre de suco de maçã, fruta mofada, nozes  
painéis de alumínio, desodorantes, loções, sabonetes  
sal de alumínio silicato, purificador de água  
fragrância antimônia em loções, perfumes  
pesticidas com arsênio, carpete "tratado", papel de parede  
Amianto de cinto de secar roupa, pulverizador do cabelo, pintura em radiadores  
batom de bário, exaustor de ônibus  
Benzalkonium  
cloreto  
pasta de dentes  
3,4 alimentos de Benzopireno cozidos, torradas  
4,5 alimentos de Benzopireno cozidos, torradas  
lâmpadas de furacão de berílio, gasolina, dentaduras, querosene  
colônias de bismuto, loções, antiácidos  
Boro  
Bromo branqueado, farinha "bromada"  
Cádmio galvanizado de canos de água, obturações antigas  
obturações dentárias de cério  
Césio de limpeza de garrafas de plástico utilizadas para bebidas  
Cloro da água sanitária Chlorox<sup>™</sup>  
cromo de cosméticos, purificador de água  
detergente de cobalto, produtos azul e verde para o corpo  
obturações dentárias de cobre, tubulações de água  
pintura de disprósio e vernizes  
embalagem de érbio em comida, poluente em pílulas  
obturações dentárias de európio  
obturações dentárias de óxido de európio, conversor catalítico  
pó de fibra de vidro de remodelação ou construção de isolamento  
espuma de formaldeído em colchões e móveis, painéis  
obturações dentárias de gadolínio  
obturações dentárias de gálio  
Germânio com tálio em obturações dentárias (poluente)  
obturações de ouro  
spray de háfnio para cabelo, unha polonesa, poluente em pílulas  
Holmium, normalmente encontrado em presença de PCBs  
obturações dentárias de índio  
obturações dentárias de Iridium  
suprimentos de informática de lantânio e de impressão  
juntas de solda de chumbo em tubos de água  
suprimentos de impressão de lítio  
pintura lutécio e vernizes  
obturações dentárias de mercúrio  
auto suprimentos de molibdênio  
poluente de neodímio em pílulas  
obturações dentárias de níquel, estrutura de óculos de metal  
poluente nióbio em comprimidos, embalagem de lâmina em comida  
obturações dentárias Palladium  
obturações dentárias de platina  
policloradas  
bifenilo PCB  
detergentes, pulverizador de cabelo, unguentos  
cloreto de polivinilo  
de etilo (PVC)  
colas, materiais de construção, sistema de vazamento de arrefecimento  
Praseodímio, poluente em pílulas  
rachaduras de radão no cimento subterrâneo, tubulações de água  
amido de spray de rênio  
obturações dentárias de ródio  
obturações dentárias de rubídio  
obturações dentárias de rutênio  
obturações dentárias de samário  
obturações dentárias de Scandium  
Selênio  
obturações de prata  
creme dental com flúor de sódio  
Estrôncio de creme dental, purificador de água

obturações dentárias de tântalo  
obturações dentárias de telúrio  
Térbio poluente em pílulas  
poluente acetato de tálio em obturações dentárias de mercúrio  
nitrato de tório de terra (poeira)  
Túlio poluente em muitas marcas de vitamina C  
creme dental de estanho  
obturações dentárias de titânio, pó para corpo  
aquecedor elétrico de água com tungstênio, torradeira, modelador de cabelo  
acetato de urânio de terra (poeira)  
Vanádio pentóxido de vazamento de gás em casa, velas (não necessariamente acesas)

## Solventes

Esta é uma lista de todos os solventes que eu uso em conjunto com a principal fonte em nosso meio ambiente. Estes são produtos químicos, muito puros, obtidos a partir de empresas de abastecimento químico, a menos que de outra maneira indicada. Os que estão marcados com um asterisco (\*) foram objetos de um livro recente *A neurotoxicidade de solventes* por Peter Arlien-Soburg, 1992, CRC Press.

### Fonte de Solvente

1,1,1, etano tricloro \*  
(TCE)  
alimentos com sabor  
2,5-hexano diona \* alimentos com sabor  
2 Butanone \*  
(metil-etil-cetona)  
alimentos com sabor  
2 hexanona \*  
(Butil cetona metil)  
alimentos com sabor  
2 propanol Metil  
2 Propanol (álcool propílico) ver a lista de propílicos  
Acetona de lojas de água potável, cereais, animais de estimação  
alimentos, rações animais  
acetoinilacetona  
(2,5 hexanodiona)  
alimentos com sabor  
Benzeno, ver a lista de benzeno (página 266)  
butil nitrito  
tetracloro de carbono em água potável comprada em loja, cereais, animais de estimação  
alimentos, alimentos para animais  
biscoitos e cereais de decano de alimentos saudáveis  
álcool desnaturado obtido a partir de farmácia  
diclorometano \*  
(cloreto de metileno)  
suco, chás de ervas de laranja compradas em lojas  
A gasolina com chumbo regular obtida no posto de gasolina  
álcool de cereais, álcool etílico a 95% obtido em loja de bebidas  
Hexanos \*, bebidas descafeinadas  
Isoforona, sabor de alimentos  
De querosene obtida no posto de gasolina  
colas de Metanol (álcool de madeira), adoçantes artificiais, fórmula infantil  
loções de óleo mineral  
poluente itérbio em pílulas  
poluente ítrio em pílulas  
Zircônio de desodorante, creme dental  
álcool mineral obtido a partir de loja de tintas  
naftalina de paradiclorobenzeno  
bebidas de pentano descafeinadas  
éter de petróleo em algumas gasolinas  
Estireno \* em pratos de isopor  
Tolueno \* em água potável comprada de loja, cereais  
Tricloroetileno \*  
(TCEetileno)  
alimentos com sabor  
Xileno \* água potável comprado em loja, cereais



# Gráfico de Frequência de Patógenos

Utilize este quadro se você souber a frequência e o que o patógeno pode ser.

KHz  
 0 1 0 5 0 1 5 0 2 0 0 0 2 5 3 0 0 3 5 0  
 Pathogen Baixo Alto  
 Citocalasina B 77,00 77,00 m  
 Arcyria 81,00 81,00 s  
 Sterigmatocystin 88,00 88,00 m  
 Citocalasina B (2<sup>a</sup>) 91,00 91,00 m  
 Sterigmatocystin (2<sup>a</sup>) 96,00 96,00 m  
 Zearalenona 100,00 100,00 m  
 Lycogala 126,00 126,00 s  
 Sterigmatocystin (4) 126,00 126,00 m  
 Sterigmatocystin (3<sup>a</sup>) 133,00 133,00 m  
 Aflatoxina 177,19 177,19 m  
 Stemonitis 211,00 211,00 s  
 xarope de sorgo 277,00 277,00 m  
 Griseofulvin 288,00 288,00 m  
 Herpes simplex 1 291,25 293,05 v  
 Ferrugem 295,00 295,00 m  
 Histoplasma capsulatum 298,30 304,85 b b  
 Corynebacterium xerose 315,65 316,80 b  
 Shigella sonnei 318,00 318,00 b  
 Streptococcus mitis 313,80 321,10 b b  
 Influenza A e B (gripe sho 323,90 v v 313,35  
 Micoplasma 322,85 323,90 b  
 Bacteroides fragilis 324,30 325,00 b  
 Proteus mirabilis 320,55 326,00 b  
 Bacteroides fragilis (2<sup>a</sup>) 325,70 326,00 b  
 Salmonella enteritidis 329,00 329,00 b  
 Proteus vulgaris (3<sup>a</sup>) 327,20 329,50 b  
 Bordetella pertussis 329,85 332,25 b b  
 Pseudomonas aeruginosa 331,25 334,60 b  
 Haemophilus influenzae b 336,41 336,41  
 Neisseria de gonorréia 333,85 336,50 b  
 Proteus vulgaris (2<sup>a</sup>) 333,75 339,15 b  
 Gardnerella vaginalis 338,00 342,55 b b  
 Corynebacterium diphtheriae 340,00 344,00 b  
 Herpes simplex 1 (2<sup>a</sup>) 345,35 345,75 v  
 Verruga L do braço 343,65 345,95 v  
 Treponema pallidum 346,85 347,40 b  
 Micoplasma (2<sup>a</sup>) 342,75 349,30 b  
 Lactobacillus acidophilus 346,05 351,65 b b  
 Proteus mirabilis (2<sup>a</sup>) 345,95 352,10 b b  
 Erwinia amylovora 347,20 352,10 b b  
 Serratia marcescens 349,45 352,10 b b  
 Gaffkya tetragenata 344,85 352,50 b b  
 Schistosoma mansoni 353,00 353,00 p  
 Nocardia asteroides 354,95 355,35 b  
 Escherichia coli (E. coli) 356,00 356,00 b  
 Campylobacter pyloridis 352,00 357,20 b  
 Loa loa 360,55 360,55 p  
 Besnoitia (fação de pulmão.) Prot 352,80 361,40 p p  
 cápsulas bacterianas 357,60 362,40 b b  
 Herpes simplex 2 (moderna s 362,90 v v 353,90  
 Cocksackie B-4 361,45 363,70 v  
 s = bolor de lodo, m = mofo, b = bactérias, v = vírus, y = levedura, p = parasita (animais unicelulares), T = tênia,  
 x = ácaro  
 KHz  
 3 5 0 4 0 4 5 0 5 0 0  
 Patógeno Baixa Alta  
 Diplococcus diptheriae 357,95 364,00 b b  
 Naegleria fowleri 356,90 364,35 p p  
 Clostridium botulinum 361,00 364,55 b  
 Cocksackie B-4 (2<sup>a</sup>) 363,90 364,90 v  
 Bacillus anthracis (2<sup>a</sup>) 363,20 365,30 b  
 Clostridium septicum 362,05 365,60 b  
 Cocksackie B-1 360,50 366,10 v  
 Diplococcus pneumoniae 351,65 368,45 b b  
 Grupo de Streptococcus sp. 368,15 368,85 b  
 Nocardia asteroides (2<sup>a</sup>) 363,70 370,00 b b  
 Salmonella paratyphi 365,05 370,10 b b  
 Streptococcus pneumoniae 366,85 370,20 b b  
 Bacillus anthracis (3<sup>a</sup>) 359,40 370,50 b b b  
 Campylobacter fetus sme 365,30 370,60 b b  
 Sarampo antígeno 369,50 373,00 v v  
 Plasmodium falciparum s 372,30 373,80 p  
 Enterobacter aerogenes 374,00 374,00 b  
 Streptococcus pyogenes 360,50 375,30 b b  
 Bacillus cereus 373,65 375,85 b  
 Erwinia carotovora 368,10 377,00 b b  
 esporos centrais (bacilo s 372,45 378,65 b  
 Histomonas meleagridis (l 376,55 378,70 b  
 Staphylococcus aureus (c 376,27 380,85 b b  
 Staphylococcus aureus (s 381,00 381,00 b  
 Gyrodactylus 378,75 381,80 p p  
 Borellia burgdorferi 378,95 382,00 v v  
 Spirillum serpens 378,35 382,80 b b  
 Vírus Epstein Barre (EBV) 372,50 382,85 v v  
 Vírus sincial respiratório 378,95 383,15 v v  
 Trichomonas vaginalis 378,00 383,60 p p  
 Chlamydia trachomatis 379,70 383,95 b b  
 Eikanella corrodens 379,50 384,30 b b  
 Caxumba de antígeno 377,60 384,65 v v  
 Troglodytella abrossari 377,75 385,20 b b  
 Alpha streptococcus 369,75 385,40 b b b  
 Bactéria de Sub esporos terminais 385,15 385,95 b  
 Salmonella typhimurium 382,30 386,55 b  
 Adenovírus (2<sup>a</sup> fatxa) 371,45 386,90 v v  
 Streptococcus lactis 382,00 387,00 b  
 Bacillus subtilis var. niger 371,85 387,10 b b  
 estreptococo beta 380,60 387,40 b  
 Entamoeba histolytica tro 381,10 387,80 p

## A CURA PARA TODAS AS DOENÇAS

*Anaplasma marginale* 386,40 388,00 p  
*Candida albicans* 384,20 388,40 y  
*acnes de Propionibacterium* 383,75 389,00 b  
*Shigella dysenteriae* 390,09 390,09 b  
 cistos de *Chilomastix* (rato) 388,95 390,70 p p  
*Clostridium acetobutylicum* 382,80 391,15 b b  
*Bacillus anthracis* esporos 386,95 391,45 b b  
*Escherichia coli* (*E. coli*) 392,00 393,00 b  
*Adenovirus* 393,00 393,00 v  
*Sphaerotilus natans* 388,40 393,45 b b  
*Shigella flexneri* 394,00 394,00 b  
*Toxoplasma* (strai humana) 395,00 395,00 p  
*Haemonchus contortus* 386,80 395,50 p p  
*Branhamella* (*Neisseria*) 394,90 396,70 b  
*Endolimax nana* trophozo 394,25 397,10 p  
*Bacillus anthracis* 393,50 398,05 b  
*Clostridium perfringens* s 394,20 398,10 b  
 s = bolor de lodo, m = mofo, b = bactérias, v = vírus, y = levedura, p = parasita (animais unicelulares), T = tênia,  
 x = ácaro

KHz

3 5 0 4 0 0 4 5 0 5 0 0

Patógeno Baixa Alta

*Trypanosoma gambiense* 393,75 398,70 p  
*Chilomonas*, monte inteiro 393,75 400,00 p p  
*Entamoeba coli* trophozoi 397,00 400,35 p p  
*Leptospira interrogans* 397,05 401,10 b b  
*Strongyloides* (filariformes) 398,40 402,00 p p  
*Leucocytozoon* 397,45 402,55 p p  
*Leishmania donovani* 398,00 402,65 p p  
*Ancylostoma caninum* 383,10 402,90 p p p  
*Ancylostoma braziliense* (397,60 403,25 p p  
*Leishmania mexicana* 400,20 403,80 p  
*Verruga papiloma* colo sm 404,05 404,60 w  
*Klebsiella pneumoniae* 398,45 404,65 b b  
*Prosthogonimus macroris* 396,85 404,75 p p  
*Iodamoeba butschlii* (2º) 398,15 404,75 p p  
*Leishmania braziliensis* 400,05 405,10 p  
*Veillonella dispar* 401,75 405,20 b  
*Trichinella spiralis* (muscl) 403,85 405,57 p  
*Verruga* BS 402,00 406,00 w  
*Dientamoeba fragilis* 401,35 406,05 p  
*Verruga do papiloma humano* pl 404,70 406,75 w  
*Leishmania tropica* 402,10 407,40 p  
*Blepharisma* 405,65 407,45 b  
*Trichuris* sp. (Masculino) 388,30 408,90 p p p  
 Iarvas de *Ascaris* no pulmão 404,90 409,15 p  
*Pneumocystis carinii* (pulmão) 405,75 409,15 p  
*Ascaris megaloccephala* (403,85 409,70 p  
*Mycobacterium phlei* 409,65 410,65 b b  
*Verruga do papiloma humano*, vírus 402,85 410,70 w w  
*Citomegalovirus* (CMV) 408,35 410,75 v v  
*Dirofilaria immitis* 408,15 411,15 p p  
*Stigeoclonium* 404,25 415,25 p p  
*Cryptocotyle*, língua (adulto) 409,95 416,00 p p  
*Proteus vulgaris* 408,75 416,45 b b  
*Myxosoma* 409,60 416,95 p p  
 cápsulas de bactérias (CAPSUL) 416,05 418,75 b  
*Hérpes Zoster* 416,60 420,20 v v  
*Hepatite B*, antígeno 414,55 420,80 v v  
*Klebsiella pneumoniae* (2 416,90 421,90 b b  
*Troglodytella abrossari* (2 416,90 422,20 b b  
*Eurytremia pancreaticum* 420,35 422,30 p  
*Verruga* JB 418,75 422,40 w w  
*Echinoporyphium recuva* 418,55 423,90 p p  
*Anaplasma marginale* (2N) 415,30 424,00 p p  
*Plasmodium cynomolgi* 417,30 424,50 p p  
*Fasciola hepatica* miracidi 421,75 424,70 p  
*Trypanosoma lewisi* (bico) 424,50 426,00 p  
*Enterobius vermicularis* 420,95 426,30 p  
*Giardia lamblia* (trophozoi) 421,40 426,30 p  
*Fasciola hepatica* 421,35 427,30 p  
 cistos de *Chilomastix* (rato) (2 425,20 427,30 p  
*Fasciola hepatica*, rédias 420,60 427,50 p  
*Fasciola hepatica*, ovos 422,00 427,60 p  
*Trypanosoma rhodesiensis* 423,50 428,55 p  
*Clonorchis sinensis* 425,70 428,75 p  
*Hypodereum conoideum* 424,45 429,55 p  
*Tobacco mosaic*, vírus 427,15 429,55 v  
*Echinostoma revolutum* 425,50 429,65 p  
*Fasciola hepatica* cercari 423,80 430,60 p p  
*Capillaria hepatica* (Fígado) s 424,25 430,65 p p  
 s = bolor de lodo, m = mofo, b = bactérias, v = vírus, y = levedura, p = parasita (animais unicelulares), T = tênia,  
 X = ácaro

KHz

3 5 0 4 0 0 4 5 0 5 0 0

Patógeno Baixa Alta

*Trypanosoma brucei* 423,20 431,40 p p  
*Cytophaga rubra* 428,10 432,20 b b  
*Verme* CC 426,00 432,35 w w  
*Fasciolopsis*, rédias 427,30 433,00 p p  
*nana* *Endolimax* (2º) 430,50 433,35 p  
*Mycobacterium*, tubérculo 430,55 434,20 b  
*Fasciolopsis buskii* 427,70 435,10 p p  
*Fasciolopsis*, miracídios 427,35 435,20 p p  
*Fasciolopsis buskii*, ovos 427,35 435,45 p p  
*Fasciolopsis cercariae* 429,50 436,25 p p  
*Cysticercus fasciolaris* 436,40 440,05 t t  
*Endamoeba gingivalis* tro 433,80 441,00 p p  
*Onchocerca volvulus* (tu) 436,30 442,10 p p p  
*Metagonimus yokogawai* 437,35 442,10 p p  
*Macracanthorhynchus* 438,85 442,80 p p  
*Fischoedrius elongatus* 441,75 443,20 p  
*Verruga* HA 434,80 444,10 w w  
*Passalurus ambiguus* 428,80 444,15 p p p  
*Dipylidium caninum* 439,55 444,30 t t  
*Plasmodium vivax*, nódoa 438,15 445,10 p p  
*Echinococcus granulosus* 441,15 446,50 t  
*Iodamoeba butschlii* troph 437,85 448,50 p p  
*Verme* HRCM 438,90 448,55 w w  
*Tênia solium* (scolex) 444,00 448,90 t  
*Urocleidus* 442,35 450,00 p p  
*Trypanosoma equiperdu* 434,60 451,25 p p p  
*Paragonimus westermani* 437,80 454,20 p p p  
*Sarcocystis* 450,55 454,95 p  
*sig* *Hastlie*, tricolor (adulto) 448,05 455,10 p p  
*Gastrothylax elongatus* 451,90 457,10 p  
*Multiceps serialis* 453,60 457,80 t

## A CURA PARA TODAS AS DOENÇAS

Echinococcus multilocularis 455,85 458,35 t  
Echinococcus granulosus 451,60 461,50 t t  
Balantidium coli, cistos 458,80 462,90 p p  
Stephanurus dentatus (ov 457,35 463,10 p p  
Verruga FR 459,30 464,75 w w  
Moniezia (scolex) 430,35 465,20 t t t t  
Moniezia expansa (comp 430,35 465,20 t t t t  
Trypanosoma cruzi (cérebro 460,20 465,65 p  
pisiformis, ovos de tênia (o 465,20 469,70 p  
Dipylidium caninum (SCOL 451,95 472,15 t t t  
Diphylobothrium latum (s 452,90 472,30 t t t  
Schistosoma haematobium 473,00 473,00 p  
Tênia solium (cysticercu 475,00 475,00 t  
Tênia saginata (cysticer 476,50 481,05 t t  
Hymenolepis diminuta 445,00 481,15 t t t t t  
Hymenolepis cysticercoid 478,00 481,75 t t  
pisiformis, tênia (cystice 475,20 482,10 t t  
Diphylobothrium erinacei 467,25 487,55 t t t  
s = bolor de lodo, m = mofo, b = bactérias, v = vírus, y = levedura, p = parasita (animais unicelulares), T = tênia,  
x = ácaro  
KHz  
5 0 6 5 0 0 0 6 5 7 0 7 5 0 0 8 0 0 8 0 5  
Patógeno Baixa Alta  
Demodex folliculorum foll 682,00 682,00 x  
Dermatophagoides, poeira 707,00 707,00 x  
ácaro, refeição 718,00 718,00 x  
Sarcoptes scabiei, coceira 735,00 735,00 x  
Ornithonyssus, ácaro do pássaro 877,00 878,00  
s = bolor de lodo, m = mofo, b = bactérias, v = vírus, y = levedura, p = parasita (animais unicelulares), T = tênia,  
x = ácaro

# Fontes

Esta lista foi precisa como este livro foi para a impressão. Apenas as fontes de vitamina listadas foram encontradas para serem livres de poluição, e apenas as fontes de ervas listadas foram encontradas para serem potentes, embora possa haver outras boas fontes que não foram testadas. O autor não tem interesse financeiro em, sobre, ou outra conexão com qualquer empresa listada, exceto por ter membros da família no Centro de Recursos de Auto Saúde. Nota aos leitores fora dos Estados Unidos da

América:

Fontes listadas são tipicamente as empresas dentro dos Estados Unidos porque elas são as que eu estou mais familiarizada. Você pode ser tentada a experimentar um fabricante mais conveniente em seu próprio país e esperar o melhor. Devo aconselhar contra isso! Em minha experiência, um fabricante desinformado provavelmente tem um produto poluído! Sua saúde vale a pena o esforço extra de obter os produtos que fazem bem. Um produto ruim pode mantê-lo de alcançar esse objetivo. Este capítulo será atualizado à medida que se tornam cientes de fontes aceitáveis de fora dos Estados Unidos. O melhor de tudo é aprender você mesmo a testar os produtos.

### Fonte de Itens

frascos de âmbar, ½ onça de drogaria, Continental Glass & Plastic,  
Aumente (grandes quantidades)  
Comidas de Óleo de Sementes de Damasco  
Comidas de Arginina, Laboratório de Jambar  
Artemísia (absinto)  
semente  
R. H. Shumway  
Bicarbonato de sódio  
Spectrum Chemical Co.  
Raiz de Beterraba de San Francisco Herb & Natural Food Co.  
Cintos de secar roupa, três que apresentarem resultados negativos ao amianto  
são os seguintes: Poli-3-12959 Maytag™ de correias trapezoidais,

## A CURA PARA TODAS AS DOENÇAS

Whirlpool™ FSP 341.241 Belt-Drum Dr.  
(Substitui 660.996), e Bando™ V-Belt  
A-65. Bando™ americano faz outros cintos,  
alguns dos quais podem ter o tamanho certo para  
seu secador. Chame o revendedor mais próximo,  
certifique-se daquele que diz "Made in America" sobre os  
direitos do cinto.  
Concentrado de cereja preta de loja de alimentos de Saúde  
Centro de Recursos de Auto Saúde Black Walnut Hull Tincture, Produto de Novas Funções  
Bórax, Mercearia pura  
ácido bórico, Comidas Prontas puras, loja de alimentos saudáveis, farmácia de  
Casara sagrada Natures Way, loja de alimentos saudáveis  
Produtos químicos para teste. Aldrich Chemical Co.,  
Spectrum Chemical Co., ICN Biomedicina, Inc.  
(apenas produtos químicos de pesquisa, incluindo  
genisteína), Boehringer Mannheim  
Bioquímicos (apenas investigação)  
Colecalciferol Spectrum Chemical Co.  
Ácido cítrico Now Foods ou loja de alimentos saudáveis  
Clovos San Francisco Herb & Natural Food Co.  
(Pedir puro)  
Amido de milho Lady Lee é a única marca não poluída  
encontrada até agora  
Informações dentais Tooth Truth, por Frank J. Jerome,  
disponível a partir de New Century Press.  
EDTA Spectrum Chemical Co.  
peças eletrônicas um barraco de rádio perto de você.  
Cápsulas de gelatina vazias  
tamanho 00  
Now Foods, ou a sua loja de alimentos saudáveis  
Filtros, puros de carvão Pure Water Products (jarros), Seagull  
Distribution Co. (torneira, chuveiro, para toda a  
casa)  
O óleo de linhaça Omega Nutrition EUA, Inc.  
Fucus San Francisco Herb & Natural Food Co.  
cápsulas de gengibre Now Foods  
tintura Goldenrod Dragon River Herbals, álcool de cereais de Herbs Blessed -  
loja de bebidas, como vodka, Everclear™  
raiz de cascalho (erva) San Francisco Herb & Natural Food Co.  
Histidina, 500 mg de Jomar Labs  
Os remédios homeopáticos de América Dolisos, Inc., e outros.  
Hydrangea (erva) de San Francisco Herb & Natural Food Co.  
O peróxido de hidrogênio, 35%  
(grade alimentar) de  
New Horizons Trust  
Iodo, puro Spectrum Chemical Co.  
Lugol para a coloração de amostras (utilização não interna) a partir de  
Spectrum Chemical Co., e loja de suprimentos para animal de fazenda.  
Para uso interno deve ser  
feito a partir do zero.  
Lisina de Bronson Pharmaceuticals  
O óxido de magnésio de Bronson Pharmaceuticals  
marshmallow, raiz (erva), de San Francisco Herb & Natural Food Co.  
lâminas de microscópio e  
equipamentos de  
Carolina Biological Supply Company,  
Ciência Natural de Verrugas, Inc., Southern  
Biological Supply Company, Fisher-EMD

Microscópios de Carolina Biological Supply Company,  
Ciência Natural de Verrugas, Inc., Edmund  
Scientific Co.  
empresas Milk Thistle Herb.  
Chá Verbasco de San Francisco Herb & Natural Food Co.  
Niacina, 100 mg ou 250 mg de liberação do tempo, de Bronson  
Pharmaceuticals  
Ornitina de Now Foods, Jomar Labs  
Ortho-fosfo-tirosina de Aldrich Chemical Co.  
Ozonizador de Superior Health Products, LLC  
amostra de antígeno P24 Bachem Fine Chemicals Inc.  
PABA (para amino,  
ácido benzóico)  
Bronson Pharmaceuticals  
O ácido pantotênico de Bronson Pharmaceuticals  
Peróxidos de Peroxy See Hydrogen.  
câmera e filme fotomicrográficos de  
Ciência Natural de Ward, Inc.  
bicarbonato de potássio de Spectrum Chemical Co., ou  
cloreto de potássio de Now Foods, Spectrum Chemical Co.  
O iodeto de potássio puro de Spectrum Chemical Co.  
Produtos de Rascal Kroeger Herb, New Action  
Products (como cápsulas-raz)  
O sal (cloreto de sódio),  
puro de  
Spectrum Chemical Co., obter grau de USP  
alginato de sódio de Spectrum Chemical Co. ou alimento de saúde da  
loja  
Stevia powder Now Foods  
Tea San Francisco Ervas, comprar a granel, qualquer  
variedade de ervas únicas.  
Tálio homeopático de América Dolisos, Inc.  
ácido tiótico (também chamado de  
ácido lipóico) de  
Maypro Industries  
Uva Ursi Natures Way ou loja de alimentos saudáveis  
Vanilla extrato de Durkee's™ ou marcas mexicanas de  
Glicerina vegetal Now Foods ou loja de alimentos saudáveis  
Complexo de Vitamina B de Bronson Pharmaceuticals  
Vitamina B2 (riboflavina) de Nutrition Headquarters (250 mg), ou  
Bronson Pharmaceuticals (100 mg)  
A vitamina B6 de Bronson Pharmaceuticals, Edom Labs  
A vitamina B12 , pastilhas, de Bronson Pharmaceuticals  
A vitamina C (ácido ascórbico) de Self Health Resource Center  
A vitamina D 50,000iu do dentista, por prescrição, ou ver  
*Receitas.*  
cápsulas de vitamina E de Bronson Farmacêutica  
Óleo de vitamina E de Now Foods  
bicarbonato de sódio (sodium  
carbonato) de  
Mercearia  
jarros de filtro de água de Pure Water Products  
cápsulas absinto de Self Health Resource Center, Kroeger  
Herb Products, New Action Products  
Zinc Bronson Pharmaceuticals  
O óxido de zinco de Spectrum Chemical Co.  
Aldrich Chemical Co.  
Edifício dos correios box 355

A CURA PARA TODAS AS DOENÇAS

Milwaukee, WI 53201  
(414) 273-3850  
Bachem Fine Chemicals Inc.  
3132 Kashiwa St.  
Torrance, CA 90505  
(310) 539-4171  
Bando American Inc.  
1149 West Bryn Mawr  
Itasca, IL 60143  
(800) 829-6612  
(630) 773-6600  
Blessed Herbs  
109 Barre Plaines Rd.  
Oakham, MA 01068  
(508) 882-3839  
Boehringer Mannheim  
Biochemicals  
9115 Hague Rd.  
P.O. Caixa 50414  
Indianápolis, IN 46250  
(800) 262-1640  
(317) 849-9350  
Bronson Pharmaceuticals  
Div. de Jones Medical Industry  
1945 Craig Road  
P.O. Caixa 46903  
St. Louis, MO 63146-6903  
(800) 235-3200 varejo  
(800) 525-8466 atacado  
Carolina Biological Supply Co.  
2700 York Rd.  
Burlington, NC 27215  
(800) 334-5551  
(919) 584-0381  
Continental Glass & Plastic, Inc.  
841 West Cermak Rd.  
Chicago, IL 60608-4582  
(312) 666-2050  
Dolisos America, Inc.  
3014 Rigel Ave  
Las Vegas, NV 89102  
(800) 365-4767  
(702) 871-7153  
Dragon River Herbals  
PO Caixa 74  
Ojo Caliente, NM 87549  
(800) 813-2118  
(505) 583-2118  
Edmund Scientific Co.  
101 E. Gloucester Pike  
Barrington, NJ 08007  
(856) 573-6250  
EDOM Labs, Inc.  
860 Grand Boulevard  
P.O. Caixa 780  
Deer Park, NY 11729  
(516) 586-2266  
(800) 723-3366

Fisher Scientific EMD  
485 S. Frontage Rd.  
Burr Ridge, IL 60521  
(800) 955-1177  
ICN Pharmaceuticals, Inc.  
Biomedical Division  
3300 Hyland Ave.  
Costa Mesa, CA 92626  
(714) 545-0113  
(800) 854-0530  
Jomar Labs  
251-B Avenida East Hacienda  
Campbell, CA 95008  
(800) 538-4545  
(409) 374-5920  
Kroeger Herb Products  
(atacado:)  
805 Walnut St.  
Boulder, CO 80302  
(800) 225-8787  
(303) 443-0261  
(para a chamada de varejo:)  
Hanna's Herb Shop  
5684 Valmont Rd.  
Boulder, CO 80301  
(800) 206-6722  
Maypro Industries  
2700 Westchester Ave.  
Purchase, NY 10577  
(914) 251-0701  
Nature's Way  
10 Mountain Springs Pkwy  
Springville, UT 84663  
(800) 962-8873  
(801) 489-1500  
New Action Products (USA)  
P.O. Caixa 540  
Orchard Park, NY 14127  
(800) 455-6459  
(716) 662-8000  
New Action Products (CANADA)  
PO Caixa 141  
Grimsby, Ont. L3M4G5 Canadá  
(800) 541-3799  
(716) 873-3738  
New Century Press  
1055 Bay Blvd., Suite C  
Chula Vista, CA 91911  
(800) 519-2465  
(619) 476-7400  
New Horizons Trust  
53166 St. Rt. 681  
Reedsville, OH 45772  
(800) 755-6360  
(614) 378-6366  
Now Foods  
395 Glen Ellen Road  
Glen Ellen, IL 60108

(630) 545-9098  
Omega Nutrition USA, Inc.  
6515 Aldrich Rd.  
Bellingham, WA 98226  
(800) 661-3529  
Superior Health Products, LLC  
13549 Ventura Blvd.  
Sherman Oaks, CA 91423  
(800) 700-1543  
(818) 986-9456  
Pure Water Products  
10332 Parkview Ave.  
Westminster, CA 92683  
(800) 478-7987  
R. H. Shumway  
P.O. Caixa 1  
Graniteville, SC 29829  
(803) 663-9771  
San Francisco Herb & Natural  
Food Co.  
1010 46th St.  
Emeryville, CA 94608  
(800) 227-2830 atacado  
(510) 601-0700 varejo  
Seagull Distribution Co.  
3372 Baltimore St.  
San Diego, CA 92117  
(858) 483-0264  
Self Health Resource Center  
1055 Bay Blvd., Suite A  
Chula Vista, CA 91911  
(800) 873-1663  
(619) 409-9500 (USA)  
(780) 475-2403 (Canadá)  
Southern Biological Supply  
Company  
P.O. Caixa 368  
McKenzie, TN 38201  
(800) 748-8735  
(901) 352-3337  
Spectrum Chemical Co.  
14422 South San Pedro Street  
Gardena, CA 90248  
(800) 772-8786  
(310) 516-8000  
Ward's Natural Science, Inc.  
5100 West Henrietta Road  
Rochester, NY 14586  
(716) 359-2502  
(800) 962-2660

## Conclusão

Espero que tenha chegado à mesma conclusão feliz que eu cheguei a



alguns anos atrás! Que os seres humanos não têm centenas de diferentes doenças e distúrbios. Nós só temos dois! Coisas que rastejam ou escalam para dentro de nós. E toxinas: produtos químicos não naturais que nós, sem sabermos, inalamos ou consumimos.

Os seres vivos são ambos grandes e pequenos: de vermes que podemos ver, às bactérias microscópicas, vírus e fungos. Em seguida, as coisas vivas são poluentes no nosso ar, alimentos, metal dental e produtos do corpo. Levando-se um monte de poluentes que dificultam a capacidade do organismo de matar e se livrar dos invasores. E assim, aos poucos, à medida que mais velhos ou doentes, invasores do corpo começam com a mão e tomam o corpo. Não desanime se você tem lúpus, paralisia cerebral, cirrose ou qualquer doença de sonoridade complexa. Cada doença é um exemplo do mesmo processo.

A boa notícia é que o nosso corpo pode recuperar a sua soberania jogando esses patifes para fora. Devemos ajudar a eliminar os poluentes. Felizmente, não temos que fazer todo o trabalho a nós mesmos, precisamos apenas de ajuda. Nosso corpo tem milagrosos poderes para esta limpeza.

Ao reduzir a doença crônica a dois problemas, torna-se administrável. Problemas de saúde, mesmo envelhecimento, podem ser revertidos. A saúde volta e recompensa.

Com os novos *insights* eletrônicos e tecnologia, nossos invasores parasitários podem ser vencidos com o fechamento de um interruptor.

Impedir a reinfecção é o maior desafio. Da mesma forma, os poluentes podem ser descobertos em um tempo tão curto como dias, curto o suficiente para transformar qualquer, mesmo em estado terminal, doente verídico antes da tragédia ocorrer.

As tragédias de cirurgia, substituições de órgãos, radiação, quimioterapias, as doses de drogas, mesmo a morte pode ser evitada. Invertendo a doença e transformando-se em um exemplo brilhante de sua própria saúde, poderia ser a mais emocionante aventura de sua vida.

Matar seus invasores é uma tarefa fácil: você simplesmente compra ou constrói o dispositivo que pode fazer isso e toma as ervas apropriadas.

Limpeza de metais dentários está sob seu controle, também, uma financeira despesa não fora de seu alcance, eu espero. Negociar seu corpo para variedades de produtos não poluídos é um trabalho mas não insuperável.

Limpeza do seu ambiente pode ser a pedra do caminho. Se vocês não podem despoluir seu ar, água, tapetes, móveis, movimento, mover para uma habitação saudável! Livrar-se de tudo. Como um gato que move seus gatinhos para um lugar mais seguro, basta mover.

A casa mais saudável é nenhuma. Se você tem estado bastante doente, fique longe o suficiente do lugar de clima de aquecimento e arrefecimento. Sentar na sombra durante todo o dia. Use sua nova sabedoria e olhos afiados para escolher uma nova habitação livre de poluentes como você puder. Não use refrigerador dentro de casa. Sem ar condicionado de janela. Nenhuma de fibra de vidro de isolamento. Sem combustíveis fósseis. Garagem anexada. Não use tapetes ou móveis estofados, nenhuma cama de espuma, nenhuma tinta fresca, nenhum pesticida. Seja primitivo. Saúde é primitiva. Você nasceu primitivo-

com saúde. Mesmo se você não estiver doente, você pode desfazer grande parte do que "herdou" seus danos.

Não dê ouvidos aos novos pessimistas, a quem você convencer nada pode ser feito a menos que um gene seja substituído. Seus genes têm sido confiáveis por milhões de anos. Genes são os mais confiáveis de todos os produtos químicos biológicos em seu corpo. Eles não estão com defeito. Eles são prejudicados nas suas tarefas. Eles são comandado por metais e genes de outras espécies. Aqueles de parasitas, bactérias e vírus. Eles não estariam lá se poluentes não estivessem lá. Eles permitem que invasores entrem no maior recesso zelosamente guardado de sua existência: nos genes. Mas agora você pode jogar esse patifes para fora e recuperar o seu território. Não são novos genes que você precisa. Você simplesmente precisa de seus próprios genes de volta ao trabalho, dirigidos por seu próprio corpo, trabalhando para você.

## **Leva a novas descobertas ...**

Em todos os casos "misteriosos" de diabetes, você encontra o parasita não tão misterioso *Eurytrema*, e o álcool de madeira poluente bastante comum. Em todos os casos! E nunca encontrei em pessoas saudáveis! Da mesma forma em câncer, HIV, doença de Alzheimer, endometriose, para citar alguns, você pode encontrar parasitas e / ou poluentes específicos no trabalho.

## **E novas curas ...**

Você não precisa perigosos, caros medicamentos para se livrar das causas da sua doença. Depois de saber que você está lutando, você pode escolher ervas, eletrônico ou evitar métodos. Exceto para o custo do trabalho dental, você pode começar bem para menos de \$ 100!

## **Uma Nova Esperança ...**

Siga os conselhos neste livro de forma preventiva, e nunca se preocupe com sua saúde novamente! Obtenha toda a sua família bem e mantenha-os bem. Comece hoje!

## **Leva a uma Pesquisa Científica Independente**

para encontrar as respostas. Hulda Regehr Clark começou seus estudos em biologia na Universidade de Saskatchewan, no Canadá, onde ela foi premiada com o Bachelor of Arts, Magna Cum Laude, e o Master of Arts, com altas honras. Após dois anos de estudo da Universidade McGill, ela frequentou a Universidade de Minnesota, estudou biofísica e fisiologia celular. Ela recebeu seu doutorado em fisiologia em 1958. Em 1979, ela deixou a pesquisa financiada pelo governo e começou consultoria privada em regime de tempo integral. Seis anos mais tarde, ela descobriu uma técnica eletrônica para a digitalização do corpo humano. Hoje, ela coloca seus métodos, resultados e conclusões antes de você. Leia e recupere-se.

## **Um novo dispositivo de diagnóstico ...**

Com um circuito oscilador de áudio e um ouvido treinado, você pode detectar parasitas e poluentes de um modo que ninguém tenha feito antes eletronicamente.

*New Century Press*  
*Chula Vista, CA*  
**1 (800) 51902465**  
*www.newcenturypress.com*  
ISBN 1-890035-01-7  
\$21.95

## **Sobre este Livro Eletrônico**

Ao criar esta versão eletrônica de A Cura Para todas as Doenças, eu encontrei algumas inconsistências e Erros (Pequenos).

Abaixo segue Uma Visão Geral.

Niels Willems, dezembro de 2002.

niels.w@hccnet.nl

www.rupa.demon.nl

### **Série de página rígida da versão eletrônica**

18 A figura 2 (di-phyllbothruim e.) (Di-phyllbothrium e.)

25 último-2 ambos com clipe aligator, ambos com um clipe alligator

255-último - 3 limpezas do fígado (página 408) faça limpeza do fígado (página 408) faça

360 último-7 saúde melho-rou saúde melhorou

451 5 móveis "tratados"

452 últimos refrigeradores

467 14 SAL # 1 SAL # 1

519 último mel mel.

562 última- 7 Argyria Arcyria

563 16 Bac. antracis esporos | 391,45 |

386,95

Bac. antracis esporos | 386,95 |

391,45

564 6 Corynebacterium diptheriae Corynebacterium diptheriae

565 18 asteroides Nocardia (segundo intervalo) Nocardia asteroides (segundo intervalo)

570 de última 4 ácaro folículo ácaro do folículo

575 2 Paradiclorobenzene paradiclorobenzeno

576 (17) falta: aflatoxina (2º) 188 188 (não corrigida)

576 última-19 Corynebacterium diptheri Corynebacterium diphthe

580 4 folliculorum foli folliculorum foll